

**SPECYFIKACJA TECHNICZNA WYKONANIA I  
ODBIORU ROBÓT BUDOWLANYCH**

**Kod CPV: 45252200 - 0**

**45232421 - 9**

**Przedmiot zamówienia:**

**ROZBUDOWA I PRZEBUDOWA OCZYSZCZALNI ŚCIEKÓW, NA  
DZIAŁKACH O NR EWID. 684, 685, 686, 687, 688, 689, 387 I 388/2,  
OBRĘB POŚWIĘTNE, UL. SZKOLNA 1,  
26-315 POŚWIĘTNE, GM. POŚWIĘTNE**

**Inwestor:**

**GMINA POŚWIĘTNE  
POWIAT OPOCZYŃSKI  
WOJ. ŁÓDZIE**

**KWIECIEŃ 2009 r.**

## SPIS TREŚCI

Lp	Nr specyfikacji	Tytuł szczegółowej specyfikacji technicznej	Strona
1.	ST-00	Wymagania ogólne	3
2.	ST-01	Przygotowanie terenu pod budowę, roboty ziemne	19
3.	ST-02	Betonowanie konstrukcji	37
4.	ST-03	Przygotowanie i montaż uzbrojenia	53
5.	ST-04	Izolacje i powłoki ochronne bitumiczne	60
6.	ST-05	Roboty murowe	68
7.	ST-07	Podłoża i posadzki z betonu i zaprawy cementowej	87
8.	ST-08	Ślusarka i wyroby stalowe	92
9.	ST-09	Wykonywanie tynków wewnętrznych i zewnętrznych	97
10.	ST-12	Pokrywanie podłóg i ścian - układanie płytek ceramicznych na podłogach i ścianach	131
11.	ST-13	Stolarka okienna i drzwiowa	146
12.	ST-14	Roboty malarskie	151
13.	ST-15	Instalacje wodociągowe z tworzyw sztucznych	166
14.	ST-16	Instalacje kanalizacyjne z rur z tworzyw sztucznych	181
15.	ST-17	Montaż rozdzielnic elektrycznych	195
16.	ST-18	Instalacje i sieci elektryczne	208
17.	ST-19	Roboty ziemne przy wykonywaniu wykopów liniowych pod rurociągi	224
18.	ST-20	Roboty montażowe sieci i przyłączy kanalizacji sanitarnej i kanalizacji technologicznej z tworzyw sztucznych	246
19.	ST-21	Roboty montażowe sieci i przyłączy wodociągowych z tworzyw sztucznych	259
20.	ST-22	Urządzenia technologiczne	274
21.	ST-23	Drogowe roboty ziemne	279
22.	ST-24	Krawężniki betonowe	286

**SPECYFIKACJA TECHNICZNA**  
**WYKONANIA I OBIORU ROBÓT BUDOWLANYCH**

Nr : ST-00

Kod CPV **45000000-7**

WYMAGANIA OGÓLNE

[dotyczące wszystkich Specyfikacji Technicznych (ST) dla obiektów budowlanych]

## **1. WSTEP**

### **1.1. Przedmiot ST**

Przedmiotem niniejszej specyfikacji technicznej (ST) są wymagania ogólne dotyczące wykonania i odbioru robót realizowanych w ramach budowy oczyszczalni ścieków komunalnych w miejscowości Poświętne.

### **1.2. Zakres stosowania ST**

Specyfikacja techniczna (ST) stanowi dokument przetargowy i kontraktowy przy zleceniu i realizacji robót wymienionych w pkt . 1.1.

### **1.3. Zakres robót objętych ST**

Ustalenia zawarte w niniejszej specyfikacji obejmują wymagania ogólne, wspólne dla robót budowlanych objętych poszczególnymi specyfikacjami technicznymi (ST) .

### **1.4. Określenia podstawowe**

Ilekróć w ST jest mowa o:

1.4.1. obiekcie budowlanym - należy przez to rozumieć:

- a) budynek wraz z instalacjami i urządzeniami technicznymi,
- b) budowlę stanowiącą całość techniczno-użytkową wraz z instalacjami i urządzeniami,
- c) obiekt małej architektury;

1.4.2. budynku - należy przez to rozumieć taki obiekt budowlany, który jest trwale związany z gruntem, wydzielony z przestrzeni za pomocą przegród budowlanych oraz posiada fundamenty i dach.

1.4.3. budynku mieszkalnym jednorodzinny - należy przez to rozumieć budynek wolno stojący albo budynek o zabudowie bliźniaczej, szeregowej lub grupowej, służący zaspokajaniu potrzeb mieszkaniowych, stanowiący konstrukcyjnie samodzielną całość, w którym dopuszcza się wydzielenie nie więcej niż dwóch lokali mieszkalnych albo jednego lokalu mieszkalnego i lokalu użytkowego o powierzchni całkowitej nie przekraczającej 30% powierzchni całkowitej budynku.

1.4.4. budowli - należy przez to rozumieć każdy obiekt budowlany nie będący budynkiem lub obiektem małej architektury, jak: lotniska, drogi, linie kolejowe, mosty, estakady, tunele, sieci techniczne, wolno stojące maszty antenowe, wolno stojące trwale związane z gruntem urządzenia reklamowe, budowle ziemne, obronne (fortyfikacje), ochronne, hydrotechniczne, zbiorniki, wolno stojące instalacje przemysłowe lub urządzenia techniczne, oczyszczalnie ścieków, składowiska odpadów, stacje uzdatniania wody, konstrukcje oporowe, nadziemne i podziemne przejścia dla pieszych, sieci uzbrojenia terenu, budowle sportowe, cmentarze, pomniki, a także części budowlane urządzeń technicznych (kotłów, pieców przemysłowych i innych urządzeń) oraz fundamenty pod maszyny i urządzenia, jako odrębne pod względem technicznym części przedmiotów składających się na całość użytkową.

1.4.5. obiekcie małej architektury - należy przez to rozumieć niewielkie obiekty, a w szczególności:

- a) kultu religijnego, jak: kapliczki, krzywe przydrożne, figury,
- b) posągi, wodotryski i inne obiekty architektury ogrodowej,
- c) użytkowe służącej rekreacji codziennej i utrzymaniu porządku, jak: piaskownice, huštawki, drabinki, śmietniki.

1.4.5. tymczasowym obiekcie budowlanym - należy przez to rozumieć obiekt budowlany przeznaczony do czasowego użytkowania w okresie krótszym od jego trwałości technicznej, przewidziany do przeniesienia w inne miejsce lub rozbiórki, a także obiekt budowlany nie połączony trwale z gruntem, jak: strzelnice, kioski uliczne, pawilony sprzedawcy ulicznej i wystawowe, przekrycia, namiotowe i powłoki pneumatyczne, urządzenia rozrywkowe, barakowozy, obiekty kontenerowe.

1.4.7. budowie - należy przez to rozumieć wykonanie obiektu budowlanego w określonym miejscu,

- a także odbudowę, rozbudowę, nadbudowę obiektu budowlanego.
- 1.4.8. robotach budowlanych - należy przez to rozumieć budowę, a także prace polegające na przebudowie, montażu, remoncie lub rozbiórce obiektu budowlanego.
  - 1.4.9. remoncie - należy przez to rozumieć wykonywanie w istniejącym obiekcie budowlanym robót budowlanych polegających na odtworzeniu stanu pierwotnego a nie stanowiących bieżącej konserwacji.
  - 1.4.10. urządzeniach budowlanych - należy przez to rozumieć urządzenia techniczne związane z obiektem budowlanym zapewniające możliwość użytkowania obiektu zgodnie z jego przeznaczeniem, jak przyłącza i urządzenia instalacyjne, w tym służące oczyszczaniu lub gromadzeniu ścieków, a także przejazdy, ogrodzenia, place postojowe i place pod śmietniki.
  - 1.4.11. terenie budowy - należy przez to rozumieć przestrzeń, w której prowadzone są roboty budowlane wraz z przestrzenią zajmowaną przez urządzenia zaplecza budowy.
  - 1.4.12. prawie do dysponowania nieruchomością na cele budowlane - należy przez to rozumieć tytuł prawny wynikający z prawa własności, użytkowania wieczystego, zarządu, ograniczonego prawa rzeczowego albo stosunku zobowiązaniowego, przewidującego uprawnienia do wykonywania robót budowlanych.
  - 1.4.13. pozwoleniu na budowę - należy przez to rozumieć decyzję administracyjną zezwalającą na rozpoczęcie i prowadzenie budowy lub wykonywanie robót budowlanych innych niż budowa obiektu budowlanego.
  - 1.4.14. dokumentacji budowy - należy przez to rozumieć pozwolenie na budowę wraz z załączonym projektem, budowlanym, dziennik budowy, protokoły odbiorów częściowych i końcowych, w miarę potrzeby, rysunki i opisy służące realizacji obiektu, operaty geodezyjne i książkę obmiarów, a w przypadku realizacji obiektów metodą montażu - także dziennik montażu.
  - 1.4.15. dokumentacji powykonawczej - należy przez to rozumieć dokumentację budowy z naniesionymi zmianami dokonanymi w toku wykonywania robót oraz geodezyjnymi pomiarami powykonawczymi.
  - 1.4.16. terenie zamkniętym - należy przez to rozumieć teren zamknięty, o którym mowa w przepisach prawa geodezyjnego i kartograficznego:
    - a) obronności lub bezpieczeństwa państwa, będący w dyspozycji jednostek organizacyjnych podległych Ministrowi Obrony Narodowej, Ministrowi Spraw Wewnętrznych i Administracji oraz Ministrowi Spraw Zagranicznych,
    - b) bezpośredniego wydobywania kopaliny ze złoża, będący w dyspozycji zakładu górniczego.
  - 1.4.17. aprobacie technicznej - należy przez to rozumieć pozytywną ocenę techniczną wyrobu, stwierdzającą jego przydatność do stosowania w budownictwie.
  - 1.4.18. właściwym organie - należy przez to rozumieć organ nadzoru architektoniczno-budowlanego lub organ specjalistycznego nadzoru budowlanego, stosownie do ich właściwości określonych w rozdziale 8.
  - 1.4.19. wyrobie budowlanym - należy przez to rozumieć wyrób w rozumieniu przepisów o ocenie zgodności, wytworzony w celu wbudowania, wmontowania, zainstalowania lub zastosowania w sposób trwały w obiekcie budowlanym, wprowadzany do obrotu jako wyrób pojedynczy lub jako zestaw wyborów do stosowania we wzajemnym połączeniu stanowiącym integralną własność użytkowników.
  - 1.4.20. organie samorządu zawodowego - należy przez to rozumieć organy określone w ustawie z dnia 15 grudnia 2000 r. o samorządach zawodowych architektów, inżynierów budownictwa oraz urbanistów (Dz. U. z 2001 r. Nr 5, póź. zm.).
  - 1.4.21. obszarze oddziaływania obiektu - należy przez to rozumieć teren wyznaczony w otoczeniu budowlanym na podstawie przepisów odrębnych, wprowadzających związane z tym obiektem ograniczenia w zagospodarowaniu tego terenu.
  - 1.4.22. opłacie - należy przez to rozumieć kwotę należności wnoszoną przez zobowiązanego za określone ustawą obowiązkowe kontrole dokonywane przez właściwy organ.

- 1.4.23. drodze tymczasowej (montażowej) - należy przez to rozumieć drogę specjalnie przygotowaną, przeznaczoną do ruchu pojazdów obsługujących roboty budowlane na czas ich wykonywania, przewidzianą do usunięcia po ich zakończeniu.
- 1.4.24. dzienniku budowy - należy przez to rozumieć dziennik wydany przez właściwy organ zgodnie z obowiązującymi przepisami, stanowiący urzędowy dokument przebiegu robót budowlanych oraz zdarzeń i okoliczności zachodzących w czasie wykonywania robót.
- 1.4.25. kierowniku budowy - osoba wyznaczona przez Wykonawcę robót, upoważniona do kierowania robotami i do występowania w jego imieniu w sprawach realizacji kontraktu, ponosząca ustawową odpowiedzialność za prowadzoną budowę.
- 1.4.26. rejestrze obmiarów - należy przez, to rozumieć - akceptowaną przez Inspektora nadzoru książkę z ponumerowanymi stronami, służącą do wpisywania przez Wykonawcę obmiaru dokonanych robót w formie wyliczeń, szkiców i ewentualnie dodatkowych załączników. Wpisy w rejestrze obmiarów podlegają potwierdzeniu przez Inspektora nadzoru budowlanego.
- 1.4.27. laboratorium - należy przez to rozumieć laboratorium jednostki naukowej, zamawiającego, wykonawcy lub inne laboratorium badawcze zaakceptowane przez Zamawiającego, niezbędne do przeprowadzania niezbędnych badań i prób związanych z oceną jakości stosowanych wyrobów budowlanych oraz rodzajów prowadzonych robót.
- 1.4.28. materiałach - należy przez to rozumieć wszelkie materiały naturalne i wytwarzane jak również, różne tworzywa i wyroby niezbędne do wykonania robót, zgodnie z dokumentacją projektową i specyfikacjami technicznymi zaakceptowane przez Inspektora nadzoru.
- 1.4.29. odpowiedniej zgodności - należy przez to rozumieć zgodność wykonanych robót dopuszczalnymi tolerancjami, a jeżeli granice tolerancji nie zostały określone z przeciętnymi tolerancjami przyjmowanymi zwyczajowo dla danego rodzaju robót budowlanych.
- 1.4.30. poleceniu Inspektora nadzoru - należy przez to rozumieć wszelkie polecenia przekazane Wykonawcy przez Inspektora nadzoru w formie pisemnej dotyczące sposobu realizacji robót lub innych spraw związanych z prowadzeniem budowy.
- 1.4.31. projektancie - należy przez to rozumieć uprawnioną osobę prawną lub fizyczną będącą autorem dokumentacji projektowej.
- 1.4.32. rekultywacji - należy przez to rozumieć roboty mające na celu uporządkowanie i przywrócenie pierwotnych funkcji terenu naruszonego w czasie realizacji budowy lub robót budowlanych.]
- 1.4.33. części obiektu lub etapie wykonania - należy przez to rozumieć część obiektu budowlanego zdolną do spełniania przewidywanych funkcji techniczno-użytkowych i możliwą do odebrania i przekazania do eksploatacji.
- 1.4.34. ustaleniach technicznych - należy przez to rozumieć ustalenia podane w normach, aprobatach technicznych i szczegół<sup>3</sup>owych specyfikacjach technicznych.]
- 1.4.35. grupach, klasach, kategoriach robót - należy przez to rozumieć grupy, klasy, kategorie określone w rozporządzeniu nr 2195/2002 z dnia 5 listopada 2002 r. v; sprawie Wspólnego S<sup>3</sup>ownika Zamówień (Dz. Urz. L 340 z 16.12.2002 r., z późn. zm.).
- 1.4.36. inspektorze nadzoru inwestorskiego - osoba posiadająca odpowiednie wykształcenie techniczne i praktykę zawodową oraz uprawnienia budowlane, wykonuj<sup>1</sup>ca samodzielne funkcje techniczne w budownictwie, której inwestor powierza nadzór nad budów<sup>1</sup> obiektu budowlanego. Reprezentuje on interesy inwestora na budowie i wykonuje bieżące kontrole jakości i ilości wykonanych robót, bierze udział<sup>3</sup> w sprawdzianach i odbiorach robót zakrywanych i zanikających, badaniu i odbiorze instalacji oraz urządzeń technicznych, jak również przy odbiorze gotowego obiektu.
- 1.4.37. instrukcji technicznej obs<sup>3</sup>ugi (eksploatacji) - opracowana przez projektanta lub dostawcę urządzeń technicznych i maszyn, określająca rodzaje i kolejność lub współzależność czynności obs<sup>3</sup>ugi, przeglądów i zabiegów konserwacyjnych, warunkujących ich efektywne i bezpieczne użytkowanie. Instrukcja techniczna obs<sup>3</sup>ugi (eksploatacji) jest również

- sk<sup>3</sup>adnikiem dokumentacji powykonawczej obiektu budowlanego.
- 1.4.38. istotnych wymaganiach - oznaczają wymagania dotyczące bezpieczeństwa, zdrowia i pewnych innych aspektów interesu wspólnego, jakie mają spełniać roboty budowlane.
- 1.4.39. normach europejskich - oznaczają<sup>1</sup> normy przyjęte przez Europejski Komitet Standaryzacji (CEN) oraz Europejski Komitet Standaryzacji elektrotechnicznej (CENELEC) jako „standarty europejskie (EN)” lub „dokumenty harmonizacyjne (HD)”, zgodnie z ogólnymi zasadami działania tych organizacji.
- 1.4.40. przedmiarze robót - to zestawienie przewidzianych do wykonania robót podstawowych w kolejności technologicznej ich wykonania, ze szczegó<sup>3</sup>owym opisem lub wskazaniem podstaw ustalają<sup>1</sup>cych szczegó<sup>3</sup>owy opis, oraz wskazanie szczegółowych specyfikacji technicznych wykonania
- 1.4.41. robocie podstawowej - minimalny zakres prac, które po wykonaniu s<sup>1</sup> możliwe do odebrania pod względem ilości i wymogów jakościowych oraz uwzględniaj<sup>1</sup> przyjęty stopień scalenia robót.
- 1.4.42. Wspólnym Słowniku Zamówień - jest systemem klasyfikacji produktów, us<sup>3</sup>ug i robót budowlanych, stworzonych na potrzeby zamówień publicznych. Sk<sup>3</sup>ada się ze s<sup>3</sup>ownika g<sup>3</sup>ówniego oraz słownika uzupe<sup>3</sup>niaj<sup>1</sup>cego. Obowi<sup>1</sup>zuje we wszystkich krajach Unii Europejskiej. Zgodnie z postanowieniami rozporządzenia 2151/2003, stosowanie kodów CPV do określania przedmiotu zamówienia przez zamawiających z ówczesnych Państw Członkowskich UE stało się obowiązkowe z dniem 20 grudnia 2003 r. Polskie Prawo zamówień publicznych przewidzia<sup>3</sup>o obowiązek klasyfikacji CPV począwszy od dnia akcesji Polski do UE, tzn. 2004 r. "
- 1.4.43. Zarządzającym realizacją umowy - jest. to osoba prawna lub fizyczna określona w istotnych postanowieniach umowy, zwana dalej zarządzającym, wyznaczona przez zamawiają<sup>1</sup>-cego, upoważniona do nadzorowania realizacji robót i administrowania umową w zakresie określonym w udzielonym pełnomocnictwie (zarządzający realizacją nie jest obecnie prawnie określony w przepisach).

## **1.5. Ogólne wymagania dotyczące robót.**

Wykonawca robót jest odpowiedzialny za jakość ich wykonania oraz za ich zgodność z dokumentacj<sup>1</sup> projektów<sup>1</sup>, ST i poleceniami Inspektora nadzoru.

### 1.5.1. przekazanie terenu budowy

Zamawiający w terminie określonym w dokumentach umowy przekaże wykonawcy teren budowy wraz ze wszystkimi wymaganymi uzgodnieniami prawnymi i administracyjnymi, poda lokalizacje współrzędne punktów g<sup>3</sup>ównych obiektu oraz reperów, przekaże dziennik budowy oraz dwa egzemplarze dokumentacji projektowej i dwa komplety ST.

Na Wykonawcy spoczywa odpowiedzialność za ochronę przekazanych mu punktów pomiarowych do chwili odbioru końcowego robót. Uszkodzone lub zniszczone punkty pomiarowe Wykonawca odtworzy i utrwali na w<sup>3</sup>asny koszt.

### 1.5.2. Dokumentacja projektowa

Przekazana dokumentacja projektowa ma zawierająca opis, część- graficzną, obliczenia i dokumenty, zgodne z wykazem podanym w szczegółowych warunkach umowy, uwzględniającym podział na dokumentację projektową:

- dostarczona przez Zamawiającego,
- sporządzoną przez wykonawcę.

### 1.5.3. Zgodność robót z dokumentacją projektową i ST

Dokumentacja, projektowa, ST oraz dodatkowe dokumenty przekazane Wykonawcy przez Inspektora nadzoru stanowi<sup>1</sup> załączniki do umowy, a wymagania wyszczególnione w choćby jednym z nich są obowiązujące dla Wykonawcy tak, jakby zawarte by<sup>3</sup>y w ca<sup>3</sup>ej dokumentacji.

W przypadku rozbieżności w ustaleniach poszczególnych dokumentów obowiązuje kolejność ich ważności wymieniona w „Ogólnych warunkach umowy”.

Wykonawca nie może wykorzystywać błędów lub opuszczeń w dokumentach kontraktowych, a o ich wykryciu winien natychmiast powiadomić Inspektora nadzoru, który dokona odpowiednich zmian i poprawek.

W przypadku stwierdzenia ewentualnych rozbieżności podane na rysunku wielkości liczbowe wymiarów s<sup>1</sup> ważniejsze od odczytu ze skali rysunków.

Wszystkie wykonane roboty i dostarczone materiały mają być zgodne z dokumentacją projektową i ST.

Wielkości określone w dokumentacji projektowej i w ST będą uważane za wartości docelowe, od których dopuszczalne s<sup>1</sup> odchylenia w ramach określonego przedziału tolerancji. Cechy materiałów i elementów budowli muszą być jednorodne i wykazywać zgodność z określonymi wymaganiami, a rozrzuty tych cech nie mogą przekraczać dopuszczalnego przedziału tolerancji.

W przypadku, gdy dostarczane materiały lub wykonane roboty nie będą zgodne z dokumentacją projektową lub ST i mają wpływ na niezadowalającą jakość elementu budowli, to takie materiały zostaną zastąpione innymi, a elementy budowli rozebrane i wykonane ponownie na koszt wykonawcy.

#### 1.5.4. Zabezpieczenie terenu budowy

Wykonawca jest zobowiązany do zabezpieczenia terenu budowy w okresie trwania realizacji kontraktu a i. do zakończenia i odbioru ostatecznego robót.

Wykonawca dostarczy, zainstaluje i będzie utrzymywać tymczasowe urządzenia zabezpieczające, w tym: ogrodzenia, poręcze, oświetlenie, sygnały i znaki ostrzegawcze, dozorców, wszelkie inne środki niezbędne do ochrony robót, wygody społecznej i innych.

Koszt zabezpieczenia terenu budowy nie podlega odrębnej zapłacie i przyjmuje się, że jest włączony w cenę umowną.

#### 1.5.5. Ochrona środowiska w czasie wykonywania robót

Wykonawca ma obowiązek znać i stosować w czasie prowadzenia robót wszelkie przepisy dotyczące ochrony środowiska naturalnego.

W okresie trwania budowy i wykonywania robót wykończeniowych Wykonawca będzie:

- a.) utrzymywać teren budowy i wykopy w stanie bez wody stojącej,
- b) podejmować wszelkie konieczne kroki mające na celu stosowanie się do przepisów i norm dotyczących ochrony środowiska na terenie i wokół terenu budowy oraz będzie unikać uszkodzeń lub uciążliwości dla osób lub społeczności, a wynikających ze skażenia, hałasu lub innych przyczyn powstałych w następstwie jego sposobu działania.

Stosując się do tych wymagań, Wykonawca będzie miał szczególny wzgląd na:

- 1) lokalizacje baz, warsztatów, magazynów, składowisk, ukopów i dróg dojazdowych,
- 2) ośrodki ostrożności i zabezpieczenia przed:
  - a) zanieczyszczeniem zbiorników i cieków wodnych pyłami lub substancjami toksycznymi,
  - b) zanieczyszczeniem powietrza pyłami i gazami,
  - c) możliwości powstania pożaru.

#### 1.5.6. Ochrona przeciwpożarowa

Wykonawca będzie przestrzegał przepisów ochrony przeciwpożarowej.

Wykonawca będzie utrzymywał sprawny sprzęt przeciwpożarowy, wymagany odpowiednimi przepisami, na terenie baz produkcyjnych, w pomieszczeniach biurowych, mieszkalnych i magazynowych oraz w maszynach i pojazdach.

Materiały łatwopalne będą składowane w sposób zgodny z odpowiednimi przepisami i zabezpieczone przed dostępem osób trzecich.

Wykonawca będzie odpowiedzialny za wszelkie straty spowodowane pożarem wywołanym jako rezultat realizacji robót albo przez personel wykonawcy.

#### 1.5.7. Ochrona własności publicznej i prywatnej



Wykonawca odpowiada za ochronę instalacji i urządzeń zlokalizowanych na powierzchni terenu i pod jego poziomem, takie jak rurociągi, kable itp. Wykonawca zapewni właściwe oznaczenie i zabezpieczenie przed uszkodzeniem tych instalacji i urządzeń w czasie trwania budowy.

O fakcie przypadkowego uszkodzenia tych instalacji Wykonawca bezzwłocznie powiadomi Inspektora nadzoru i zainteresowanych użytkowników oraz będzie z nimi współpracował, dostarczając wszelkiej pomocy potrzebnej przy dokonywaniu napraw. Wykonawca, będzie odpowiadać za wszelkie spowodowane przez jego działania uszkodzenia instalacji na powierzchni ziemi i urządzeń podziemnych wykazanych w dokumentach dostarczonych mu przez Zamawiającego.

#### 1.5.8. Ograniczenie obciążeń osi pojazdów

Wykonawca, stosować się będzie do ustawowych ograniczeń obciążenia, na oś przy transporcie gruntu, materiałów i wyposażenia na i z terenu robót. Uzyska on wszelkie niezbędne zezwolenia od władz co do przewozu nietypowych wagowo ładunków i w sposób ciągły będzie o każdym takim przewozie powiadamiać Inspektora nadzoru. Pojazdy i ładunki powodujące nadmierne obciążenie osiowe nie będą dopuszczone na świeżo ukończony fragment budowy w obrębie terenu budowy i wykonawca będzie odpowiadać za naprawę wszelkich robót w ten sposób uszkodzonych, zgodnie z poleceniami Inspektora nadzoru.

#### 1.5.9. Bezpieczeństwo i higiena pracy

Podczas realizacji robót wykonawca będzie przestrzegane przepisów dotyczących bezpieczeństwa i higieny pracy.

W szczególności wykonawca ma obowiązek zadbać, aby personel nie wykonywał pracy w warunkach niebezpiecznych, szkodliwych dla zdrowia oraz nie spełniających odpowiednich wymagań sanitarnych.

Wykonawca zapewni i będzie utrzymywał wszelkie urządzenia zabezpieczające, socjalne oraz sprzęt i odpowiednią odzież dla ochrony życia i zdrowia osób zatrudnionych na budowie.

Uznaje się, że wszelkie koszty związane z wypełnieniem wymagań określonych powyżej nie podlegają odrębnej zapłacie i są uwzględnione w cenie umownej.

#### 1.5.10. Ochrona i utrzymanie robót

Wykonawca będzie odpowiedzialny za ochronę robót i za wszelkie materiały i urządzenia używane do robót od daty rozpoczęcia do daty odbioru ostatecznego.

#### 1.5.11. Stosowanie się do prawa i innych przepisów

Wykonawca zobowiązany jest znać wszelkie przepisy wydane przez organy administracji państwowej i samorządowej, które są w jakikolwiek sposób związane z robotami i będzie w pełni odpowiedzialny za przestrzeganie tych praw, przepisów i wytycznych podczas prowadzenia robót. Np. rozporządzenie Ministra Infrastruktury z dnia 6 lutego 2003 r. w sprawie bezpieczeństwa i higieny pracy podczas wykonywania robót budowlanych (Dz. U. z dn. 19.03.2003 r. Nr 47, póź. 401) oraz Ministra Pracy i Polityki Socjalnej z dnia 26 września 1997 r. w sprawie ogólnych przepisów bezpieczeństwa i higieny pracy (Dz. U. Nr 169 póź. 1650).

Wykonawca będzie przestrzegał praw patentowych i będzie w pełni odpowiedzialny za wypełnienie wszelkich wymagań prawnych odnośnie wykorzystania opatentowanych urządzeń lub metod i w sposób ciągły będzie informował Inspektora nadzoru o swoich działaniach, przedstawiając kopie zezwoleń i inne odnośne dokumenty.

## 2. MATERIAŁY

### 2.1. Źródła uzyskania materiałów do elementów konstrukcyjnych

Wykonawca przedstawi Inspektorowi nadzoru szczegółowe informacje dotyczące, zamawiania lub wydobywania materiałów i odpowiednie aprobaty techniczne lub świadectwa badań laboratoryjnych oraz próbki do zatwierdzenia przez Inspektora nadzoru.

Wykonawca zobowiązany jest do prowadzenia ciągłych badań określonych w ST w celu udokumentowania, że materiały uzyskane z dopuszczalnego źródła spełniają wymagania ST w czasie

postępu robót.

Pozostałe materiały budowlane powinny spełniać wymagania jakościowe określone Polskimi Normami, aprobatami technicznymi, o których mowa w Szczegółowych Specyfikacjach Technicznych (ST).

## **2.2. Pozyskiwanie masowych materiałów pochodzenia miejscowego.**

Wykonawca odpowiada za uzyskanie pozwoleń od właścicieli i odnośnych władz na pozyskanie materiałów z jakichkolwiek złóż miejscowych, wliczając w to źródła wskazane przez, Zamawiającego i jest zobowiązany dostarczyć Inspektorowi nadzoru wymagane dokumenty przed rozpoczęciem eksploatacji złoża.

Wykonawca przedstawi dokumentację zawierającą raporty z badań terenowych i laboratoryjnych oraz proponowaną przez siebie metodę wydobycia i selekcji do zatwierdzenia Inspektorowi nadzoru.

Wykonawca, ponosi odpowiedzialność za spełnienie wymagań ilościowych i jakościowych materiałów z jakiegokolwiek złoża.

Wykonawca poniesie wszystkie koszty, a w tym: opłaty, wynagrodzenia i jakiegokolwiek inne koszty związane z dostarczeniem materiałów do robót, chyba że postanowienia ogólne lub szczegółowe warunków umowy stanowi<sup>1</sup> inaczej.

Humus i nadk<sup>3</sup>ad czasowo zdjęte z terenu wykopów, ukopów i miejsc pozyskania piasku i żwiru będą formowane w hałdy i wykorzystywane przy zasypce i rekultywacji terenu po ukończeniu robót.

Wszystkie odpowiednie materiały pozyskane z wykopów na terenie budowy lub z innych miejsc wskazanych w dokumentach umowy będą wykorzystane do robót lub odwiezione na odkład odpowiednio do wymagań umowy lub wskazań Inspektora nadzoru. Eksploatacja źródeł materiałów będzie zgodna z wszelkimi regulacjami prawnymi obowiązującymi na danym obszarze.

## **2.3. Materiały nie odpowiadające wymaganiom jakościowym**

Materiały nie odpowiadające wymaganiom jakościowym zostaną przez Wykonawcę wywiezione z terenu budowy, będą one w miejscu wskazanym przez Inspektora nadzoru.

Każdy rodzaj robót, w którym znajdują się nie zbadane i nie zaakceptowane materiały, Wykonawca wykonuje na własne ryzyko, licząc się z jego nieprzyjęciem i niezapłaceniem.

## **2.4. Przechowywanie i składowanie materiałów**

Wykonawca zapewni, aby tymczasowo składowane materiały, do czasu gdy będą one potrzebne do robót, były zabezpieczone przed zanieczyszczeniem, zachowały swoją jakość i właściwość do robót i były dostępne do kontroli przez Inspektora nadzoru.

Miejsca czasowego składowania materiałów będą zlokalizowane w obrębie terenu budowy w miejscach uzgodnionych z Inspektorem nadzoru.

## **2.5. Wariantowe stosowanie materiałów**

Jeżeli dokumentacja projektowa lub ST przewiduj<sup>1</sup> możliwość zastosowania różnych rodzajów materiałów do wykonywania poszczególnych elementów robót Wykonawca powiadomi Inspektora nadzoru o zamiarze zastosowania konkretnego rodzaju materia<sup>3</sup>u. Wybrany i zaakceptowany rodzaj materia<sup>3</sup>u nie może być później zamieniany bez zgody Inspektora, nadzoru.

## **3. SPRZĘT**

Wykonawca jest zobowiązany do używania jedynie takiego sprzętu, który nie spowoduje niekorzystnego wpływu na jakość wykonywanych robót. Sprzęt używany do robót powinien być zgodny z ofertą Wykonawcy i powinien odpowiadać pod względem typów i ilości wskazaniom zawartym w ST, programie zapewnienia jakości lub projekcie organizacji robót, zaakceptowanym przez Inspektora nadzoru.

Liczba i wydajność sprzętu będzie gwarantować przeprowadzenie robót, zgodnie z zasadami określonymi w dokumentacji projektowej, ST i wskazaniach Inspektora nadzoru w terminie przewidzianym umową.

Sprzęt będący własnością Wykonawcy lub wynajęty do wykonania robót ma być utrzymywany w dobrym stanie i gotowości do pracy. Będzie spełniał normy ochrony środowiska i przepisy dotyczące jego użytkowania.

Wykonawca dostarczy Inspektorowi nadzoru kopie dokumentów potwierdzających dopuszczenie sprzętu do użytkowania, tam gdzie jest to wymagane przepisami.

Jeżeli dokumentacja projektowa lub ST przewidują możliwość wariantowego użycia sprzętu przy wykonywanych robotach, wykonawca powiadomi Inspektora nadzoru o swoim zamiarze wyboru i uzyska jego akceptację przed użyciem sprzętu. Wybrany sprzęt, po akceptacji Inspektora nadzoru, nie może być później zmieniany bez jego zgody.

#### **4. TRANSPORT**

##### **4.1. Ogólne wymagania dotyczące transportu**

Wykonawca jest zobowiązany do stosowania jedynie takich środków transportu, które nie wpłyną niekorzystnie na jakość wykonywanych robót i właściwości przewożonych materiałów.

Liczba środków transportu będzie zapewniać prowadzenie robót zgodnie z zasadami określonymi w dokumentacji projektowej, ST i wskazaniach Inspektora nadzoru w terminie przewidzianym w umowie.

##### **4.2. Wymagania dotyczące przewozu po drogach publicznych**

Przy ruchu na drogach publicznych pojazdy będą spełniać wymagania dotyczące przepisów ruchu drogowego w odniesieniu do dopuszczalnych obciążeń na osie i innych parametrów technicznych. Środki transportu nie odpowiadające warunkom dopuszczalnych obciążeń na osie mogą być dopuszczone przez właściwy zarząd drogi pod warunkiem przywrócenia stanu pierwotnego użytkowanych odcinków dróg na koszt Wykonawcy.

Wykonawca będzie usuwać na bieżąco, na własny koszt, wszelkie zanieczyszczenia spowodowane jego pojazdami na drogach publicznych oraz dojazdach do terenu budowy.

#### **5. WYKONANIE ROBÓT**

##### **5.1. Przed rozpoczęciem robót wykonawca opracuje:**

- projekt zagospodarowania placu budowy, który powinien składać się z części opisowej i graficznej,
- plan bezpieczeństwa i ochrony zdrowia (plan bioz),
- projekt organizacji budowy,
- projekt technologii i organizacji montażu (dla obiektów prefabrykowanych lub elementów konstrukcyjnych o większych gabarytach lub masie).

##### **5.2. Wykonawca jest odpowiedzialny za prowadzenie robót zgodnie z umową lub kontraktem oraz za jakość zastosowanych materiałów i wykonywanych robót, za ich zgodność z dokumentacją<sup>1</sup> projektową, wymaganiami ST, PZJ, projektu projektem organizacji robót oraz poleceniami Inspektora nadzoru.**

5.2.1. Wykonawca ponosi odpowiedzialność za pełną obsługę geodezyjną przy wykonywaniu wszystkich elementów robót określonych w dokumentacji projektowej lub przekazanych na piśmie przez Inspektora nadzoru.

5.2.2. Następstwa jakiegokolwiek błędu spowodowanego przez Wykonawcę w wytyczeniu i wykonywaniu robót zostaną, jeśli wymagać tego będzie Inspektor nadzoru, poprawione przez Wykonawcę na własny koszt.

5.2.3. Decyzje Inspektora nadzoru dotyczące akceptacji lub odrzucenia materiałów i elementów robót będą oparte na wymaganiach sformułowanych w dokumentach umowy, dokumentacji projektowej i w ST, a także w normach i wytycznych.

5.2.4. Polecenia Inspektora nadzoru dotyczące realizacji robót będą wykonywane przez Wykonawcę nie później niż, w czasie przez niego wyznaczonym, pod groźbą wstrzymania robót w takiej sytuacji ponosi wykonawca.

## **6. KONTROLA JAKOŚCI ROBÓT**

### **6.1. Program zapewnienia jakości**

Do obowiązków Wykonawcy należy opracowanie i przedstawienie do zaakceptowania przez Inspektora nadzoru programu zapewnienia jakości (PZJ), w którym przedstawi on zamierzony sposób wykonania robót, możliwości techniczne, kadrowe i organizacyjne gwarantujące wykonanie robót zgodnie z dokumentacją projektów, ST.

Program zapewnienia jakości winien zawierać:

- organizację wykonania robót, w tym termin i sposób prowadzenia robót,
- organizację ruchu na budowie wraz z oznakowaniem robót,
- plan bezpieczeństwa i ochrony zdrowia,
- wykaz, zespołów roboczych, ich kwalifikacje i przygotowanie praktyczne,
- wykaz osób odpowiedzialnych za jakość i terminowość wykonania poszczególnych elementów robót,
- system (sposób i procedurę) proponowanej kontroli i sterowania jakością wykonywanych robót,
- wyposażenie w sprzęt i urządzenia do pomiarów i kontroli (opis laboratorium własnego lub laboratorium, któremu Wykonawca zamierza zlecić prowadzenie badań),
- sposób oraz formę gromadzenia wyników badań laboratoryjnych, zapis pomiarów, a także wyciąganych wniosków i zastosowanych korekt w procesie technologicznym, proponowany sposób i formę przekazywania tych informacji Inspektorowi nadzoru,
- wykaz maszyn i urządzeń stosowanych na budowie z ich parametrami technicznymi oraz wyposażeniem w mechanizmy do sterowania i urządzenia pomiarowo-kontrolne,
- rodzaje i ilość środków transportu oraz urządzeń do magazynowania i załadunku materiałów, spoiw, lepiszczy, kruszyw itp.,]
- sposób i procedurę pomiarów i badań (rodzaj i częstotliwość, pobieranie próbek, legalizacja i sprawdzanie urządzeń itp.) prowadzonych podczas dostaw materiałów, wytwarzania mieszanek i wykonywania poszczególnych elementów robót.

### **6.2. Zasady kontroli jakości robót**

Wykonawca jest odpowiedzialny za pełną kontrolę jakości robót i stosowanych materiałów.

Wykonawca zapewni odpowiedni system kontroli, włączając w to personel, laboratorium, sprzęt, zaopatrzenie i wszystkie urządzenia niezbędne do pobierania próbek i badań materiałów oraz robót.

Wykonawca, będzie przeprowadzał pomiary i badania materiałów oraz robót z częstotliwością zapewniającą stwierdzenie, że roboty wykonano zgodnie z wymaganiami zawartymi w dokumentacji projektowej i ST.

Minimalne wymagania co do zakresu badań i ich częstotliwości są określone w ST. W przypadku, gdy nie zostały one tam określone, Inspektor nadzoru ustali jaki zakres kontroli jest konieczny, aby zapewnić wykonanie robót zgodnie z umową.

Inspektor nadzoru będzie mieć nieograniczony dostęp do pomieszczeń laboratoryjnych Wykonawcy w celu ich inspekcji.

Inspektor nadzoru będzie przekazywał Wykonawcy pisemne informacje o jakichkolwiek niedociągnięciach dotyczących urządzeń laboratoryjnych, sprzętu, zaopatrzenia laboratorium, pracy personelu lub metod badawczych. Jeżeli niedociągnięcia te będą tak poważne, że mogą wpłynąć ujemnie na wyniki badań, Inspektor nadzoru natychmiast wstrzyma użycie do robót badanych

materiałów i dopuści je do użytku dopiero wtedy, gdy niedociągnięcia w pracy laboratorium. Wykonawcy zostaną usunięte i stwierdzona zostanie odpowiednia jakość tych materiałów. Wszystkie koszty związane z organizowaniem i prowadzeniem, badań materiałów i. robót ponosi Wykonawca.

### **6.3. Pobieranie próbek**

Próbki będą pobierane losowo. Zaleca się stosowanie statystycznych metod pobierania próbek, opartych na zasadzie, we wszystkie jednostkowe elementy produkcji mogą być z jednakowym prawdopodobieństwem wytypowane do badań.

Inspektor nadzoru będzie miał zapewnioną możliwość udziału w pobieraniu próbek. Na zlecenie Inspektora nadzoru Wykonawca będzie przeprowadzał dodatkowe badania tych materiałów, które budzą wątpliwości co do jakości, o ile kwestionowane materiały nie zostaną przez Wykonawcę usunięte lub ulepszone z własnej woli. Koszty tych dodatkowych badań pokrywa Wykonawca tylko w przypadku stwierdzenia usterek; w przeciwnym przypadku koszty te pokrywa Zamawiający.

Pojemniki do pobierania próbek będą dostarczone przez Wykonawcę i zatwierdzone przez Inspektora nadzoru. Próbki dostarczone przez Wykonawcę do badań będą odpowiednio opisane i oznakowane, w sposób zaakceptowany przez Inspektora nadzoru.

### **6.4. Badania i pomiary**

Wszystkie badania i pomiary będą przeprowadzone zgodnie z wymaganiami norm. W przypadku, gdy normy nie obejmują jakiegokolwiek badania wymaganego w ST, stosować można wytyczne krajowe, albo inne procedury, zaakceptowane przez Inspektora nadzoru.

Przed przystąpieniem do pomiarów lub badań, Wykonawca powiadomi Inspektora nadzoru o rodzaju, miejscu i terminie pomiaru lub badania. Po wykonaniu pomiaru lub badania, Wykonawca przedstawi na piśmie ich wyniki do akceptacji Inspektora nadzoru.

### **6.5. Raporty z badań**

Wykonawca będzie przekazywać Inspektorowi nadzoru kopie raportów z wynikami badań jak najszybciej, nie później jednak niż w terminie określonym w programie zapewnienia jakości.

Wyniki badań (kopie) będą przekazywane Inspektorowi nadzoru na formularzach według dostarczonego przez niego wzoru lub innych, przez niego zaakceptowanych.

### **6.6. Badania prowadzone przez Inspektora nadzoru**

Dla celów kontroli jakości i zatwierdzenia, Inspektor nadzoru uprawniony jest do dokonywania kontroli, pobierania, próbek i badania materiałów u źródła ich wytwarzania. Do umożliwienia jemu kontroli zapewniona będzie wszelka potrzebna do tego pomoc ze strony Wykonawcy i producenta materiałów.

Inspektor nadzoru, po uprzedniej weryfikacji systemu kontroli robót prowadzonego przez Wykonawcę, będzie oceniać zgodność materiałów i robót z wymaganiami ST na podstawie wyników badań dostarczonych przez Wykonawcę.

Inspektor nadzoru może pobierać próbki materiałów i prowadzić badania niezależnie od Wykonawcy, na swój koszt. Jeżeli wyniki tych badań wykażą, że raporty Wykonawcy są niewiarygodne, to Inspektor nadzoru poleci Wykonawcy lub zleci niezależnemu laboratorium przeprowadzenie powtórnych lub dodatkowych badań, albo oprze się wyłącznie na własnych badaniach przy ocenie zgodności materiałów i. robót z dokumentacją projektową i ST. W takim przypadku, całkowite koszty powtórnych lub dodatkowych badań i pobierania próbek poniesione zostaną przez Wykonawcę.

### **6.7. Certyfikaty i deklaracje**

Inspektor nadzoru może dopuścić do ubycia tylko te wyroby i materiały, które:

1. posiadają certyfikat na znak bezpieczeństwa wykazujący, że zapewniono zgodność z kryteriami technicznymi określonymi na podstawie Polskich Norm, aprobat technicznych oraz właściwych przepisów i. informacji, o ich istnieniu zgodnie z rozporządzeniem MSWiA z 1998 r. (Dz. U.

99/98),,

2. posiadaj<sup>1</sup> deklaracje zgodności lub certyfikat zgodności z:
3. Polską Normą lub
4. aprobatą techniczną, w przypadku wyrobów, dla których nie ustanowiono Polskiej Normy, jeżeli nie są objęte certyfikacją określoną w pkt. 1 i które spełniają wymogi ST.
5. znajdując się w wykazie wyrobów, o którym, mowa w rozporządzeniu MSWiA z 1998 r. (Dz. U. 98/99f.

W przypadku materiałów, dla których ww. dokumenty są wymagane przez ST, każda ich partia dostarczona do robót będzie posiadać te dokumenty, określające w sposób jednoznaczny jej cechy. Jakikolwiek materiał, które nie spełniają tych wymagań będą odrzucone.

## **6.8. Dokumenty budowy**

[1] Dziennik budowy

Dziennik budowy jest wymaganym dokumentem urzędowym obowiązującym Zamawiającego i Wykonawcę w okresie od przekazania, wykonawcy terenu budowy do końca okresu gwarancyjnego. Prowadzenie dziennika budowy zgodnie z § 45 ustawy Prawo budowlane spoczywa na kierowniku budowy.

Zapisy w dzienniku budowy będą dokonywane na bieżąco i będą dotyczyć przebiegu robót, stanu bezpieczeństwa ludzi i mienia oraz technicznej strony budowy.

Zapisy będą czytelne, dokonane trwałą techniką, w porządku chronologicznym, bezpośrednio jeden pod drugim, bez przerw.

Załączone do dziennika budowy protokoły i inne dokumenty będą oznaczone kolejnym numerem załącznika i opatrzone datą i podpisem Wykonawcy i Inspektora nadzoru.

Do dziennika budowy należy wpisywać w szczególności:

- datę przekazania. Wykonawcy terenu budowy,
- datę przekazania przez Zamawiającego dokumentacji projektowej,
- uzgodnienie przez, Inspektora nadzoru programu zapewnienia jakości i harmonogramów robót,
- terminy rozpoczęcia i zakończenia poszczególnych elementów robót,
- przebieg robót, trudności i przeszkody w ich prowadzeniu, okresy i przyczyny przerw w robotach,
- uwagi i polecenia Inspektora nadzoru,
- daty zarządzenia wstrzymania, robót, z podaniem powodu,
- zgłoszenia i daty odbiorów robót zanikających i ulegających zakryciu, częściowych i ostatecznych odbiorów robót,
- wyjaśnienia, uwagi i propozycje Wykonawcy,
- stan pogody i temperaturę powietrza w okresie wykonywania robót podlegających ograniczeniom lub wymaganiom w związku z warunkami klimatycznymi,

- zgodność rzeczywistych warunków geotechnicznych z ich opisem w dokumentacji projektowej,
- dane dotyczące czynności geodezyjnych (pomiarowych) dokonywanych przed i w trakcie wykonywania robót,
- dane dotyczące sposobu wykonywania zabezpieczenia robót, dane dotyczące jakości materiałów, pobierania próbek oraz wyniki przeprowadzonych badań z podaniem kto je przeprowadzał,
- wyniki prób poszczególnych elementów budowli z podaniem kto je przeprowadza<sup>3</sup>,
- inne istotne informacje o przebiegu robót.

Propozycje, uwagi i wyjaśnienia Wykonawcy, wpisane do dziennika budowy będą przedłożone Inspektorowi nadzoru do ustosunkowania się.

Decyzje Inspektora nadzoru wpisane do dziennika budowy Wykonawca podpisuje z zaznaczeniem ich przyjęcia lub zajęciem stanowiska.

Wpis projektanta do dziennika budowy obliguje Inspektora nadzoru do ustosunkowania się. Projektant nie jest jednak stroną umowy i nie ma uprawnień do wydawania poleceń Wykonawcy robót.

#### [2] Książka obmiarów

Książka obmiarów stanowi dokument pozwalający na rozliczenie faktycznego postępu każdego z elementów robót. Obmiary wykonanych robót przeprowadza się sukcesywnie w jednostkach przyjętych w kosztorysie lub w ST.

#### [3] Dokumenty laboratoryjne

Dzienniki laboratoryjne, deklaracje zgodności lub certyfikaty zgodności materiałów, orzeczenia o jakości materiałów, recepty robocze i kontrolne wyniki badań Wykonawcy będą gromadzone w formie uzgodnionej w programie zapewnienia jakości. Dokumenty te stanowią załączniki do odbioru robót. Winny być udostępnione na każde życzenie Inspektora nadzoru.

#### [4] Pozostałe dokumenty budowy

Do dokumentów budowy zalicza się, oprócz wymienionych w punktach [1]-[3], następujące dokumenty:

- a) pozwolenie na budowę,
- b) protokoły przekazania terenu budowy,
- c) umowy cywilnoprawne z osobami trzecimi,
- d) protokoły odbioru robót,
- e) protokoły z narad i ustaleń,
- f) operaty geodezyjne,
- g) plan bezpieczeństwa i ochrony zdrowia.

#### [5] Przechowywanie dokumentów budowy

Dokumenty budowy będą przechowywane na terenie budowy w miejscu odpowiednio zabezpieczonym.

Zaginięcie któregokolwiek z dokumentów budowy spowoduje jego natychmiastowe odtworzenie w formie przewidzianej prawem.

Wszelkie dokumenty budowy będą<sup>1</sup> zawsze dostępne dla Inspektora nadzoru i przedstawiane do wglądu na życzenie Zamawiającego.

## 7. OBMIAR ROBÓT

### **7.1. Ogólne zasady obmiaru robót**

Obmiar robót będzie określał faktyczny zakres wykonywanych robót, zgodnie z dokumentacją projektową i ST, w jednostkach ustalonych w kosztorysie.

Obmiaru robót dokonuje Wykonawca po pisemnym powiadomieniu Inspektora nadzoru o zakresie obmierzanych robót i terminie obmiaru, co najmniej na 3 dni przed tym terminem.

Wyniki obmiaru będą wpisane do książki obmiarów.

Jakikolwiek błąd lub przeoczenie (opuszczenie) w ilości robót podanych w kosztorysie ofertowym lub gdzie indziej w ST nie zwalnia Wykonawcy od obowiązku ukończenia wszystkich robót. Błędne dane zostaną poprawione wg ustaleń Inspektora nadzoru na piśmie. Obmiar gotowych robót będzie przeprowadzony z częstością wymaganą do celu miesięcznej płatności na rzecz Wykonawcy lub w innym czasie określonym w umowie.

### **7.2. Zasady określania ilości robót i materiałów**

Zasady określania ilości robót podane są w odpowiednich specyfikacjach technicznych i lub w KNR-ach oraz KNMR-ach.

Jednostki obmiaru powinny być zgodne z jednostkami określonymi w dokumentacji projektowej i kosztorysowej przedmiarze robót.

### **7.3. Urządzenia i sprzęt pomiarowy**

Wszystkie urządzenia i sprzęt pomiarowy, stosowany w czasie obmiaru robót będą zaakceptowane przez Inspektora nadzoru.

Urządzenia i sprzęt pomiarowy zostaną dostarczone przez Wykonawcę jeżeli urządzenia te lub sprzęt wymagają badań atestujących, to Wykonawca będzie posiadać własne świadectwa legalizacji.

### **7.4. Wagi i zasady wdrażania**

Wykonawca dostarczy i zainstaluje urządzenia wagowe; odpowiadające odnośnym

## **8. ODBIÓR ROBOT**

### **8.1. Rodzaje odbiorów robót**

W zależności od ustaleń odpowiednich ST, roboty podlegają następującym odbiorom:

- a) odbiorowi robót zanikających i ulegających zakryciu
- b) odbiorowi przewodów kominowych, instalacji i urządzeń technicznych,
- c) odbiorowi częściowemu,
- d) odbiorowi ostatecznemu (końcowemu),
- e) odbiorowi po upływie okresu rękojmi
- f) odbiorowi pogwarancyjnemu po upływie okresu gwarancji.

### **8.2. Odbiór robót zanikających i ulegających zakryciu**

Odbiór robót zanikających i ulegających zakryciu polega na finalnej ocenie jakości wykonywanych robót oraz ilości tych robót, które w dalszym procesie realizacji ulegną zakryciu.

Odbiór robót zanikających i ulegających zakryciu będzie dokonany w czasie umożliwiającym wykonanie ewentualnych korekt i poprawek bez hamowania ogólnego postępu robót. Odbioru tego dokonuje Inspektor nadzoru.

Gotowość danej czynności robót do odbioru zgłasza wykonawca wpisem do dziennika budowy i jednoczesnym powiadomieniem Inspektora nadzoru. Odbiór będzie przeprowadzony niezwłocznie, nie później jednak niż w ciągu 3 dni od daty zgłoszenia wpisem do dziennika budowy i powiadomienia o tym fakcie Inspektora nadzoru.

Jakość i ilość robót ulegających zakryciu ocenia inspektor nadzoru na podstawie dokumentów zawierających komplet wyników badań laboratoryjnych i w oparciu o przeprowadzone pomiary, w konfrontacji z dokumentacją projektową, ST i uprzednimi ustaleniami.

### **8.3. Odbiór częściowy**

Odbiór częściowy polega na ocenie ilości i jakości wykonanych części robót. Odbioru częściowego



robót dokonuje się dla zakresu robót określonego w dokumentach umownych wg zasad jak przy odbiorze ostatecznym robót. Odbioru robót dokonuje Inspektor nadzoru.

#### **8.4. Odbiór ostateczny (końcowy)**

##### **8.4.1. Zasady odbioru ostatecznego robót**

Odbiór ostateczny polega na finalnej ocenie rzeczywistego wykonania robót w odniesieniu do zakresu (ilości) oraz jakości .

Całkowite zakończenie robót oraz gotowość do odbioru ostatecznego będzie stwierdzona przez Wykonawcę wpisem do dziennika budowy.

Odbiór ostateczny robót nastąpi w terminie ustalonym w dokumentach umowy, licząc od dnia potwierdzenia przez Inspektora nadzoru zakończenia robót i przyjęcia, dokumentów, o których mowa w punkcie 8.4.2.

Odbioru ostatecznego robót dokona komisja wyznaczona przez Zamawiającego w obecności Inspektora nadzoru i Wykonawcy, Komisja odbierająca roboty dokona ich oceny jakościowej na podstawie przedłożonych dokumentów, wyników badań i pomiarów, ocenie wizualnej oraz zgodności wykonania, robót z dokumentacją projektową i ST.

W toku odbioru ostatecznego robót, komisja zapozna się z realizacją ustaleń przyjętych w trakcie odbiorów robót zanikających i ulegających zakryciu oraz odbiorów częściowych, zwłaszcza w zakresie wykonania robót uzupełniających i robót poprawkowych .

W przypadkach niewykonania wyznaczonych robót poprawkowych lub robót uzupełniających w poszczególnych elementach konstrukcyjnych i wykończeniowych, komisja przerwie swoje czynności i ustali nowy termin odbioru ostatecznego.

W przypadku stwierdzenia przez komisję, że jakość wykonywanych robót w poszczególnych asortymentach nieznacznie odbiega od wymaganej dokumentacji projektów i ST z uwzględnieniem tolerancji i nie ma większego wpływu na cechy eksploatacyjne obiektu, komisja oceni pomniejszoną wartość wykonywanych robót w stosunku do wymagań przyjętych w dokumentach umowy.

##### **8.4.2. Dokumenty do odbioru ostatecznego (końcowe)**

1. Dokumentację powykonawczą tj. dokumentację budowy z naniesionymi zmianami wykonanymi w toku wykonania robót oraz geodezyjnymi pomiarami powykonawczymi,
2. szczegółowe specyfikacje techniczne (podstawowe z dokumentów umowy i ew. uzupełniające lub zamiennie).
3. protokoły odbiorów robót ulegających zakryciu i zanikających
4. protokoły odbiorów częściowych,
5. recepty i ustalenia technologiczne,
6. dzienniki budowy i książki obmiarów (oryginały),
7. wyniki pomiarów kontrolnych oraz badań i oznaczeń laboratoryjnych, zgodne z ST i programem zapewnienia jakości (PZJ) ,
8. deklaracje zgodności lub certyfikaty zgodności wbudowanych materiałów, certyfikaty na znak bezpieczeństwa zgodnie z ST i programem zabezpieczenia jakości (PZJ) ,
9. rysunki (dokumentacje) na wykonanie robót towarzyszących (np. na przełożenie linii telefonicznej, energetycznej, gazowej, oświetlenia itp.) oraz protokoły odbioru i przekazania tych robót właścicielom urządzeń.
10. geodezyjną inwentaryzację powykonawczą robót i sieci uzbrojenia terenu,
11. kopie mapy zasadniczej powstałej w wyniku geodezyjnej inwentaryzacji powykonawczej.

W przypadku, gdy wg komisji, roboty pod względem przygotowania dokumentacyjnego nie będą gotowe do odbioru ostatecznego, komisja w porozumieniu z Wykonawcą wyznaczy ponowny termin odbioru ostatecznego robót.

Wszystkie zarządzone przez komisję roboty poprawkowe lub uzupełniające będą zestawione wg wzoru ustalonego przez Zamawiającego.

Termin wykonania robót poprawkowych i robót uzupełniających wyznaczy komisja i stwierdzi ich wykonanie.

## **8.5. Odbiór pogwarancyjny po upływie okresu rękojmi i gwarancji**

Odbiór pogwarancyjny po upływie okresu rękojmi i gwarancji polega na ocenie wykonanych robót związanych z usunięciem wad, które ujawniły się w okresie rękojmi i gwarancji gwarancyjnym i rękojmi.

Odbiór po upływie okresu rękojmi i gwarancji pogwarancyjny będzie dokonany na podstawie oceny wizualnej obiektu z uwzględnieniem zasad opisanych w punkcie 8.4. „Odbiór ostateczny robót(końcowy) robót”.

## **9. PODSTAWA PŁATNOŚCI**

### **9.1. Ustalenia ogólne**

Podstawą płatności jest cena jednostkowa skalkulowana przez wykonawcę za jednostkę obmiarową ustaloną dla danej pozycji kosztorysu przyjętą przez Zamawiającego w dokumentach umownych.

Dla robót wycenionych ryczałtowo podstawą płatności jest wartość (kwota) podana przez Wykonawcę i przyjęta przez Zamawiającego w dokumentach umownych (ofercie).

Cena jednostkowa pozycji kosztorysowej lub wynagrodzenie ryczałtowe będzie uwzględniać wszystkie czynności, wymagania i badania składające się na jej wykonanie, określone dla tej roboty w ST i w dokumentacji projektowej.

Ceny jednostkowe lub wynagrodzenie ryczałtowe robót będą obejmować:

- robocizną bezpośrednią wraz z narzutami,
- wartość zużytych materiałów wraz z kosztami zakupu, magazynowania, ewentualnych ubytków i transportu na teren budowy,
- wartość pracy sprzętu wraz z narzutami,
- koszty pośrednie i zysk kalkulacyjny,
- podatki obliczone zgodnie z obowiązującymi przepisami, ale z wyłączeniem podatku VAT.

### **9.2. Objazdy, przejazdy i organizacja ruchu**

9.2.1. Koszt wybudowania objazdów/przejazdów i organizacji ruchu obejmuje:

(a) opracowanie oraz uzgodnienie z Inspektorami nadzoru i odpowiedzialnymi instytucjami projektu organizacji ruchu na czas trwania budowy, wraz z dostarczeniem kopii projektu Inspektorowi, nadzoru i wprowadzaniem dalszych zmian i uzgodnień wynikających z postępu robót,

(b) ustawienie tymczasowego oznakowania i oświetlenia zgodnie z wymaganiami bezpieczeństwa ruchu,

(c) opłaty/dzierżawy terenu,

(d) przygotowanie terenu,

(e) konstrukcje tymczasowej nawierzchni, ramp, chodników, krawężników, barier, oznakowań i drenażu,

(f) tymczasową przebudowę urządzeń obcych.

9.2.2. Koszt utrzymania objazdów/przejazdów i organizacji ruchu obejmuje:

(a) oczyszczanie, przestawienie, przykrycie i usunięcie tymczasowych oznakowań pionowych, poziomych, barier i świateł,

(b) utrzymanie płynności ruchu publicznego.

9.2.3. Koszt likwidacji objazdów/przejazdów i organizacji ruchu obejmuje:

(a) usunięcie wbudowanych materiałów i oznakowania,

(b) doprowadzenie terenu do stanu pierwotnego.

9.2.4. Koszt budowy, utrzymania i likwidacji objazdów, przejazdów i organizacji ruchu, ponosi Zamawiający.

## **10. PRZEPISY ZWIĄZANE**

### **10.1. Ustawy**

- Ustawa z dnia 7 lipca 1994 r. - Prawo budowlane (jednolity tekst Dz. U. Z 2003 r. Nr 207).
- Ustawa z dnia 29 stycznia 2004 r. - Prawo zamówień publicznych (Dz. U. Nr 19, DOZ. 177).
- Ustawa z dnia 16 kwietnia 2004 r. - o wyborach budowlanych (Dz. U. Nr 92, póź. 881).
- Ustawa z dnia 24 sierpnia 1991 r. - o ochronie przeciwpożarowej (jednolity tekst Dz. U. z 2002 r. Nr 147, póź. 1229).
- Ustawa z dnia 21 grudnia 2004 r. - o dozorcze technicznym (Dz. U. Nr 122, póź. 1321 z późn. zm.).
- Ustawa z dnia 27 kwietnia 2001 r. - Prawo ochrony środowiska. (Dz. U. Nr 62, póź. 627 z późn. zm.).
- Ustawa z dnia 21 marca 1985 r. - o drogach publicznych (jednolity tekst Dz. U. z 2004 r. Nr 204, póź. 2086).

### **10.2. Rozporządzenia**

- Rozporządzenie Ministra Infrastruktury z dnia 2 grudnia 2002 r. - w sprawie systemów oceny zgodności wyrobów budowlanych oraz sposobu ich oznaczania znakowaniem CE (Dz. U. Nr 209, póź. 1779).
- Rozporządzenie Ministra Infrastruktury z dnia 2 grudnia 2002 r. - w sprawie określenia polskich jednostek organizacyjnych upoważnionych do wydawania europejskich aprobat technicznych, zakresu i formy aprobat trybu ich udzielania, uchylania lub zmiany (Dz. U. Nr 209, póź. 1780) -w do oraz
- Rozporządzenie Ministra Pracy i Polityki Społecznej z dnia 26 września 1997 r. - w sprawie ogólnych przepisów bezpieczeństwa i higieny pracy (Dz. U. Nr 169, póź. 1650).
- Rozporządzenie Ministra Infrastruktury z dnia 6 lutego 2003 r. - w sprawie bezpieczeństwa i higieny pracy podczas wykonywania robót budowlanych (Dz. U. Nr 47, póź. 401).
- Rozporządzenie Ministra Infrastruktury z dnia 23 czerwca 2003 r. - w sprawie informacji dotyczącej bezpieczeństwa i ochrony zdrowia oraz planu bezpieczeństwa i ochrony zdrowia (Dz. U. Nr 120, póź. 1126).
- Rozporządzenie Ministra Infrastruktury z dnia 2 września 2004 r. - w sprawie szczegółowego zakresu i formy dokumentacji projektowej, specyfikacji technicznych wykonania i odbioru robót budowlanych oraz programu funkcjonalno-użytkowego (Dz. U. Nr 202, póź. 2072).
- Rozporządzenie Ministra Infrastruktury z dnia 11 sierpnia 2004 r. - w sprawie sposobów deklarowania wyrobów budowlanych oraz sposobu znakowania, ich znakiem budowlanym (Dz. U. Nr 198, póź. 2041).
- Rozporządzenie Ministra Infrastruktury z dnia 27 sierpnia 2004 r. - w sprawie dziennika budowy, montażu i rozbiórki, tablicy informacyjnej oraz ogłoszenia zamawiającego dane dotyczące bezpieczeństwa pracy i ochrony zdrowia (Dz. U. Nr 198, póź. 2042).

### **10.3. Inne dokumenty i instrukcje**

- Warunki techniczne wykonania i odbioru robót budowlano-montażowych, (tom I, II, III, IV, V)

Arkady, Warszawa 1989-1990.

- Warunki techniczne wykonania i odbioru robót budowlanych. Instytut Techniki Budowlanej, Warszawa 2003r.

- Warunki techniczne wykonania i odbioru sieci i instalacji, Centralny Ośrodek Badawczo-Rozwojowy Techniki Instalacyjnej INSTAL, Warszawa, 2001r.

**SPECYFIKACJA TECHNICZNA  
WYKONANIA I ODBIORU ROBÓT BUDOWLANYCH**

**Nr: ST-01**

**ROBOTY W ZAKRESIE  
PRZYGOTOWANIA TERENU  
POD BUDOWĘ I ROBOTY ZIEMNE**

**ROBOTY ZIEMNE PRZY WYKONYWANIU WYKOPÓW  
POD FUNDAMENTY OBIEKTÓW KUBATUROWYCH  
W GRUNTACH KAT. I - V**

**Kod CPV: 45111200**

## 1. WSTĘP

### 1.1. Przedmiot ST

Przedmiotem niniejszej specyfikacji technicznej (ST) są wymagania dotyczące wykonania i odbioru robót ziemnych realizowanych w obrębie placu budowy.

### 1.2. Zakres stosowania ST

Niniejsza specyfikacja techniczna (ST) stanowi dokument przetargowy i kontraktowy przy zleceniu i realizacji robót ziemnych przy wykonywaniu wykopów pod fundamenty obiektów budowlanych kubaturowych.

### 1.3. Zakres robót objętych ST

Ustalenia zawarte w niniejszej specyfikacji dotyczą zasad prowadzenia robót ziemnych w czasie budowy lub modernizacji obiektów kubaturowych i obejmują:

- a) wykonanie wykopów w gruntach nieskalistych (kat. I-V),
- b) pozyskiwanie gruntu z ukopu lub dokopu,

### 1.4. Określenia podstawowe

- 1.4.1. Wykop fundamentowy dla obiektów budowlanych kubaturowych określa dokumentacja, która powinna zawierać:
  - rzuty i przekroje obiektów,
  - plan sytuacyjno-wysokościowy,
  - nachylenie skarp stałych i roboczych w wykopach i nasypach,
  - sposób zabezpieczenia i odwodnienia wykopów,
  - wyniki techniczne badań podłoża gruntowego,
  - szczególne warunki techniczne wykonania robót (np. wymagane zagęszczenie zasypki, nasypu itp.).
- 1.4.2. Głębokość wykopu - różnica rzędnej terenu i rzędnej dna robót ziemnych po wykonaniu zdjęcia warstwy ziemi urodzajnej.
- 1.4.3. Wykop płytki - wykop, którego głębokość jest mniejsza niż 1 m.
- 1.4.4. Wykop średni - wykop, którego głębokość jest zawarta w granicach od 1 do 3 m.
- 1.4.5. Wykop głęboki - wykop, którego głębokość przekracza 3 m.
- 1.4.6. Grunt skalisty - grunt rodzimy, lity lub spękany o nieprzesuniętych blokach, którego próbki nie wykazują zmian objętości ani nie rozpadają się pod działaniem wody destylowanej; mają wytrzymałość na ściskanie  $R_c$  ponad 0,2 Mpa; wymaga użycia narzędzi wybuchowych albo narzędzi pneumatycznych lub hydraulicznych do odspojenia.
- 1.4.7. Ukop - miejsce pozyskania gruntu do wykonania zasypki lub nasypów, położony w obrębie obiektu kubaturowego.
- 1.4.8. Dokop - miejsce pozyskania gruntu do wykonania zasypki wykopu fundamentowego lub wykonania nasypów, położone poza placem budowy.
- 1.4.9. Odkład - miejsce wbudowania lub składowania (odwiezienia) gruntów pozyskanych w czasie wykonywania wykopów, a nie wykorzystanych do budowy obiektu oraz innych prac związanych z tym obiektem.
- 1.4.10. Wskaźnik zagęszczenia gruntu - wielkość charakteryzująca stan zagęszczenia gruntu, określona wg wzoru:

$$S = P_{ds}$$

gdzie:

$P_s$  .....  
gęstość objętościowa szkieletu zagęszczonego gruntu ( $Mg/m^3$ ),  
 $P$  .....

maksymalna gęstość objętościowa szkieletu gruntowego przy wilgotności optymalnej, określona w normalnej próbie Proctora, zgodnie z PN-B-04481 [3], służy do oceny zagęszczenia gruntu w robotach ziemnych, badana zgodnie z normą BN-77/8931-12 [5] ( $\text{Mg/m}^3$ ).

- 1.4.11. Wskaźnik różnoziarnistości - wielkość charakteryzująca zagęszczalność gruntów niespoistych, określona wg wzoru:

$$u =$$

gdzie:

$d_{60}$  - średnica oczek sita, przez które przechodzi 60% gruntu (mm),

$d_{10}$  - średnica oczek sita, przez które przechodzi 10% gruntu (mm).

- 1.4.12. Pozostałe określenia podstawowe i definicje wynikające z polskich norm, przepisów i literatury technicznej:

- ... dziennik budowy - dokument wydany przez odpowiedni organ nadzoru budowlanego zgodnie z obowiązującymi przepisami, stanowiący urzędowy dokument przebiegu robót budowlanych oraz zdarzeń i okoliczności zachodzących w czasie wykonywania robót.
- kierownik budowy - osoba wyznaczona przez Wykonawcę, upoważniona do kierowania robotami i do występowania w jego imieniu w sprawach realizacji kontraktu,
- ... księga obmiaru - księga z ponumerowanymi stronami, służąca do wpisywania przez Wykonawcę obmiaru dokonywanych robót w formie wyliczeń, szkiców i ewentualnie dodatkowych załączników; wpisy w księce obmiarów podlegają potwierdzeniu przez Inspektora nadzoru,
- laboratorium - laboratorium badawcze, zaakceptowane przez Zamawiającego, niezbędne do przeprowadzania wszelkich badań i prób związanych z oceną jakości materiałów oraz robót,
- polecenie Inspektora nadzoru - wszelkie polecenia przekazane Wykonawcy przez Inspektora nadzoru w formie pisemnej, dotyczącej sposobu realizacji robót lub innych spraw związanych z prowadzeniem budowy,
- .. projektant - uprawniona osoba prawna lub fizyczna będąca autorem dokumentacji projektowej.

## 1.5. Ogólne wymagania dotyczące robót

Wykonawca robót jest odpowiedzialny za jakość ich wykonania oraz za ich zgodność z dokumentacją projektową, SST i poleceniami Inspektora nadzoru.

### 1.5.1. Przekazanie terenu budowy

Zamawiający w terminie określonym w dokumentach umowy przekazuje Wykonawcy teren budowy wraz ze wszystkimi wymaganymi uzgodnieniami prawnymi i administracyjnymi, lokalizację i współrzędne punktów głównych obiektu oraz reperów, dziennik budowy oraz dwa egzemplarze dokumentacji projektowej i dwa komplety SST.

Na Wykonawcy spoczywa odpowiedzialność za ochronę przekazanych mu punktów pomiarowych do chwili odbioru końcowego robót. Uszkodzone lub zniszczone znaki geodezyjne Wykonawca odtworzy i utrzyma na własny koszt.

### 1.5.2. Dokumentacja projektowa

Dokumentacja projektowa będzie zawierać rysunki, obliczenia i dokumenty, zgodne z wykazem podanym w szczegółowych warunkach umowy, uwzględniającym podział na dokumentację projektową:

- Zamawiającego,
- sporządzoną przez Wykonawcę.

### 1.5.3. Zgodność robót z dokumentacją projektową i SST

Dokumentacja projektowa, SST oraz dodatkowe dokumenty przekazane przez Inspektora nadzoru Wykonawcy stanowią część umowy, a wymagania wyszczególnione w choćby jednym z nich obowiązujące dla Wykonawcy, tak jakby zawarte były w całej dokumentacji.

W przypadku rozbieżności w ustaleniach poszczególnych dokumentów obowiązują

kolejnocece ich ważności wymieniona w „Ogólnych warunkach umowy”.

Wykonawca nie może wykorzystywać błędów lub opuszczeń w dokumentach kontraktowych, a o ich wykryciu winien natychmiast powiadomić Inspektora nadzoru, który dokona odpowiednich zmian i poprawek.

W przypadku rozbieżności, opis wymiarów ważniejszy jest od odczytu ze skali rysunków.

Wszystkie wykonane roboty i dostarczone materiały będą zgodne z dokumentacją projektową i SST.

Dane określone w dokumentacji projektowej i w STT będą uważane za wartości docelowe, od których dopuszczalne są odchylenia w ramach określonego przedziału tolerancji. Cechy materiałów i elementów budowli muszą być jednorodne i wykazywać zgodność z określonymi wymaganiami, a rozrzuty tych cech nie mogą przekraczać dopuszczalnego przedziału tolerancji.

W przypadku, gdy materiały lub roboty nie będą w pełni zgodne z dokumentacją projektową lub SST i wpłyną to na niezadowalającą jakość elementu budowli, to takie materiały zostaną zastąpione innymi, a roboty rozebrane i wykonane ponownie na koszt Wykonawcy.

#### 1.5.4. Zabezpieczenie terenu budowy

W czasie wykonywania robót Wykonawca dostarczy, zainstaluje i będzie obsługiwał wszystkie tymczasowe urządzenia zabezpieczające takie jak: zapory, światła ostrzegawcze, sygnały itp., zapewniając w ten sposób bezpieczeństwo pojazdów i pieszych.

Wykonawca zapewni stałe warunki widoczności w dzień i w nocy tych zapór i znaków, dla których jest to nieodzowne ze względów bezpieczeństwa.

Koszt zabezpieczenia terenu budowy nie podlega odrębnej zapłacie i przyjmuje się, że jest wliczony w cenę umowną.

#### 1.5.5. Ochrona środowiska w czasie wykonywania robót

Wykonawca ma obowiązek znać i stosować w czasie prowadzenia robót wszelkie przepisy dotyczące ochrony środowiska naturalnego.

W okresie trwania budowy Wykonawca będzie:

- a) utrzymywać teren budowy i wykopy w stanie bez wody stojącej,
- b) podejmować wszelkie uzasadnione kroki mające na celu stosowanie się do przepisów i norm dotyczących ochrony środowiska na terenie i wokół terenu budowy oraz będzie unikać uszkodzeń lub uciążliwości dla osób lub własności społecznej i innych, a wynikających ze skażenia, hałasu lub innych przyczyn powstałych w następstwie jego sposobu działania.

Stosując się do tych wymagań, będzie miał szczególny wzgląd na:

- 1) lokalizację baz, warsztatów, magazynów, składowisk, ukopów i dróg dojazdowych,
- 2) środki ostrożności i zabezpieczenia przed:
- 3) zanieczyszczeniem zbiorników i cieków wodnych pyłami lub substancjami toksycznymi,
- 4) zanieczyszczeniem powietrza pyłami i gazami,
- 5) możliwością powstania pożaru.

#### 1.5.6. Ochrona przeciwpożarowa

Wykonawca będzie przestrzegać przepisów ochrony przeciwpożarowej.

Wykonawca będzie utrzymywać sprawny sprzęt przeciwpożarowy, wymagany przez odpowiednie przepisy, na terenie baz produkcyjnych, w pomieszczeniach biurowych, mieszkalnych i magazynowych oraz w maszynach i pojazdach.

Materiały łatwopalne będą składowane w sposób zgodny z odpowiednimi przepisami i zabezpieczone przed dostępem osób trzecich.

Wykonawca będzie odpowiedzialny za wszelkie straty spowodowane pożarem wywołanym jako rezultat realizacji robót albo przez personel Wykonawcy.

#### 1.5.7. Materiały szkodliwe dla otoczenia

Materiały, które w sposób trwały są szkodliwe dla otoczenia, nie będą dopuszczalne do użytku.

Nie dopuszcza się użycia materiałów wywołujących szkodliwe promieniowanie o



stężeniu większym od dopuszczalnego, określonego odpowiednimi przepisami.

Wszelkie materiały odpadowe użyte do robót będą miały aprobatę techniczną wydaną przez uprawnioną jednostkę, jednoznacznie określającą brak szkodliwego oddziaływania tych materiałów na środowisko.

Materiały, które są szkodliwe dla otoczenia tylko w czasie robót, a po zakończeniu robót ich szkodliwość zanika (np. materiały pyłaste) mogą być użyte pod warunkiem przestrzegania wymagań technologicznych w budowaniu. Jeżeli wymagają tego odpowiednie przepisy Zamawiający powinien otrzymać zgodę na użycie tych materiałów od właściwych organów administracji państwowej.

Jeżeli Wykonawca użyje materiałów szkodliwych dla otoczenia zgodnie ze specyfikacjami, a ich użycie spowodowało jakiekolwiek zagrożenie środowiska, to konsekwencje tego poniesie Zamawiający.

#### 1.5.8. Ochrona własności publicznej i prywatnej

Wykonawca odpowiada za ochronę instalacji na powierzchni ziemi i za urządzenia podziemne, takie jak rurociągi, kable itp. oraz uzyska od odpowiednich władz będących właścicielami tych urządzeń potwierdzenie informacji dostarczonych mu przez Zamawiającego w ramach planu ich lokalizacji. Wykonawca zapewni właściwe oznaczenie i zabezpieczenie przed uszkodzeniem tych instalacji i urządzeń w czasie trwania budowy.

Wykonawca zobowiązany jest umieścić w swoim harmonogramie rezerwę czasową dla wszelkiego rodzaju robót, które mają być wykonane w zakresie przeobrażenia instalacji i urządzeń podziemnych na terenie budowy i powiadomi Inspektora nadzoru i władze lokalne o zamiarze rozpoczęcia robót. O fakcie przypadkowego uszkodzenia tych instalacji Wykonawca niezwłocznie powiadomi Inspektora nadzoru i zainteresowane władze oraz będzie z nimi współpracować, dostarczając wszelkiej pomocy potrzebnej przy dokonywaniu napraw. Wykonawca będzie odpowiadać za wszelkie spowodowane przez jego działania uszkodzenia instalacji na powierzchni ziemi i urządzeń podziemnych wykazanych w dokumentach dostarczonych mu przez Zamawiającego.

#### 1.5.9. Ograniczenie obciążeń osi pojazdów

Wykonawca stosować się będzie do ustawowych ograniczeń obciążenia na oś przy transporcie materiałów i gruntu, wyposażenia na i z terenu robót. Uzyska on wszelkie niezbędne zezwolenia od władz co do przewozu nietypowych wagowo ładunków.

#### 1.5.10. Bezpieczeństwo i higiena pracy

Podczas realizacji robót Wykonawca będzie przestrzegał przepisów dotyczących bezpieczeństwa i higieny pracy.

W szczególności Wykonawca ma obowiązek zadbać, aby personel nie wykonywał pracy w warunkach niebezpiecznych, szkodliwych dla zdrowia oraz nie spełniających odpowiednich wymagań sanitarnych.

Wykonawca zapewni i będzie utrzymywał wszelkie urządzenia zabezpieczające, socjalne oraz sprzęt i odpowiednią odzież dla ochrony życia i zdrowia osób zatrudnionych na budowie oraz dla zapewnienia bezpieczeństwa publicznego.

Uznaje się, że wszelkie koszty związane z wypełnieniem wymagań określonych powyżej nie podlegają odrębnej zapłacie i są uwzględnione w cenie umownej.

#### 1.5.11. Ochrona i utrzymanie robót

Wykonawca będzie odpowiedzialny za ochronę robót i za wszelkie materiały i urządzenia używane do robót od daty rozpoczęcia do daty zakończenia robót (do wydania potwierdzenia ich zakończenia przez Inspektora nadzoru).

Wykonawca będzie utrzymywał roboty w niezmiennym stanie do czasu odbioru ostatecznego.

Jeżeli Wykonawca w jakimkolwiek czasie zaniedba utrzymanie, to na polecenie Inspektora nadzoru powinien rozpocząć roboty utrzymaniowe nie później niż w 24 godziny po otrzymaniu tego polecenia.

#### 1.5.12. Stosowanie się do prawa i innych przepisów

Wykonawca zobowiązany jest znać wszelkie przepisy wydane przez organa administracji państwowej i lokalnej oraz inne przepisy i wytyczne, które w jakikolwiek sposób związane z robotami i będzie w pełni odpowiedzialny za przestrzeganie tych praw, przepisów i wytycznych podczas prowadzenia robót.

Wykonawca będzie przestrzegał praw patentowych i będzie w pełni odpowiedzialny za wypełnienie wszelkich wymagań prawnych odnośnie wykorzystania

opatentowanych urządzeń lub metod i w sposób ciągły będzie informować Inspektora nadzoru o swoich działaniach, przedstawiając kopie zezwoleń i inne odnośne dokumenty.

## **2. MATERIAŁY (GRUNTY) - OGÓLNE WYMAGANIA**

### **2.1. Źródła uzyskania materiałów (gruntu)**

Wykonawca przedstawi szczegółowe informacje dotyczące proponowanego Źródła wytwarzania, zamawiania lub wydobywania materiałów i odpowiednie świadectwa badań laboratoryjnych oraz próbki do zatwierdzenia przez Inspektora nadzoru.

Wykonawca zobowiązany jest do prowadzenia badań w celu udokumentowania, że materiały uzyskane z dopuszczalnego Źródła w sposób ciągły spełniają wymagania SST w czasie postępu robót.

### **2.2. Pozyskiwanie materiałów miejscowych**

Wykonawca odpowiada za uzyskanie pozwoleń od właściwych i odnośnych organów władzy na pozyskanie materiałów z jakichkolwiek Źródeł miejscowych, wliczając w to Źródła wskazane przez Zamawiającego i jest zobowiązany dostarczyć Inspektorowi nadzoru wymagane dokumenty przed rozpoczęciem eksploatacji Źródła.

Wykonawca przedstawi dokumentację zawierającą raporty z badań terenowych i laboratoryjnych oraz proponowaną przez siebie metodę wydobycia i selekcji do zatwierdzenia Inspektorowi nadzoru.

Wykonawca ponosi odpowiedzialność za spełnienie wymagań ilościowych i jakościowych materiałów z jakiegokolwiek Źródła.

Wykonawca poniesie wszystkie koszty, a w tym: opłaty, wynagrodzenia i jakiegokolwiek inne koszty związane z dostarczeniem materiałów do robót, chyba że postanowienia ogólnych lub szczegółowych warunków umowy stanowią inaczej.

Humus i nadkład czasowo zdjęte z terenu wykopów, ukopów i miejsc pozyskania piasku i żwiru będą formowane w hałdy i wykorzystywane przy zasypce i rekultywacji terenu po ukończeniu robót.

Wszystkie odpowiednie materiały pozyskane z wykopów na terenie budowy lub z innych miejsc wskazanych w dokumentach umowy będą wykorzystane do robót lub odwiezione na odkład odpowiednio do wymagań umowy lub wskazań Inspektora nadzoru.

Z wyjątkiem uzyskania na to pisemnej zgody Inspektora nadzoru Wykonawca nie będzie prowadził żadnych wykopów w obrębie terenu budowy poza tymi, które zostały wyszczególnione w dokumentach umowy.

Eksploatacja Źródeł materiałów będzie zgodna z wszelkimi regulacjami prawnymi obowiązującymi na danym obszarze.

### **2.3. Przechowywanie i składowanie materiałów**

Wykonawca zapewni, aby tymczasowo składowane materiały, do czasu gdy będą one potrzebne do robót, były zabezpieczone przed zanieczyszczeniem, zachowały swoje jakości i właściwości do robót i były dostępne do kontroli przez Inspektora nadzoru.

Miejsca czasowego składowania materiałów będą zlokalizowane w obrębie terenu budowy w miejscach uzgodnionych z Inspektorem nadzoru lub poza terenem budowy w miejscach zorganizowanych przez Wykonawcę.

### **2.4. Zasady wykorzystania gruntów**

Grunty uzyskane przy wykonywaniu wykopów powinny być przez Wykonawcę wykorzystane w maksymalnym stopniu do zasypek. Grunty przydatne do budowy nasypów mogą być wywiezione poza teren budowy tylko wówczas, gdy stanowi nadmiar objętości robót ziemnych i za zezwoleniem Inspektora nadzoru.

Jeżeli grunty przydatne, uzyskane przy wykonaniu wykopów, nie będą nadmiarem objętości robót ziemnych, zostaną za zgodą Inspektora nadzoru wywiezione przez Wykonawcę poza teren budowy z przeznaczeniem innym niż budowa nasypów lub wykonanie prac objętych kontraktem, Wykonawca jest zobowiązany do dostarczenia równoważnej objętości gruntów przydatnych ze Źródeł własnych, zaakceptowanych przez Inspektora nadzoru.

Grunty i materiały nieprzydatne do budowy nasypów, powinny być wywiezione

przez Wykonawcę na odkład. Zapewnienie terenów na odkład należy do obowiązków Zamawiającego, o ile nie określono tego inaczej w kontrakcie. Inspektor nadzoru może nakazać pozostawienie na terenie budowy gruntów, których czasowa nieprzydatność wynika jedynie z powodu zamarznięcia lub nadmiernej wilgotności.

### **3. SPRZĘT**

#### **3.1. Ogólne wymagania dotyczące sprzętu**

Wykonawca jest zobowiązany do używania jedynie takiego sprzętu, który nie spowoduje niekorzystnego wpływu na jakość wykonywanych robót. Sprzęt używany do robót powinien być zgodny z ofertą Wykonawcy i powinien odpowiadać pod względem typów i ilości wskazaniom zawartym w SST, PZJ lub projekcie organizacji robót, zaakceptowanym przez Inspektora nadzoru, w przypadku braku ustaleń w takich dokumentach sprzęt powinien być uzgodniony i zaakceptowany przez Inspektora nadzoru.

Liczba i wydajność sprzętu będzie gwarantować przeprowadzenie robót, zgodnie z zasadami określonymi w dokumentacji projektowej, SST i wskazaniach Inspektora nadzoru w terminie przewidzianym umową.

Sprzęt będący własnością Wykonawcy lub wynajęty do wykonania robót ma być utrzymywany w dobrym stanie i gotowości do pracy. Będzie on zgodny z normami ochrony środowiska i przepisami dotyczącymi jego użytkowania.

Wykonawca dostarczy Inspektorowi nadzoru kopie dokumentów potwierdzających dopuszczenie sprzętu do użytkowania, tam gdzie jest to wymagane przepisami.

Jeżeli dokumentacja projektowa lub SST przewidują możliwość wariantowego użycia sprzętu przy wykonywanych robotach, Wykonawca powiadomi Inspektora nadzoru o swoim zamiarze wyboru i uzyska jego akceptację przed użyciem sprzętu. Wybrany sprzęt, po akceptacji Inspektora nie może być później zmieniany bez jego zgody.

Jakikolwiek sprzęt, maszyny, urządzenia i narzędzia nie gwarantujące zachowania warunków umowy, zostaną przez Inspektora nadzoru zdyskwalifikowane i nie dopuszczone do robót.

#### **3.2. Sprzęt do robót ziemnych**

Wykonawca przystępujący do wykonania robót ziemnych powinien wykazać się możliwością korzystania z następującego sprzętu do:

- odpajania i wydobywania gruntów (narzędzia mechaniczne, młoty pneumatyczne, zrywarki, koparki, ładowarki, wiertarki mechaniczne itp.),
- jednoczesnego wydobywania i przemieszczania gruntów (spycharki, zgarniarki, równiarki, urządzenia do hydromechanizacji itp.),
- transportu mas ziemnych (samochody wywrotki, samochody skrzyniowe, taśmociągi itp.),
- sprzętu zagęszczającego (walce, ubijaki, płyty wibracyjne itp.).

### **4. TRANSPORT**

#### **4.1. Ogólne wymagania dotyczące transportu**

Wykonawca jest zobowiązany do stosowania jedynie takich środków transportu, które nie wpłyną niekorzystnie na jakość wykonywanych robót i właściwości przewożonych materiałów.

Liczba środków transportu będzie zapewniać prowadzenie robót zgodnie z zasadami określonymi w dokumentacji projektowej, SST i wskazaniach Inspektora nadzoru w terminie przewidzianym w umowie.

Przy ruchu na drogach publicznych pojazdy będą spełniać wymagania dotyczące przepisów ruchu drogowego w odniesieniu do dopuszczalnych obciążeń na osie i innych parametrów technicznych. (Erodcy transportu nie odpowiadające warunkom dopuszczalnych obciążeń na osie mogą być dopuszczone przez Inspektora nadzoru pod warunkiem przywrócenia stanu pierwotnego użytkowanych odcinków dróg na koszt Wykonawcy.

Wykonawca będzie usuwał na bieżąco, na własny koszt, wszelkie zanieczyszczenia spowodowane jego pojazdami na drogach publicznych oraz dojazdach do terenu budowy.

## 4.2. Transport gruntów

Wybór środków transportowych oraz metod transportu powinien być dostosowany do kategorii gruntu (materiału), jego objętości, technologii odspajania i załadunku oraz odległości transportu. Wydajność środków transportowych powinna być ponadto dostosowana do wydajności sprzętu stosowanego do urabiania i wbudowania gruntu (materiału).

Zwiększenie odległości transportu ponad wartości zatwierdzone nie może być podstawą roszczeń Wykonawcy, dotyczących dodatkowej zapłaty za transport, o ile zwiększone odległości nie zostały wcześniej zaakceptowane na piśmie przez Inspektora nadzoru.

## 5. WYKONANIE ROBÓT

### 5.1. Ogólne zasady wykonania robót

Wykonawca jest odpowiedzialny za prowadzenie robót zgodnie z umową oraz za jakość zastosowanych materiałów i wykonywanych robót, za ich zgodność z dokumentacją projektową, wymaganiami SST, PZJ, projektu organizacji robót oraz poleceniami Inspektora nadzoru.

Wykonawca ponosi odpowiedzialność za dokładne wytyczenie w planie i wyznaczenie wysokości wszystkich elementów robót zgodnie z wymiarami i rzędnymi określonymi w dokumentacji projektowej lub przekazanymi na piśmie przez Inspektora nadzoru. Następstwa jakiegokolwiek błędu spowodowanego przez Wykonawcę w wytyczeniu i wyznaczaniu robót zostaną, jeśli wymagać tego będzie Inspektor nadzoru, poprawione przez Wykonawcę na własny koszt.

Sprawdzenie wytyczenia robót lub wyznaczenia wysokości przez Inspektora nadzoru nie zwalnia Wykonawcy od odpowiedzialności za ich dokładność.

Decyzje Inspektora nadzoru dotyczące akceptacji lub odrzucenia materiałów i elementów robót będą oparte na wymaganiach sformułowanych w dokumentach umowy, dokumentacji projektowej i w SST, a także w normach i wytycznych. Przy podejmowaniu decyzji Inspektor nadzoru uwzględni wyniki badań materiałów i robót, rozrzuty normalnie występujące przy produkcji i przy badaniach materiałów, doświadczenia z przeszłości, wyniki badań naukowych oraz inne czynniki wpływające na rozważani kwestię.

Polecenia Inspektora nadzoru będą wykonywane nie później niż w czasie przez niego wyznaczonym, po ich otrzymaniu przez Wykonawcę, pod groźbą zatrzymania robót. Skutki finansowe z tego tytułu ponosi Wykonawca.

### 5.2. Dokładność wyznaczenia i wykonania wykopu

Kontury robót ziemnych pod fundamenty lub wykopy ulegające późniejszemu zasypaniu należy wyznaczyć przed przystąpieniem do wykonywania robót ziemnych.

Przy wykonywaniu wykopów pod fundamenty budynków zasadnicze linie budynków i krawędzi wykopów powinny być wytyczone na stawach ciesielskich, umocowanych trwale poza obszarem wykonywanych robót ziemnych. Wytyczenie zasadniczych linii na stawach powinno być sprawdzane przez nadzór techniczny Inwestora i potwierdzone zapisem w dzienniku budowy.

Wytyczenie obrysu wykopu powinno być wykonane z dokładności do +/- 5 cm dla wyznaczenia charakterystycznych punktów zamiana.

Odchylenie osi wykopu lub nasypu od osi projektowanej nie powinno być większe niż +/- 10 cm. Różnice w stosunku do projektowanych rzędnych robót ziemnych nie może przekroczyć +1 cm i - 3 cm.

Szerokość wykopu nie może różnić się od szerokości projektowanej o więcej niż +/- 10 cm, a krawędzie wykopu nie powinny mieć wyraźnych zmian w planie.

Pochylenie skarp nie powinno różnić się od projektowanego o więcej niż 10% jego wartości wyrażonej tangensem kąta. Maksymalna głębokość nierówności na powierzchni skarp nie powinna przekraczać 10 cm przy pomiarze 3m<sup>1</sup> 3-metrow<sup>1</sup>.

### 5.3. Odwodnienia robót ziemnych

Niezależnie od budowy urządzeń, stanowiących elementy systemów odwadniających, ujętych w dokumentacji projektowej. Wykonawca powinien, o ile wymagać tego warunki terenowe, wykonać urządzenia, które zapewnią odprowadzenie wód gruntowych i opadowych poza obszar robót ziemnych, tak aby zabezpieczyć grunty

przed przewilgoceniem i nawodnieniem. Wykonawca ma obowiązek takiego wykonywania wykopów i nasypów, aby powierzchniom, gruntu nadawac w całym okresie trwania robót spadki, zapewniając prawidłowe odwodnienie.

Jeżeli w skutek zaniedbania Wykonawcy, grunty ulegną nawodnieniu, które spowoduje ich dalszą nieprzydatność, Wykonawca ma obowiązek usunięcia tych gruntów i zastąpienia ich gruntami przydatnymi na własny koszt bez jakichkolwiek dodatkowych opłat ze strony Zamawiającego za te czynności, jak również za dowieziony grunt.

Odprowadzenie wód do istniejących zbiorników naturalnych i urządzeń odwadniających musi być poprzedzone uzgodnieniem z odpowiednimi instytucjami.

#### 5.4. Odwodnienie wykopów

Technologia wykonania wykopu musi umożliwiać jego prawidłowe odwodnienie w całym okresie trwania robót ziemnych.

W czasie robót ziemnych należy zachować odpowiedni spadek podłużny rowków odwadniających, umożliwiających szybki odpływ wód z wykopu.

Wody odprowadzone przy wykonywaniu wykopów, należy ująć w rowy i/lub drenaż. Wody opadowe i gruntowe należy odprowadzić poza teren pasa robót ziemnych.

### 6. KONTROLA JAKOŚCI ROBÓT

#### 6.1. Ogólne zasady kontroli jakości robót

##### 6.1.1. Program zapewnienia jakości

Do obowiązków Wykonawcy należy opracowanie i przedstawienie do aprobaty Inspektora nadzoru programu zapewnienia jakości, w którym przedstawi on zamierzony sposób wykonania robót, możliwości techniczne, kadrowe i organizacyjne gwarantujące wykonanie robót zgodnie z dokumentacją projektową, SST oraz poleceniami i ustaleniami przekazanymi przez Inspektora nadzoru.

Program zapewnienia jakości będzie zawierał:

a) część ogólną opisującą:

- organizację wykonania robót, w tym terminie i sposób prowadzenia robót,
- organizację ruchu na budowie wraz z oznakowaniem robót,
- bhp,
- wykaz zespołów roboczych, ich kwalifikacje i przygotowanie praktyczne,
- wykaz osób odpowiedzialnych za jakość i terminowość wykonania poszczególnych elementów robót,
- system (sposób i procedurę) proponowanej kontroli i sterowania jakości wykonywanych robót,
- wyposażenie w sprzęt i urządzenia do pomiarów i kontroli (opis laboratorium własnego lub laboratorium, któremu Wykonawca zamierza zlecić prowadzenie badań),
- sposób oraz formę gromadzenia wyników badań laboratoryjnych, zapis pomiarów, nastaw mechanizmów sterujących, a także wyciąganych wniosków i zastosowanych korekt w procesie technologicznym, proponowany sposób i formę przekazywania tych informacji Inspektorowi nadzoru,

b) część szczegółową opisującą dla każdego asortymentu robót:

- wykaz maszyn i urządzeń stosowanych na budowie z ich parametrami technicznymi oraz wyposażeniem w mechanizmy do sterowania i urządzenia pomiarowo-kontrolne,
- rodzaje i ilość środków transportu oraz urządzeń do magazynowania i załadunku materiałów, spoiw, lepiszczy, kruszyw itp.,
- sposób zabezpieczenia i ochrony ładunków przed utratą ich właściwości w czasie transportu,
- sposób i procedurę pomiarów i badań (rodzaj i częstotliwość, pobieranie próbek, legalizacja i sprawdzanie urządzeń itp.) prowadzonych podczas dostaw materiałów, wytwarzania mieszanek i wykonywania poszczególnych elementów robót,

- sposób postępowania z materiałami i robotami nie odpowiadającymi wymaganiom.

#### 6.1.2. Zasady kontroli jakości robót

Celem kontroli robót będzie także sterowanie ich przygotowaniem i wykonaniem, aby osiągnięta założeni jakości robót.

Wykonawca jest odpowiedzialny za pełną kontrolę robót i jakości materiałów. Wykonawca zapewni odpowiedni system kontroli, wliczając personel, laboratorium, sprzęt, zaopatrzenie i wszystkie urządzenia niezbędne do pobierania próbek i badań materiałów oraz robót.

Przed zatwierdzeniem systemu kontroli Inspektor nadzoru może zażądać od Wykonawcy przeprowadzenia badań w celu zademonstrowania, że poziom ich wykonania jest zadowalający.

Wykonawca będzie przeprowadzać pomiary i badania materiałów oraz robót z częstotliwością zapewniającą stwierdzenie, że roboty wykonano zgodnie z wymaganiami zawartymi w dokumentacji projektowej i SST.

Minimalne wymagania co do zakresu badań i ich częstotliwości są określone w SST, normach i wytycznych. W przypadku, gdy nie zostały one tam określone, Inspektor nadzoru ustali jaki zakres kontroli jest konieczny, aby zapewnić wykonanie robót zgodnie z umową.

Wykonawca dostarczy Inspektorowi nadzoru świadectwa, że wszystkie stosowane urządzenia i sprzęt badawczy posiadają ważną legalizację, zostały prawidłowo wykalibrowane i odpowiadają wymaganiom norm określających procedury badań.

Inspektor nadzoru będzie mieć nieograniczony dostęp do pomieszczeń laboratoryjnych, w celu ich inspekcji.

Inspektor nadzoru będzie przekazywać Wykonawcy pisemne informacje o jakichkolwiek niedociągnięciach dotyczących urządzeń laboratoryjnych, sprzętu, zaopatrzenia laboratorium, pracy personelu lub metod badawczych. Jeżeli niedociągnięcia te będą tak poważne, że mogą wpłynąć ujemnie na wyniki badań, Inspektor nadzoru natychmiast wstrzyma użycie do robót badanych materiałów i dopuści je do użytku dopiero wtedy, gdy niedociągnięcia w pracy laboratorium Wykonawcy zostaną usunięte i stwierdzona zostanie odpowiednia jakość tych materiałów.

Wszystkie koszty związane z organizowaniem i prowadzeniem badań materiałów ponosi Wykonawca.

#### 6.1.3. Pobieranie próbek

Próbki będą pobierane losowo. Zaleca się stosowanie statystycznych metod pobierania próbek, opartych na zasadzie, że wszystkie jednostkowe elementy produkcji mogą być z jednakowym prawdopodobieństwem wytypowane do badań.

Inspektor nadzoru będzie mieć zapewnioną możliwość udziału w pobieraniu próbek. Na zlecenie Inspektora nadzoru Wykonawca będzie przeprowadzać dodatkowe badania tych materiałów, które budzi wątpliwość co do jakości, o ile kwestionowane materiały nie zostaną przez Wykonawcę usunięte lub ulepszone z własnej woli. Koszty tych dodatkowych badań pokrywa Wykonawca tylko w przypadku stwierdzenia usterek; w przeciwnym przypadku koszty te pokrywa Zamawiający.

Pojemniki do pobierania próbek będą dostarczone przez Wykonawcę i zatwierdzone przez Inspektora nadzoru. Próbki dostarczone przez Wykonawcę do badań będą odpowiednio opisane i oznakowane, w sposób zaakceptowany przez Inspektora nadzoru.

#### 6.1.4. Badania i pomiary

Wszystkie badania i pomiary będą przeprowadzone zgodnie z wymaganiami norm. W przypadku, gdy normy nie obejmują jakiegokolwiek badania wymaganego w SST, stosować można wytyczne krajowe, albo inne procedury, zaakceptowane przez Inspektora nadzoru.

Przed przystąpieniem do pomiarów lub badań, Wykonawca powiadomi Inspektora nadzoru o rodzaju, miejscu i terminie pomiaru lub badania. Po wykonaniu pomiaru lub badania, Wykonawca przedstawi na piśmie ich wyniki do akceptacji Inspektora nadzoru.

#### 6.1.5. Raporty z badań

Wykonawca będzie przekazywać Inspektorowi nadzoru kopie raportów z wynikami badań jak najszybciej, nie później jednak niż w terminie określonym w programie zapewnienia jakości.

Wyniki badań (kopie) będą przekazywane Inspektorowi nadzoru na formularzach według dostarczonego przez niego wzoru lub innych, przez niego zaaprobowanych.

#### 6.1.6. Badania prowadzone przez Inspektora

Dla celów kontroli jakości i zatwierdzenia, Inspektor nadzoru uprawniony jest do dokonywania kontroli, pobierania próbek i badania materiałów u Źródła ich wytwarzania i zapewniona mu będzie wszelka pomoc potrzebna do tego z strony Wykonawcy i producenta materiałów.

Inspektor nadzoru, po uprzedniej weryfikacji systemu kontroli robót prowadzonego przez Wykonawcę, będzie oceniać zgodność materiałów i robót z wymaganiami SST na podstawie wyników badań dostarczonych przez Wykonawcę.

Inspektor nadzoru może pobierać próbki materiałów i prowadzić badania niezależnie od Wykonawcy, na swój koszt. Jeżeli wyniki tych badań wykażą, że raporty Wykonawcy są niewiarygodne, to Inspektor nadzoru poleci Wykonawcy lub zleci niezależnemu laboratorium przeprowadzenie powtórnych lub dodatkowych badań, albo oprze się wyłącznie na własnych badaniach przy ocenie zgodności materiałów i robót z dokumentacją projektową i SST. W takim przypadku, całkowite koszty powtórnych lub dodatkowych badań i pobierania próbek poniesione zostaną przez Wykonawcę.

#### 6.1.7. Certyfikaty i deklaracje

Inspektor nadzoru może dopuścić do użycia tylko te materiały, które posiadają:

1. certyfikat na znak bezpieczeństwa wykazujący, że zapewniono zgodność z kryteriami technicznymi określonymi na podstawie Polskich Norm, aprobat technicznych oraz właściwych przepisów i dokumentów technicznych,
2. deklarację zgodności lub certyfikat zgodności z:
  - Polskich Norm,
  - aprobat technicznych, w przypadku wyrobów, dla których nie ustanowiono Polskiej Normy, jeżeli nie są objęte certyfikacją określoną w pkt. 1, i które spełniają wymagania SST.

W przypadku materiałów, dla których ww. dokumenty wymagane przez SST, każda ich partia dostarczona do robót będzie posiadać te dokumenty, określające w sposób jednoznaczny jej cechy.

#### 6.1.8. Dokumenty budowy

##### [1] Dziennik budowy

Dziennik budowy jest wymaganym dokumentem prawnym obowiązującym Zamawiającego i Wykonawcę w okresie od przekazania Wykonawcy terenu budowy do końca okresu gwarancyjnego. Odpowiedzialność za prowadzenie dziennika budowy zgodnie z obowiązującymi przepisami spoczywa na Wykonawcy.

Zapisy w dzienniku budowy będą dokonywane na bieżąco i będą dotyczyć przebiegu robót, stanu bezpieczeństwa ludzi i mienia oraz technicznej i gospodarczej strony budowy.

Każdy zapis w dzienniku budowy będzie opatrzony datą jego dokonania, podpisem osoby, która dokonała zapisu, z podaniem jej imienia i nazwiska oraz stanowiska służbowego. Zapisy będą czytelne, dokonane trwałą techniką, w porządku chronologicznym, bezpośrednio jeden pod drugim, bez przerw.

Załączane do dziennika budowy protokoły i inne dokumenty będą oznaczone kolejnym numerem załącznika i opatrzone datą i podpisem Wykonawcy i Inspektora nadzoru.

Do dziennika budowy należy wpisywać w szczególności:

- datę przekazania Wykonawcy terenu budowy,
- datę przekazania przez Zamawiającego dokumentacji projektowej,
- uzgodnienie przez Inspektora nadzoru programu zapewnienia jakości i harmonogramów robót,
- terminy rozpoczęcia i zakończenia poszczególnych elementów robót,
- przebieg robót, trudności i przeszkody w ich prowadzeniu, okresy i przyczyny przerw w robotach,
- uwagi i polecenia Inspektora nadzoru,
- daty zarządzenia wstrzymania robót, z podaniem powodu,

- zgłoszenia i daty odbiorów robót zanikających i ulegających zakryciu, częściowych i ostatecznych odbiorów robót,
- wyjaśnienia, uwagi i propozycje Wykonawcy,
- stan pogody i temperaturę powietrza w okresie wykonywania robót podlegających ograniczeniom lub wymaganiom w związku z warunkami klimatycznymi,
- zgodność rzeczywistych warunków geotechnicznych z ich opisem w dokumentacji projektowej,
- dane dotyczące czynności geodezyjnych (pomiarowych) dokonywanych przed i w trakcie wykonywania robót,
- dane dotyczące sposobu wykonywania zabezpieczenia robót,
- dane dotyczące jakości materia3ów, pobierania próbek oraz wyniki przeprowadzonych badań z podaniem kto je przeprowadza3,
- wyniki prób poszczególnych elementów budowli z podaniem kto je przeprowadza3,
- inne istotne informacje o przebiegu robót.

Propozycje, uwagi i wyjaśnienia Wykonawcy, wpisane do dziennika budowy będą przed3ożone Inspektorowi nadzoru do ustosunkowania się.

Decyzje Inspektora nadzoru wpisane do dziennika budowy Wykonawca podpisuje z zaznaczeniem ich przyjęcia lub zajęciem stanowiska.

Wpis projektanta do dziennika budowy obliguje Inspektora nadzoru do ustosunkowania się. Projektant nie jest jednak stron<sup>1</sup> umowy i nie ma uprawnień do wydawania poleceń Wykonawcy robót.

## [2] Rejestr obmiarów

Rejestr obmiarów stanowi dokument pozwalający na rozliczenie faktycznego postępu każdego z elementów robót. Obmiary wykonanych robót przeprowadza się w sposób ci<sup>1</sup>gły w jednostkach przyjętych w kosztorysie i wpisuje do rejestru obmiarów.

## [3] Dokumenty laboratoryjne

Dzienniki laboratoryjne, deklaracje zgodności lub certyfikaty zgodności materia3ów, orzeczenia o jakości materia3ów, recepty robocze i kontrolne wyniki badań Wykonawcy będą gromadzone w formie uzgodnionej w programie zapewnienia jakości. Dokumenty te stanowi<sup>1</sup> za3<sup>2</sup>czniki do odbioru robót. Winny być udostępnione na każde życzenie Inspektora nadzoru.

## [4] Pozosta3e dokumenty budowy

Do dokumentów budowy zalicza się, oprócz wymienionych w punktach [1]-[3], następujące dokumenty:

- a) pozwolenie na realizację zadania budowlanego,
- b) protoko3y przekazania terenu budowy,
- c) umowy cywilnoprawne z osobami trzecimi i inne umowy cywilnoprawne,
- d) protoko3y odbioru robót,
- e) protoko3y z narad i ustaleń,
- f) korespondencję na budowie.

## [5] Przechowywanie dokumentów budowy

Dokumenty budowy będą przechowywane na terenie budowy w miejscu odpowiednio zabezpieczonym.

Zaginięcie któregokolwiek z dokumentów budowy spowoduje jego natychmiastowe odtworzenie w formie przewidzianej prawem.

Wszelkie dokumenty budowy będą zawsze dostępne dla Inspektora nadzoru i przedstawiane do wgl<sup>2</sup>du na życzenie Zamawiającego.

## 6.2. Badania i pomiary w czasie wykonywania robót ziemnych

### 6.2.1. Sprawdzenie odwodnienia

Sprawdzenie odwodnienia wykopu ziemnego polega na kontroli zgodności z



wymaganiami specyfikacji określonymi w pkt. 5 oraz z dokumentacją<sup>1</sup> projektów<sup>1</sup>.

Szczególn<sup>1</sup> uwagę należy zwrócić na:

- właściwe ujęcie i odprowadzenie wód opadowych,
- właściwe ujęcie i odprowadzenie wsięków wodnych.

#### 6.2.2. Sprawdzenie jakości wykonania robót

Czynności wchodzące w zakres sprawdzania jakości wykonania robót określono w pkt. 6.1.

### 6.3. Badania do odbioru wykopu fundamentowego

#### 6.3.1. Częstotliwość oraz zakres badań i pomiarów

Częstotliwość oraz zakres badań i pomiarów do odbioru wykopu ziemnego podaje tablica 3.

**Tablica 3**

Ip.	Badana cecha	Minimalna częstotliwość badań i pomiarów
1	Pomiar szerokości wykopu ziemnego	Pomiar taśmami, szablonem, 3-tygodniowo o długości 3 m i poziomiami <sup>1</sup> lub niwelatorem, w odstępach co 20 m
2	Pomiar szerokości dna wykopu	
3	Pomiar rzędnych powierzchni wykopu ziemnego	
4	Pomiar pochylenia skarp	
5	Pomiar równości powierzchni wykopu	
6	Pomiar równości skarp	
7	Pomiar spadku podłoża powierzchni wykopu	Pomiar niwelatorem rzędnych w odstępach co 20 m oraz w punktach wrażliwych

#### 6.3.2. Szerokość wykopu ziemnego

Szerokość wykopu ziemnego nie może różnić się od szerokości projektowanej o więcej niż  $\pm 10$  cm.

#### 6.3.3. Rzędne wykopu ziemnego

Rzędne wykopu ziemnego nie mogą różnić się od rzędnych projektowanych o więcej niż  $-3$  cm lub  $+1$  cm.

#### 6.3.4. Pochylenie skarp

Pochylenie skarp nie może różnić się od pochylenia projektowanego o więcej niż 10% wartości pochylenia wyrażonego tangensem kąta.

#### 6.3.5. Równość dna wykopu

Nierówności powierzchni dna wykopu mierzone 3-tygodniowo 3-metrowi nie mogą przekraczać 3 cm.

#### 6.3.6. Równość skarp

Nierówności skarp, mierzone 3-tygodniowo 3-metrowi nie mogą przekraczać  $\pm 10$  cm.

### 6.4. Zasady postępowania z wadliwie wykonanymi robotami

Wszystkie materiały nie spełniające wymagań podanych w odpowiednich punktach specyfikacji, zostaną odrzucone. Jeśli materiały, nie spełniające wymagań zostaną wbudowane lub zastosowane, to na polecenie Inspektora nadzoru Wykonawca wymieni je na właściwe, na własny koszt.

Wszystkie roboty, które wykazują większe odchylenia cech od określonych w punktach 5 i 6 specyfikacji powinny być ponownie wykonane przez Wykonawcę na jego koszt.

Na pisemne wystąpienie Wykonawcy, Inspektor nadzoru może uznać wadę za nie mającą zasadniczego wpływu na jakość robót i ustali zakres i wielkość potrąceń za obniżoną jakość

## **7. OBMIAR ROBÓT**

### **7.1. Ogólne zasady obmiaru robót**

Obmiar robót będzie określał faktyczny zakres wykonywanych robót, zgodnie z dokumentacją<sup>1</sup> projektową<sup>1</sup> i SST, w jednostkach ustalonych w kosztorysie.

Obmiaru robót dokonuje Wykonawca po pisemnym powiadomieniu Inspektora nadzoru o zakresie obmierzanym robót i terminie obmiaru, co najmniej na 3 dni przed tym terminem.

Wyniki obmiaru będą<sup>1</sup> wpisane do księgi obmiarów.

Jakikolwiek błąd lub przeoczenie (opuszczenie) w ilości podanych w kosztorysie ofertowym lub gdzie indziej w SST nie zwalnia Wykonawcy od obowiązków ukończenia wszystkich robót. Błędne dane zostaną<sup>1</sup> poprawione wg ustaleń Inspektora nadzoru na piśmie.

Obmiar gotowych robót będzie przeprowadzony z częstością<sup>1</sup> wymaganej<sup>1</sup> do celu miesięcznej płatności na rzecz Wykonawcy lub w innym czasie określonym w umowie lub oczekiwanym przez Wykonawcę i Inspektora nadzoru.

### **7.2. Zasady określania ilości robót**

Długości pomiędzy wyszczególnionymi punktami skrajnymi będą<sup>1</sup> obmierzone poziomo wzdłuż linii osiowej.

Jeśli SST właściwe dla danych robót nie wymagają<sup>1</sup> inaczej, objętości będą wyliczone w m<sup>3</sup> jako długość pomnożona przez średni przekrój wg objętości wykopu w stanie rodzinnym.

W przypadkach technicznie uzasadnionych, gdy ilości robót ziemnych obliczenie wg obmiaru w wykopie nie jest możliwe, należy je obliczać wg obmiaru na środkach transportowych lub nasypie z uwzględnieniem współczynnika spulchnienia gruntu, podanym w tablicy nr 1 z tym, że dolne wartości stosować w nasypach przed ich zagęszczeniem, a górne przy obliczaniu objętości na jednostkach transportowych.

Ilości, które mają<sup>1</sup> być obmierzone wagowo, będą<sup>1</sup> ważone w tonach lub kilogramach, zgodnie z wymaganiami SST.

### **7.3. Urządzenia i sprzęt pomiarowy**

Wszystkie urządzenia i sprzęt pomiarowy, stosowany w czasie obmiaru robót będą zaakceptowane przez Inspektora nadzoru.

Urządzenia i sprzęt pomiarowy zostaną<sup>1</sup> dostarczone przez Wykonawcę. Jeżeli urządzenia te lub sprzęt wymagają<sup>1</sup> badań atestujących, to Wykonawca będzie posiadać ważne świadectwa legalizacji.

Wszystkie urządzenia pomiarowe będą<sup>1</sup> przez Wykonawcę utrzymywane w dobrym stanie, w całym okresie trwania robót.

### **7.4. Wagi i zasady wdrapania**

Wykonawca dostarczy i zainstaluje urządzenia wagowe odpowiadające jednoznacznie wymaganiom SST. Będzie utrzymywać to wyposażenie, zapewniając w sposób ciągły zachowanie dokładności wg norm zatwierdzonych przez Inspektora nadzoru.

### **7.5. Czas przeprowadzenia obmiaru**

Obmiary będą<sup>1</sup> przeprowadzone przed częściowym lub ostatecznym odbiorem odcinków robót, a także w przypadku występowania dłuższej przerwy w robotach.

Obmiar robót zanikających przeprowadza się w czasie ich wykonywania.

Obmiar robót podlegających zakryciu przeprowadza się przed ich zakryciem.

Roboty pomiarowe do obmiaru oraz nieodzwonne obliczenia będą<sup>1</sup> wykonane w sposób zrozumiały i jednoznaczny.

Wymiary skomplikowanych powierzchni lub objętości będą<sup>1</sup> uzupełnione odpowiednimi szkicami umieszczonymi w karcie księgi obmiarów. W razie braku miejsca, szkice mogą być dołączone w formie oddzielnego załącznika do książki obmiarów, którego wzór zostanie uzgodniony z Inspektorem nadzoru.

## **8. ODBIÓR ROBÓT**

### **8.1. Rodzaje odbiorów robót**

W zależności od ustaleń odpowiednich SST, roboty podlegaj<sup>1</sup> następującym etapom odbioru:

- a) odbiorowi robót zanikających i ulegających zakryciu,
- b) odbiorowi częściowemu,
- c) odbiorowi ostatecznemu,
- d) odbiorowi pogwarancyjnemu.

### **8.2. Odbiór robót zanikających i ulegających zakryciu**

Odbiór robót zanikających i ulegających zakryciu polega na finalnej ocenie ilości i jakości wykonywanych robót, które w dalszym procesie realizacji ulegną zakryciu.

Odbiór robót zanikających i ulegających zakryciu będzie dokonany w czasie umożliwiającym wykonanie ewentualnych korekt i poprawek bez hamowania ogólnego postępu robót.

Odbioru robót dokonuje Inspektor nadzoru lub komisja powołana przez Zamawiającego.

Gotowość danej części robót do odbioru zgłasza Wykonawca wpisem do dziennika budowy i jednoczesnym powiadomieniem Inspektora nadzoru. Odbiór będzie przeprowadzony niezwłocznie, nie później jednak niż w ciągu 3 dni od daty zgłoszenia wpisem do dziennika budowy i powiadomienia o tym fakcie Inspektora nadzoru.

Jakość i ilość robót ulegających zakryciu ocenia Inspektor nadzoru na podstawie dokumentów zawierających komplet wyników badań laboratoryjnych i w oparciu o przeprowadzone pomiary, w konfrontacji z dokumentacją projektową, SST i uprzednimi ustaleniami.

### **8.3. Odbiór częściowy**

Odbiór częściowy polega na ocenie ilości i jakości wykonanych części robót. Odbioru częściowego robót dokonuje się wg zasad, jak przy odbiorze ostatecznym robót. Odbioru robót dokonuje Inspektor nadzoru.

### **8.4. Odbiór ostateczny robót**

#### **8.4.1. Zasady odbioru ostatecznego robót**

Odbiór ostateczny polega na finalnej ocenie rzeczywistego wykonania robót w odniesieniu do ich ilości, jakości i wartości.

Całkowite zakończenie robót oraz gotowość do odbioru ostatecznego będzie stwierdzona przez Wykonawcę wpisem do dziennika budowy z bezzwłocznym powiadomieniem na piśmie o tym fakcie Inspektora nadzoru.

Odbiór ostateczny robót nastąpi w terminie ustalonym w dokumentach umowy, licząc od dnia potwierdzenia przez Inspektora nadzoru zakończenia robót i przyjęcia dokumentów, o których mowa w punkcie 8.4.2.

Odbioru ostatecznego robót dokona komisja wyznaczona przez Zamawiającego w obecności Inspektora nadzoru i Wykonawcy. Komisja odbierająca roboty dokona ich oceny jakościowej na podstawie przedłożonych dokumentów, wyników badań i pomiarów, ocenie wizualnej oraz zgodności wykonania robót z dokumentacją projektową<sup>1</sup> i SST.

W toku odbioru ostatecznego robót, komisja zapozna się z realizacją<sup>1</sup> ustaleń przyjętych w trakcie odbiorów robót zanikających i ulegających zakryciu, zwłaszcza w zakresie wykonania robót uzupełniających i robót poprawkowych.

W przypadku stwierdzenia przez komisję, że jakość wykonywanych robót w poszczególnych asortymentach nieznacznie odbiega od wymaganej dokumentacją projektową<sup>1</sup> i SST z uwzględnieniem tolerancji i nie ma większego wpływu na cechy eksploatacyjne obiektu i bezpieczeństwo ruchu, komisja dokona potrąceń, oceniając pomniejszoni wartość wykonywanych robót w stosunku do wymagań przyjętych w dokumentach umowy.

#### 8.4.2. Dokumenty do odbioru ostatecznego

Podstawowym dokumentem do dokonania odbioru ostatecznego robót jest protokół odbioru ostatecznego robót, sporządzony wg wzoru ustalonego przez Zamawiającego.

Do odbioru ostatecznego Wykonawca jest zobowiązany przygotować następujące dokumenty:

1. dokumentację projektową z naniesionymi zmianami oraz dodatkami, jeśli została sporządzona w trakcie realizacji umowy,
2. szczegółowe specyfikacje techniczne (podstawowe z dokumentów umowy i ew. uzupełniające lub zamiennie),
3. recepty i ustalenia technologiczne,
4. dzienniki budowy i księgi obmiarów (oryginały),
5. wyniki pomiarów kontrolnych oraz badań i oznaczeń laboratoryjnych, zgodne z SST i ew. PZJ,
6. deklaracje zgodności lub certyfikaty zgodności wbudowanych materiałów, zgodnie z SST i ew. PZJ,
7. opinię technologiczną sporządzoną na podstawie wszystkich wyników badań i pomiarów załączonych dokumentów odbioru, wykonanych zgodnie z SST i PZJ,
8. rysunki (dokumentacje) na wykonanie robót towarzyszących (np. na przełożenie linii telefonicznej, energetycznej, gazowej, oświetlenia itp.) oraz protokoły odbioru i przekazania tych robót właścicielom urządzeń,
9. geodezyjną inwentaryzację powykonawczą robót i sieci uzbrojenia terenu,
10. kopię mapy zasadniczej powstałej w wyniku geodezyjnej inwentaryzacji powykonawczej.

W przypadku, gdy wg komisji, roboty pod względem przygotowania dokumentacyjnego nie będą gotowe do odbioru ostatecznego, komisja w porozumieniu z Wykonawcą wyznaczy ponowny termin odbioru ostatecznego robót.

Wszystkie zarządzone przez komisję roboty poprawkowe lub uzupełniające będą zestawione wg wzoru ustalonego przez Zamawiającego.

Termin wykonania robót poprawkowych i robót uzupełniających wyznaczy komisja i stwierdzi ich wykonanie.

#### 8.5. Odbiór pogwarancyjny

Odbiór pogwarancyjny polega na ocenie wykonanych robót związanych z usunięciem wad zaistniałych w okresie gwarancyjnym.

Odbiór pogwarancyjny będzie dokonany na podstawie oceny wizualnej obiektu z uwzględnieniem zasad opisanych w punkcie 8.4. „Odbiór ostateczny robót”.

### 9. PODSTAWA PŁATNOŚCI

#### 9.1. Ustalenia ogólne

Podstawą płatności jest cena jednostkowa skalkulowana przez Wykonawcę za jednostkę obmiarów ustaloną dla danej pozycji kosztorysu.

Dla pozycji kosztorysowych wycenionych ryczałtowo podstawą płatności jest wartość (kwota) podana przez Wykonawcę w danej pozycji kosztorysu.

Cena jednostkowa lub kwota ryczałtowa pozycji kosztorysowej będzie uwzględniać wszystkie czynności, wymagania i badania składające się na jej wykonanie, określone dla tej roboty w SST i w dokumentacji projektowej.

Ceny jednostkowe lub kwoty ryczałtowe robót będą obejmować:

- robocizną bezpośrednią wraz z towarzyszącymi kosztami,
- wartość zużytych materiałów wraz z kosztami zakupu, magazynowania, ewentualnych ubytków i transportu na teren budowy,
- wartość pracy sprzętu wraz z towarzyszącymi kosztami,
- koszty pośrednie, zysk kalkulacyjny i ryzyko.

Ceny jednostkowe mogą być waloryzowane zgodnie z ustaleniami umownymi.

Do cen jednostkowych nie należy wliczać podatku VAT.

## 9.2. Organizacja ruchu

Koszty związane z organizacją ruchu obejmują:

- a) opracowanie oraz uzgodnienie z Inspektorem nadzoru i odpowiednimi instytucjami, projektu organizacji ruchu na czas trwania budowy, wraz z dostarczeniem kopii projektu Inspektora nadzoru i wprowadzeniem dalszych zmian i uzgodnień wynikających z postępu robót,
- b) ustawienie tymczasowego oznakowania i oświetlenia, zgodnie z wymaganiami bezpieczeństwa ruchu,
- c) opłaty/dzierżawy terenu,
- d) przygotowanie terenu,
- e) konstrukcję tymczasowej nawierzchni, ramp, chodników, krawężników, barier, oznakowań i drenażu,
- f) tymczasową<sup>1</sup> przebudowę urządzeń obcych.

Koszt utrzymania organizacji ruchu:

- a) oczyszczanie, przestawienie, przykrycie i usunięcie tymczasowych oznakowań pionowych, poziomych, barier i świateł.

Koszt uruchomienia i likwidacji dotyczących organizacji ruchu obejmuje:

- a) usunięcie wbudowanych materiałów i oznakowania,
- b) doprowadzenie terenu do stanu pierwotnego,
- c) koszty związane z organizacją<sup>1</sup> ruchu publicznego.

## 10. PRZEPISY ZWIĄZANE

### 10.1. Normy

1. PN-B-02480 Grunty budowlane. Określenia. Symbole. Podział i opis gruntów.
2. PN-B-04452 Grunty budowlane. Badania polowe.
3. PN-B-04481 Grunty budowlane. Badania próbek gruntów.
4. PN-B-04493 Grunty budowlane. Oznaczanie kapilarności biernej.
5. BN-77/8931-12 Oznaczanie wskaźnika zagęszczenia gruntu.
6. PN-B-06050 Roboty ziemne budowlane. Wymagania w zakresie wykonywania i badania przy odbiorze.

### 10.2. Inne dokumenty

- [1] Ustawa z dnia 7 lipca 1994 r. - Prawo budowlane (Dz. U. z 2002 r. Nr 106 poz. 1126 z późniejszymi zmianami).
- [2] Rozporządzenie Ministra Infrastruktury z dnia 26.06.2002 r. w sprawie dziennika budowy, montażu i rozbiórki tablicy informacyjnej oraz ogłoszenia zawierającego dane dotyczące bezpieczeństwa pracy i ochrony zdrowia (Dz. U. z 2002 r. Nr 108 poz. 953).
- [3] Rozporządzenie Ministra Infrastruktury z dnia 6 lutego 2003 r. w sprawie bezpieczeństwa i higieny pracy podczas wykonywania robót budowlanych (Dz. U. z 2003 r. Nr 48 poz. 401).

Tablica 1. Podzia<sup>3</sup> gruntów na kategorie

Kate- goria	Rodzaj i charakterystyka gruntu lub materiału	Gęstość objętościowa w stanie naturalnym kN/m <sup>3</sup>	Przeciętne spulchnienie po odspojeniu w % od pierwotnej objętości <sup>1</sup>
1	Piasek suchy bez spoiwa	15,7	od 5 do 15
	Gleba uprawna zaorana lub ogrodowa	11,8	od 5 do 15
	Torf bez korzeni	9,8	od 20 do 30
	Popioły lotne niezależne	11,8	od 5 do 15
2	Piasek wilgotny	16,7	od 15 do 25
	Piasek gliniasty, pył i lessy wilgotne, twaroplastyczne i plastyczne	17,7	od 15 do 25
	Gleba uprawna z darnią lub korzeniami grubości do 30 mm	12,7	od 15 do 25
	Torfz korzeniami grubości do 30 mm	10,8	od 20 do 30
	Nasyp z piasku oraz piasku gliniastego z gruzem, tłuczniem lub odpadkami drewna	16,7	od 15 do 25
	Żwir bez spoiwa lub mało spoisty	16,7	od 15 do 25
3	Piasek gliniasty, pył i lessy mało wilgotne, półzwarte	18,6	od 20 do 30
	Gleba uprawna z korzeniami grubości ponad 30 mm	13,7	od 20 do 30
	Torfz korzeniami grubości ponad 30 mm	13,7	od 20 do 30
	Nasyp zleżały z piasku gliniastego, pyłu i lessu z gruzem, tłuczniem lub odpadkami drewna	18,6	od 20 do 30
	Rumosz skalny zwietrzelinowy z otoczkami o wymiarach do 40 mm	17,7	od 20 do 30
	Gлина, glina ciężka i ily wilgotne, twaroplastyczne i plastyczne, bez głazów	19,6	od 20 do 30
	Mady i namuły gliniaste rzeczne	17,7	od 20 do 30
	Popioły lotne zleżałe	19,6	od 20 do 30
	4	Less suchy zwarty	18,6
Nasyp zleżały z gliny lub iltu z gruzem, tłuczniem i odpadkami drewna lub głazami o masie do 25 kg, stanowiącymi do 10% objętości gruntu		19,6	od 25 do 35
Gлина, glina ciężka i ily mało wilgotne, półzwarte i zwarte		20,6	od 25 do 35
Gлина zwałowa z głazami do 50 kg stanowiącymi do 10% objętości gruntu		20,6	od 25 do 35
Gruz ceglany i rumowisko budowlane z blokami do 50 kg		16,7	od 25 do 35
Łółupek miękki		19,6	od 25 do 35
Grube otoczaki lub rumosz o wymiarach do 90 mm lub z głazami o masie do 10 kg		19,6	od 25 do 35
5	Żużel hutniczy niezwiertzały	14,7	od 30 do 45
	Gлина zwałowa z głazami do 50 kg stanowiącymi 10-30% objętości gruntu	19,6	
	Rumosz skalny zwietrzelinowy o wymiarach ponad 90 mm	20,6	
	Gruz ceglany i rumowisko budowlane silnie scementowane lub w blokach ponad 50 kg	17,7	od 30 do 45
	Margle miękkie lub średniotwarde słabo spękane	17,7	od 30 do 45
	Węgiel kamienny i brunatny	16,7	od 30 do 45
	Iły przewarstwione łupkiem	22,6	od 30 do 45
	Łółupek twardy, lecz rozsypliwy	41,8	od 30 do 45
	Zlepierce słabo scementowane	14,7	od 30 do 45
	Gips	19,6	od 30 do 45
	Tufwulkaniczny, częściowo sypki	19,6	od 30 do 45
	15,7	20,6	od 30 do 45
6	Łółupek twardy	26,5	od 30 do 45
	Lupek mikowy i piaszczysty niespękany	22,6	od 45 do 50
	Margiel twardy	23,5	od 30 do 45
	Wapień marglisty	22,6	od 45 do 50
	Piaskowiec o spoiwie ilastym	21,6	od 30 do 50
	Zlepierce otoczków głównie skał osadowych	21,6	od 30 do 45
	Anhydryt	24,5	od 45 do 50
	Tufwulkaniczny zbity	18,6	od 45 do 50

7	Lupek piaszczysto-wapnisty	23,5	od 45 do 50
	Piaskowiec ilasto-wapnisty twardy	23,5	od 45 do 50
	Zlepieńce z otoczków głównie skał osadowych o spoiwie krzemionkowym	23,5	od 45 do 50
	Wapień niezwiertzały	23,5	od 45 do 50
	Magnezyt	28,4	od 45 do 50
	Granit i gnejs silnie zwiertzałe	23,5	od 45 do 50
8	Lupek plastyczny twardy niespękany	24,5	od 45 do 50
	Piaskowiectwardy o spoiwie wapiennym	24,5	od 45 do 50
	Wapień twardy niezwiertzały	24,5	od 45 do 50
	Marmur i wapień krystaliczny	25,5	od 45 do 50
	Dolomit niezbyt twardy	24,5	od 45 do 50
9	Piaskowiec kwarcytowy lub o spoiwie ilasto-krzemionkowym	25,5	od 45 do 50
	Zlepieńce z otoczków skał głównie krystalicznych o spoiwie wapiennym lub krzemionkowym	25,5	od 45 do 50
	Dolomit bardzo twardy	25,5	od 45 do 50
	Granit gruboziarnisty niezwiertzały	25,5	od 45 do 50
	Sjenit gruboziarnisty	25,5	od 45 do 50
	Serpentyn	24,5	od 45 do 50
	Wapień bardzo twardy	24,5	od 45 do 50
	Gnejs	25,5	od 45 do 50
10	Granit średnio- i drobnoziarnisty	25,5	od 45 do 50
		26,5	
	Sjenit średniarnisty	25,5	od 45 do 50
	Gnejs twardy	26,5	od 45 do 50
	Porfir	24,5	od 45 do 50
	Trachit, liparyt i skały pokruszone	26,5	od 45 do 50
	Granitognejs	25,5	od 45 do 50
	Wapień krzemienisty i rogowy bardzo twardy	27,4	od 45 do 50
	Bndezyt, bazalt, rogowiec w ławicach	26,5	od 45 do 50
	Gabro	26,5	od 45 do 50
	Gabrodiabaz i kwarcyt	27,4	od 45 do 50
	Bazalt	25,5	od 45 do 50
		27,4	

<sup>11</sup> Mniejsze wartości stosować przy obliczaniu ilości materiału na warstwy nasypów przed ich zagęszczeniem, większe wartości przy obliczaniu objętości i ilości środków przewozowych.

Za<sup>31</sup>cznik 2

**Tablica 2. Podział gruntów pod względem wysadzinowości wg PN-S-02205**

Lp.	Wyszczególnienie właściwości	Jednostki	Grupy gruntów		
			niewysadzinowe	wątpliwe	wysadzinowe
1	Rodzaj gruntu		- rumosz niegliniasty -żwir - pospółka - piasek grubo- - piasek średni - piasek drobny -żużel nierozpadowy	- piasek pulasty -zwietrzelina gliniasta -żwirgliniasty - pospółka gliniasta	<b>mało wysadzinowe</b> - glina piaszczysta zwięzła, glina zwięzła, glina pylasta zwięzła - it, it piaszczysty, it pylasty <b>bardzo wysadzinowe</b> - piasek gliniasty - pył, pył piaszczysty - glina piaszczysta, glina pylasta - it warstwowy
2	Zawartość cząstek < 0,075 mm < 0,02 mm	%	< 15 < 3	od 15 do 30 od 3 do 10	> 30 > 10
3	Kapilarność bierna $H_{kb}$	m	< 1,0	> 1,0	> 1,0
4	Wskaźnik piaszkowy WP		> 35	od 25 do 35	< 25

**SPECYFIKACJA TECHNICZNA  
WYKONANIA I ODBIORU ROBÓT BUDOWLANYCH**

**Nr: ST-02**

**BETONOWANIE KONSTRUKCJI**

**Kod CPV: 45262300**



## 1. WSTĘP

### 1.1. Przedmiot ST

Przedmiotem niniejszej specyfikacji technicznej (ST) są wymagania dotyczące wykonania i odbioru robót związanych z wykonaniem konstrukcji betonowych i żelbetowych w obiektach kubaturowych oraz obiektach budownictwa inżynierskiego.

### 1.2. Zakres stosowania ST

Niniejsza specyfikacja techniczna (ST) stanowi dokument przetargowy i kontraktowy przy zlecaniu i realizacji robót wymienionych w pkt. 1.1.

### 1.3. Zakres robót objętych ST

Ustalenia zawarte w niniejszej ST dotyczą zasad prowadzenia robót związanych z wykonywaniem konstrukcji betonowych i żelbetowych w obiektach kubaturowych oraz obiektach budownictwa inżynierskiego. ST dotyczy wszystkich czynności mających na celu wykonanie robót związanych z:

- przygotowaniem mieszanki betonowej,
- wykonaniem deskowań wraz z usztywnieniem,
- układaniem i zagęszczaniem mieszanki betonowej,
- pielęgnacją betonu.

### 1.4. Określenia podstawowe

Określenia podane w niniejszej ST są zgodne z odpowiednimi normami oraz określeniami podanymi w ST Kod CPV 45000000-7 „Wymagania ogólne”, a także podanymi poniżej:

**Beton zwykły** - beton o gęstości powyżej 1,8 t/m<sup>3</sup> wykonany z cementu, wody, kruszywa mineralnego o frakcjach piaskowych i grubszych oraz ewentualnych dodatków mineralnych i domieszek chemicznych.

**Mieszanka betonowa** - mieszanka wszystkich składników przed związaniem betonu.

**Zaczyn cementowy** - mieszanka cementu i wody.

**Zaprawa** - mieszanka cementu, wody, składników mineralnych i ewentualnych dodatków przechodzących przez sito kontrolne o boku oczka kwadratowego 2 mm.

**Nasiąkliwość betonu** - stosunek masy wody, który zdolny jest wciągnąć beton, do jego masy w stanie suchym.

**Stopień wodoszczelności** - symbol literowo-liczbowy (np. W8) klasyfikujemy beton pod względem przepuszczalności wody. Liczba po literze W oznacza dziesięciokrotną wartość ciśnienia wody w MPa, działającego na próbki betonowe.

**Stopień mrozoodporności** - symbol literowo-liczbowy (np. F150) klasyfikujemy beton pod względem jego odporności na działania mrozu. Liczba po literze F oznacza wymagany liczbę cykli zamrażania i odmrażania próbek betonowych, przy której ubytek masy jest mniejszy niż 2%.

**Klasa betonu** - symbol literowo-liczbowy (np. B30) klasyfikujemy beton pod względem jego wytrzymałości na ściskanie. Liczba po literze B oznacza wytrzymałość gwarantowaną  $R_b$  w MPa.

**Wytrzymałość gwarantowana betonu na ściskanie  $R_b$**  - wytrzymałość (zapewniona z 95-proc. prawdopodobieństwem) uzyskania w wyniku badania na ściskanie kostek sześciennych o boku 150 mm, wykonanych, przechowywanych i badanych zgodnie z normą PN-B-06250.

### 1.5. Ogólne wymagania dotyczące robót

Wykonawca robót jest odpowiedzialny za jakość materiałów i wykonywanych robót oraz za zgodność z dokumentacją projektową, ST i poleceniami Inspektora nadzoru. Ogólne wymagania dotyczące robót podano w ST Kod CPV 45000000-7 „Wymagania ogólne” pkt 1.5.

## 2. MATERIAŁY

Ogólne wymagania dotyczące materiałów, ich pozyskiwania i składowania podano w ST Kod CPV 45000000-7 „Wymagania ogólne” pkt 2.

Wymagania dotyczące jakości mieszanki betonowej reguluj<sup>1</sup> odpowiednie polskie normy.

## 2.1. Składowanie mieszanki betonowej

### 2.1.1. Cement - wymagania i badania

Cement pochodzący z każdej dostawy musi spełniać wymagania zawarte w normie PN-B-19701. Dopuszczalne jest stosowanie jedynie cementu portlandzkiego czystego (bez dodatków) klasy:

- dla betonu klasy B25 - klasa cementu 32,5 NA,
- dla betonu klasy B30, B35 i B40 - klasa cementu 42,5 NA,
- dla betonu klasy B45 i większej - klasa cementu 52,5 NA.

Do każdej partii dostarczonego cementu musi być dołączone świadectwo jakości (atest). Każda partia dostarczonego cementu przed jej użyciem do wytworzenia mieszanki betonowej musi uzyskać akceptację Inspektora nadzoru.

Zakazuje się pobierania cementu ze stacji przesypowych (silosów), jeżeli nie ma pewności, że dostarczany jest tam tylko jeden rodzaj cementu z tej samej cementowni.

Przed użyciem cementu do wykonania mieszanki betonowej cement powinien podlegać następującym badaniom:

- oznaczenie czasu wiązania i zmiany objętości wg norm PN-EN 196-1;1996, PN-EN 196-3;1996, PN-EN 196-6;1997,
- sprawdzenie zawartości grudek.

Wyniki wyżej wymienionych badań dla cementu portlandzkiego normalnie twardniejącego muszą<sup>1</sup> spełniać następujące wymagania (przy oznaczaniu czasu wiązania w aparacie Vicata):

- początek wiązania - najwcześniej po upływie 60 minut,
- koniec wiązania - najpóźniej po upływie 10 godzin.

Przy oznaczaniu równomierności zmiany objętości:

- wg próby Le Chateliera - nie więcej niż 8 mm,
- wg próby na placach - normalna.

Cementy portlandzkie normalnie i szybko twardniejące podlegają<sup>1</sup> sprawdzeniu zawartości grudek (zbryleń), nie dających się rozgnieść w palcach i nie rozpadających się w wodzie. Nie dopuszcza się występowania w cemencie większej niż 20% ciężaru cementu ilości grudek niedających się rozgnieść w palcach i nierozpadających się w wodzie. Grudki należy usunąć poprzez przesianie przez sito o boku oczka kwadratowego 2 mm. W przypadku, gdy wymienione badania wykazują<sup>1</sup> niezgodność z normami, cement nie może być użyty do wykonania betonu.

Magazynowanie:

- cement pakowany (workowany) - składowy otwarte (wydzielone miejsca zadane na otwartym terenie zabezpieczone z boków przed opadami) lub magazyny zamknięte (budynki lub pomieszczenia o szczelnym dachu i ścianach);
- cement luzem - magazyny specjalne (zbiorniki stalowe lub żelbetowe przystosowane do pneumatycznego załadunku i wyładunku cementu luzem, zaopatrzone w urządzenia do przeprowadzania kontroli objętości cementu znajdującego się w zbiorniku lub otwory do przeprowadzania kontroli objętości cementu, wazy do czyszczenia oraz klamry na wewnętrznych ścianach).

Podłoga składowy otwartych powinny być twarde i suche, odpowiednio pochylone, zabezpieczające cement przed ściekami wody deszczowej i zanieczyszczeń. Podłogi magazynów zamkniętych powinny być suche i czyste, zabezpieczające cement przed zawilgoceniem i zanieczyszczeniem.

Dopuszczalny okres przechowywania cementu zależy jest od miejsca przechowywania. Cement nie może być użyty do betonu po okresie:

- 10 dni, w przypadku przechowywania go w zadanych składowy otwartych,
- po upływie terminu trwałości podanego przez wytwórnę, w przypadku przechowywania w składowy zamkniętych.

Każda partia cementu, dla której wydano oddzielne świadectwo jakości powinna

być przechowywana osobno w sposób umożliwiający jej łatwe rozróżnienie.

### 2.1.2. Kruszywo

Kruszywo do betonu powinno charakteryzować się stałością cech fizycznych i jednorodnością uziarnienia pozwalającą na wykonanie partii betonu o stałej jakości.

Poszczególne rodzaje i frakcje kruszywa musi być na placu składowym oddzielnie składowane na umocnionym i czystym podłożu w sposób uniemożliwiający mieszanie się.

Kruszywa grube powinny wykazywać wytrzymałość badani przez ściskanie w cylindrze zgodną z wymaganiami normy PN-B-06714.40.

W kruszywie grubym nie dopuszcza się grudek gliny.

W kruszywie grubszym zawartość podziarna nie powinna przekraczać 5%, a nadziarna 10%.

Ziarna kruszywa nie powinny być większe niż:

- $\frac{1}{3}$  najmniejszego wymiaru przekroju poprzecznego elementu,
- $\frac{3}{4}$  odległości w świetle między prętami zbrojenia, leżącymi w jednej płaszczyźnie prostopadłej do kierunku betonowania.

Do betonów klas B30 i wyższych należy stosować wyłącznie grysy granitowe lub bazaltowe marki 50, o maksymalnym wymiarze ziarna 16 mm.

Stosowanie grysów z innych skał dopuszcza się pod warunkiem, że zostały one zbadane w placówce badawczej wskazanej przez zamawiającego, a wyniki badań spełniają wymagania dotyczące grysów granitowych i bazaltowych.

Grysy powinny odpowiadać następującym wymaganiom:

- zawartość pyłów mineralnych - do 1%,
- zawartość ziaren nieforemnych (to jest wydłużonych płaskich) - do 20%,
- wskaźnik rozkruszenia:
  - dla grysów granitowych - do 16%,
  - dla grysów bazaltowych i innych - do 8%,
- nasiakliwość - do 1, 2%,
- mrozoodporność według metody bezpośredniej - do 2%,
- mrozoodporność wg zmodyfikowanej metody bezpośredniej do 10%,
- reaktywność alkaliczna z cementem określona wg normy PN-B-06714.34 nie powinna wywoływać zwiększenia wymiarów liniowych ponad 0,1%,
- zawartość związków siarki - do 0,1%,
- zawartość zanieczyszczeń obcych - do 0,25%,
- zawartość zanieczyszczeń organicznych, nie dających barwy ciemniejszej od wzorcowej wg normy PN-B-06714.26.

Kruszywem drobnym powinny być piaski o uziarnieniu do 2 mm pochodzenia rzeczno- lub kopalnianego uszlachetnionego.

Zawartość poszczególnych frakcji w stosie okruchowym piasku powinna się mieścić w granicach:

- do 0,25 mm - 14-19%,
- do 0,50 mm - 33-48%,
- do 1,00 mm - 53-76%.

Piasek powinien spełniać następujące wymagania:

- zawartość pyłów mineralnych - do 1, 5%,
- reaktywność alkaliczna z cementem określona wg normy PN-B-06714.34 nie powinna wywoływać zwiększenia wymiarów liniowych ponad 0,1%,
- zawartość związków siarki - do 0,2%,
- zawartość zanieczyszczeń obcych - do 0,25%,
- zawartość zanieczyszczeń organicznych - nie dająca barwy ciemniejszej od wzorcowej wg normy PN-B-06714.26,

- w kruszywie drobnym nie dopuszcza się grudek gliny.

Piasek pochodzący z każdej dostawy musi być poddany badaniom niepełnym obejmującym:

- oznaczenie składu ziarnowego wg normy PN-B-06714.15,
- oznaczenie zawartości zanieczyszczeń obcych wg normy PN-B-06714.12,
- oznaczenie zawartości grudek gliny, które oznacza się podobnie, jak zawartość zanieczyszczeń obcych,
- oznaczenie zawartości pyłów mineralnych wg normy PN-B-06714.13.

Dostawca kruszywa jest zobowiązany do przekazania dla każdej partii kruszywa wyników jego pełnych badań wg normy PN-B-06712 oraz wyników badania specjalnego dotyczące reaktywności alkalicznej w terminach przewidzianych przez Inspektora nadzoru.

W przypadku, gdy kontrola wykaże niezgodność cech danego kruszywa z wymaganiami normy PN-B-06712, użycie takiego kruszywa może nastąpić po jego uszlachetnieniu (np. przez pukanie lub dodanie odpowiednich frakcji kruszywa) i ponownym sprawdzeniu. Należy prowadzić bieżącą kontrolę wilgotności kruszywa wg normy PN-B-06714.18 dla korygowania receptury roboczej betonu.

### 2.1.3. Woda zarobowa - wymagania i badania

Woda zarobowa do betonu powinna odpowiadać wymaganiom normy PN-B-32250.

Jeżeli wodę do betonu przewiduje się czerpać z wodociągów miejskich, to woda ta nie wymaga badania.

### 2.1.4. Domieszki i dodatki do betonu

Zaleca się stosowanie do mieszanek betonowych domieszek chemicznych o działaniu:

- napowietrzającym,
- uplastyczniającym,
- przyspieszającym lub opóźniającym wiązanie.

Dopuszcza się stosowanie domieszek kompleksowych:

- napowietrzająco-uplastyczniających,
- przyspieszająco-uplastyczniających.

Domieszki do betonów muszą mieć aprobaty, wydane przez Instytut Techniki Budowlanej lub Instytut Dróg i Mostów oraz posiadać atest producenta.

## 2.2. Beton

Beton do konstrukcji obiektów kubaturowych i inżynierskich musi spełniać następujące wymagania:

- nasiłkliwość - do 5%; badanie wg normy PN-B-06250,
- mrozoodporność - ubytek masy nie większy od 5%, spadek wytrzymałości na ściskanie nie większy niż 20% po 150 cyklach zamrażania i odmrażania (F150); badanie wg normy PN-B-06250,
- wodoszczelność - większa od 0,8MPa (W8),
- wskaźnik wodno-cementowy (w/c) - ma być mniejszy od 0,5.

Skład mieszanki betonowej powinien być ustalony zgodnie z normą PN-B-06250 tak, aby przy najmniejszej ilości wody zapewnić szczelne ułożenie mieszanki w wyniku zagęszczania przez wibrowanie. Skład mieszanki betonowej ustala laboratorium Wykonawcy lub wytwórni betonów i wymaga on zatwierdzenia przez Inspektora nadzoru.

Stosunek poszczególnych frakcji kruszywa grubego ustalany doświadczalnie powinien odpowiadać najmniejszej jamistości.

Zawartość piasku w stosie okruszowym powinna być jak najmniejsza i jednocześnie zapewniać niezbędną urabialność przy zagęszczeniu przez wibrowanie oraz nie powinna być większa niż 42% przy kruszywie grubym do 16 mm.

Optymalną zawartość piasku w mieszance betonowej ustala się następująco:

- z ustalonym składem kruszywa grubego wykonuje się kilka (3-5) mieszanek betonowych o ustalonym teoretycznie stosunku w/c i o wymaganej konsystencji zawierających różną, ale nie większą od dopuszczalnej, ilość piasku,

- za optymaln<sup>1</sup> ilość piasku przyjmuje się tak<sup>1</sup>, przy której mieszanka betonowa zagęszczona przez wibrowanie charakteryzuje się najwięsz<sup>1</sup> masi objętościow<sup>1</sup>.

Wartość parametru A do wzoru Bolomey'a stosowanego do wyznaczenia wskaŹnika w/c charakteryzujacego mieszankę betonow<sup>1</sup> należy określić doświadczalnie. Współczynnik ten wyznacza się na podstawie uzyskanych wytrzymałości betonu z mieszanek o różnych wartościach w/c (mniejszych i większych od wartości przewidywanej teoretycznie) wykonanych ze stosowanych materiałow. Dla teoretycznego ustalenia wartości wskaŹnika w/c w mieszance można skorzystać z wartości parametru A podawanego w literaturze fachowej.

Maksymalne ilości cementu w zależności od klasy betonu s<sup>1</sup> następujace:

- 400 kg/m<sup>3</sup> - dla betonu klas B25 i B30,
- 450 kg/m<sup>3</sup> - dla betonu klas B35 i wyższych.

Przy projektowaniu składu mieszanki betonowej zagęszczanej przez wibrowanie i dojrzewajacej w warunkach naturalnych (średnia temperatura dobowo nie niższa niż 10°C), średni<sup>1</sup> wymagan<sup>1</sup> wytrzymałość na ściskanie należy określić jako równ<sup>1</sup> 1,3 R<sub>b</sub><sup>G</sup>.

Zawartość powietrza w mieszance betonowej badana metodi ciśnieniow<sup>1</sup> wg normy PN-B-06250 nie powinna przekraczać:

- wartości 2% - w przypadku niestosowania domieszek napowietrzajacych,
- wartości 3, 5-5, 5% - dla betonu narażonego na czynniki atmosferyczne, przy uziarnieniu kruszywa do 16 mm,
- wartości 4,5-6,5% - dla betonu narażonego na stały dostęp wody przed zamrożeniem przy uziarnieniu kruszywa do 16 mm.

Konsystencja mieszanek betonowych powinna być nie rzadsza od plastycznej, oznaczonej w normie PN-B-06250 symbolem K-3. Sprawdzenie konsystencji mieszanki przeprowadza się podczas projektowania jej składu i następnie przy wytwarzaniu.

Dopuszcza się dwie metody badania:

- metodi Ve-Be,
- metod<sup>1</sup> stożka opadowego.

Różnice pomiędzy założon<sup>1</sup> konsystencj<sup>1</sup> mieszanki a kontrolowan<sup>1</sup> metodami określonymi w normie PN-B-06250 nie mogą przekraczać:

- ±20% wartości wskaŹnika Ve-Be,
- ±10 mm przy pomiarze stożkiem opadowym.

Pomiaru konsystencji mieszanek K1 do K3 (wg normy PN-B-06250) trzeba dokonać aparatem Ve-Be.

Dla konsystencji plastycznej K3 dopuszcza się na budowie pomiar przy pomocy stożka opadowego.

### 3. SPRZĘT

Ogólne wymagania dotycz<sup>1</sup>ce sprzętu podano w ST Kod CPV 45000000-7 „Wymagania ogólne” pkt 3.

Roboty można wykonać przy użyciu dowolnego typu sprzętu zaakceptowanego przez Inspektora nadzoru. Dozatory muszą mieć aktualne świadectwo legalizacji. Mieszanie składników powinno się odbywać wy<sup>3</sup>cznie w betoniarkach o wymuszonym działaniu (zabrania się stosowania mieszanek wolnospadowych).

Do podawania mieszanek należy stosować pojemniki lub pompy przystosowane do podawania mieszanek plastycznych. Do zagęszczania mieszanki betonowej należy stosować wibratory z brawami o średnicy nie większej od 0,65 odległości między prętami zbrojenia leż<sup>1</sup>cymi w p<sup>3</sup>aszczyŹnie poziomej, o częstotliwości 6000 drgań/min i 3aty wibracyjne charakteryzuj<sup>1</sup>ce się jednakowymi drganiami na ca<sup>3</sup>ej d<sup>3</sup>ugości.

### 4. TRANSPORT

Ogólne wymagania dotycz<sup>1</sup>ce środków transportowych podano w ST Kod CPV 45000000-7 „Wymagania ogólne” pkt 4.

Transport mieszanki betonowej należy wykonywać przy pomocy mieszalników samochodowych (tzw. gruszek). Ilość „gruszek” należy dobrać tak, aby zapewnić wymagani<sup>1</sup> szybkość betonowania z uwzględnieniem odległości dowozu, czasu twardnienia betonu oraz koniecznej rezerwy w przypadku awarii samochodu. Podawanie i układanie mieszanki betonowej można wykonywać przy pomocy pompy do betonu lub innych środków zaakceptowanych przez Inspektora nadzoru.

Czas transportu i wbudowania mieszanki nie powinien być dłuższy niż:

- 90 min. - przy temperaturze +15°C,
- 70 min. - przy temperaturze +20°C,
- 30 min. - przy temperaturze +30°C.

## 5. WYKONANIE ROBÓT

Ogólne zasady wykonania robót podano w ST Kod CPV 45000000-7 „Wymagania ogólne” pkt 5.

Wykonawca przedstawia Inspektorowi nadzoru do akceptacji projekt organizacji i harmonogram robót uwzględniający wszystkie warunki, w jakich będą wykonywane roboty budowlane.

### 5.1. Zalecenia ogólne

Rozpoczęcie robót betoniarskich może nastąpić na podstawie dostarczonego przez Wykonawcę szczegółowego programu i dokumentacji technologicznej (zaakceptowanej przez Inspektora nadzoru) obejmującej:

- wybór składników betonu,
- opracowanie receptur laboratoryjnych i roboczych,
- sposób wytwarzania mieszanki betonowej,
- sposób transportu mieszanki betonowej,
- kolejność i sposób betonowania,
- wskazanie przerw roboczych i sposobu liczenia betonu w tych przerwach,
- sposób pielęgnacji betonu,
- warunki rozformowania konstrukcji (deskowania),
- zestawienie koniecznych badań.

Przed przystąpieniem do betonowania powinna być stwierdzona przez Inspektora nadzoru prawidłowość wykonania wszystkich robót poprzedzających betonowanie, a w szczególności:

- prawidłowość wykonania deskowań, rusztowań, usztywnień pomostów itp.,
- prawidłowość wykonania zbrojenia,
- zgodność rzędnych z projektem,
- czystość deskowania oraz obecność wkładek dystansowych zapewniających wymagani wielkość otuliny,
- przygotowanie powierzchni betonu uprzednio ułożonego w miejscu przerwy roboczej,
- prawidłowość wykonania wszystkich robót zanikających, między innymi wykonania przerw dylatacyjnych, warstw izolacyjnych, itp.,
- prawidłowość rozmieszczenia i niezmienność kształtu elementów wbudowanych w betonow<sup>1</sup> konstrukcję (kanałów, wpustów, smzków, kotw, rur itp.),
- gotowość sprzętu i urządzeń do prowadzenia betonowania.

Roboty betoniarskie musi być wykonane zgodnie z wymaganiami norm: PN-B-06250 i PN-B-06251.

Betonowanie można rozpocząć po uzyskaniu zezwolenia Inspektora nadzoru potwierdzonego wpisem do dziennika budowy.

### 5.2. Wytwarzanie i podawanie mieszanki betonowej

Wytwarzanie mieszanki betonowej powinno odbywać się wyłącznie w wyspecjalizowanym zakładzie produkcji betonu, który może zapewnić żądane w ST wymagania.

Dozowanie składników do mieszanki betonowej powinno być dokonywane wyłącznie wagowo z dokładnością:

- $\pm 2\%$  - przy dozowaniu cementu i wody,
- $\pm 3\%$  - przy dozowaniu kruszywa.

Dozatory muszą mieć aktualne świadectwo legalizacji.

Wagi powinny być kontrolowane co najmniej raz w roku.

Urządzenia dozujące wodę i płynne domieszki powinny być sprawdzane co najmniej raz w miesiącu. Przy dozowaniu składników powinno się uwzględniać korektę związane z zmiennym zawilgoceniem kruszywa.

Czas mieszania należy ustalić doświadczalnie, jednak nie powinien on być krótszy niż 2 minuty.

Do podawania mieszanek betonowych należy stosować pojemniki o konstrukcji umożliwiającej łatwe ich opróżnianie lub pompy przystosowanej do podawania mieszanek plastycznych. Przy stosowaniu pomp wymaga się sprawdzenia ustalonej konsystencji mieszanki betonowej przy wylocie.

Mieszanki betonowej nie należy zrzucać z wysokości większej niż 0,75 m od powierzchni, na którą spada. W przypadku, gdy wysokość ta jest większa, należy mieszankę podawać za pomocą rynny zsypanej (do wysokości 3,0 m) lub leja zsypanego teleskopowego (do wysokości 8,0 m).

Przy wykonywaniu elementów konstrukcji monolitycznych należy przestrzegać wymogów dokumentacji technologicznej, która powinna uwzględniać następujące zalecenia:

- w fundamentach, ścianach i ramach mieszankę betonową należy układać bezpośrednio z pojemnika lub rurociągu pompy bądź też za pośrednictwem rynny warstwami o grubości do 40 cm, zagęszczając wibratorami wężowymi,
- przy wykonywaniu płyt mieszankę betonową należy układać bezpośrednio z pojemnika lub rurociągu pompy,
- przy betonowaniu oczepów, gzymsów, wsporników, zamków i stref przydylatacyjnych stosować wibratory wężowe.

Przy zagęszczeniu mieszanki betonowej należy spełnić następujące warunki:

- wibratory wężowe stosować o częstotliwości min. 6000 drgań na minutę, z buławami o średnicy nie większej niż 0,65 odległości między prętami zbrojenia leżącymi w płaszczyźnie poziomej,
- podczas zagęszczania wibratorami wężowymi nie wolno dotykać zbrojenia buławą wibratora,
- podczas zagęszczania wibratorami wężowymi należy zagłębiać buławę na głębokość 5-8 cm w warstwę poprzednią i przytrzymać buławę w jednym miejscu w czasie 20-30 s., po czym wyjmować powoli w stanie wibrującym,
- kolejne miejsca zagłębienia buławy powinny być od siebie oddalone o 1,4 R, gdzie R jest promieniem skutecznego działania wibratora; odległość ta zwykle wynosi 0,3-0,5 m,
- belki (słupy) wibracyjne powinny być stosowane do wyrównania powierzchni betonu płyt pomostów i charakteryzować się jednakowymi drganiami na całej długości;
- czas zagęszczania wibratorem powierzchniowym lub belką wibracyjną w jednym miejscu powinien wynosić od 30 do 60 s.,
- zasięg działania wibratorów przyczepnych wynosi zwykle od 20 do 50 cm w kierunku głębokości i od 1,0 do 1,5 m w kierunku długości elementu; rozstaw wibratorów należy ustalić doświadczalnie tak, aby nie powstawały martwe pola.

Przerwy w betonowaniu należy sytuować w miejscach uprzednio przewidzianych i uzgodnionych z Projektantem.

Ukształtowanie powierzchni betonu w przerwie roboczej powinno być uzgodnione w Projektantem, a w prostszych przypadkach można się kierować zasadą, że powinna ona być prostopadką do powierzchni elementu.

Powierzchnia betonu w miejscu przerwania betonowania powinna być starannie przygotowana do pościelenia betonu stwardniałego ze świeżym przez usunięcie z powierzchni betonu stwardniałego, luźnych okruchów betonu oraz warstwy szklia cementowego oraz zwilżenie wodą.



Powyższe zabiegi należy wykonać bezpośrednio przed rozpoczęciem betonowania.

W przypadku przerwy w układaniu betonu zagęszczanym przez wibrowanie wznowienie betonowania nie powinno się odbyć później niż w ciągu 3 godzin lub po całkowitym stwardnieniu betonu. Jeżeli temperatura powietrza jest wyższa niż 20°C, czas trwania przerwy nie powinien przekraczać 2 godzin.

Po wznowieniu betonowania należy unikać dotykania wibratorem deskowania, zbrojenia i poprzednio położonego betonu.

W przypadku, gdy betonowanie konstrukcji wykonywane jest także w nocy, konieczne jest wcześniejsze przygotowanie odpowiedniego oświetlenia, zapewniającego prawidłowe wykonawstwo robót i dostateczne warunki bezpieczeństwa pracy.

### 5.3. Warunki atmosferyczne przy układaniu mieszanki betonowej i wibracji betonu

Betonowanie konstrukcji należy wykonywać wyłącznie w temperaturach nie niższych niż plus 5°C, zachowując warunki umożliwiające uzyskanie przez beton wytrzymałości co najmniej 15 MPa przed pierwszym zamarzeniem. Uzyskanie wytrzymałości 15 MPa powinno być zbadane na próbkach przechowywanych w takich samych warunkach, jak zabetonowana konstrukcja.

W wyjątkowych przypadkach dopuszcza się betonowanie w temperaturze do -5°C, jednak wymaga to zgody Inspektora nadzoru oraz zapewnienia temperatury mieszanki betonowej +20°C w chwili układania i zabezpieczenia uformowanego elementu przed utratą ciepła w czasie co najmniej 7 dni. Temperatura mieszanki betonowej w chwili opróżniania betoniarki nie powinna być wyższa niż 35°C.

Niedopuszczalne jest kontynuowanie betonowania w czasie ulewnego deszczu, należy zabezpieczyć miejsce robót za pomocą mat lub folii.

### 5.4. Pielęgnacja betonu

Bezpośrednio po zakończeniu betonowania zaleca się przykrycie powierzchni betonu lekkimi wodoszczelnymi osłonami zapobiegającymi odparowaniu wody z betonu i chroniącymi beton przed deszczem i nasłonecznieniem.

Przy temperaturze otoczenia wyższej niż +5°C należy nie później niż po 12 godz. od zakończenia betonowania rozpocząć pielęgnację wilgotnościową betonu i prowadzić ją co najmniej przez 7 dni (przez polewanie co najmniej 3 razy na dobę).

Przy temperaturze otoczenia +15°C i wyższej beton należy polewać w ciągu pierwszych 3 dni co 3 godziny w dzień i co najmniej 1 raz w nocy, a w następne dni co najmniej 3 razy na dobę.

Woda stosowana do polewania betonu powinna spełniać wymagania normy PN-B-32250.

W czasie dojrzewania betonu elementy powinny być chronione przed uderzeniami i drganiami przynajmniej do chwili uzyskania przez niego wytrzymałości na ściskanie co najmniej 15 MPa.

### 5.5. Wykańczanie powierzchni betonu

Dla powierzchni betonu obowiązują następujące wymagania:

- wszystkie betonowe powierzchnie muszą być gładkie i równe, bez zagłębień między ziarnami kruszywa, prześmami i wybrzuszeniami ponad powierzchnię,
- pęknięcia i rysy są niedopuszczalne,
- równość powierzchni ustroju nośnego przeznaczonej pod izolację powinna odpowiadać wymaganiom normy PN-B-10260; wypukłości i wgłębienia nie powinny być większe niż 2 mm.

Ostre krawędzie betonu po rozdeskowaniu powinny być oszlifowane. Jeżeli dokumentacja projektowa nie przewiduje specjalnego wykończenia powierzchni betonowych konstrukcji, to bezpośrednio po rozebraniu deskowań należy wszystkie wystające nierówności wyrównać za pomocą tarcz karborundowych i czystej wody.

Wyklucza się szpachlowanie konstrukcji po rozdeskowaniu.

## 5.6. Deskowania

Deskowania dla podstawowych elementów konstrukcji obiektu (ustroju nośnego, podpór) należy wykonać według projektu technologicznego deskowania, opracowanego na podstawie obliczeń statyczno-wytrzymałościowych.

Projekt opracuje Wykonawca w ramach ceny kontraktowej i uzgadnia z Projektantem.

Konstrukcja deskowań powinna być sprawdzana na siły wywołane parciem świeżej masy betonowej i uderzeniami przy jej wylewaniu z pojemników oraz powinna uwzględniać:

- szybkość betonowania,
- sposób zagęszczania,
- obciążenia pomostami roboczymi.

Konstrukcja deskowania powinna spełniać następujące warunki:

- zapewniać odpowiednią sztywność i niezmienność kształtu konstrukcji,
- zapewniać jednorodną powierzchnię betonu,
- zapewniać odpowiednią szczelność,
- zapewniać łatwy ich montaż i demontaż oraz wielokrotność użycia,
- wykazywać odporność na deformację pod wpływem warunków atmosferycznych.

Deskowania zaleca się wykonywać ze sklejki. W uzasadnionych przypadkach na część deskowań można użyć desek z drzew iglastych III lub IV klasy. Minimalna grubość desek wynosi 32 mm.

Deski powinny być jednostronnie strugane i przygotowane do szlifowania na wpust i pióro. Styki, gdzie nie można zastosować połączenia na pióro i wpust, należy uszczelnić taśmami z tworzyw sztucznych albo pianki. Należy zwrócić szczególną uwagę na uszczelnienie styków ścian z dnem deskowania oraz styków deskowań belek i poprzecznie

Sfazowania należy wykonywać zgodnie z dokumentacją projektową.

Belki gipsowe oraz gypsy wykonywane razem z pokrywami okapowymi muszą być wykonywane w deskowaniu z zastosowaniem wykładzin.

Otwory w konstrukcji i osadzanie elementów typu odcinki rur, szpilki należy wykonać wg wymagań dokumentacji projektowej.

## 6. KONTROLA JAKOŚCI ROBÓT

Ogólne zasady kontroli jakości robót podano w ST Kod CPV 45000000-7 „Wymagania ogólne” pkt 6.

### 6.1. Badania kontrolne betonu

Dla określenia wytrzymałości betonu wbudowanego w konstrukcję należy w trakcie betonowania pobierać próbki kontrolne w postaci kostek sześciennych o boku 15 cm w liczbie nie mniejszej niż:

- 1 próbka na 100 m<sup>3</sup> betonu,
- 1 próbka na 50 m<sup>3</sup> betonu,
- 3 próbki na dobę,
- 6 próbek na partię betonu.

Próbki pobiera się losowo po jednej, równomiernie w okresie betonowania, a następnie przechowuje się, przygotowuje i bada w okresie 28 dni zgodnie z normą PN-B-06250.

Jeżeli próbki pobrane i badane jak wyżej wykazą wytrzymałość niższą od przewidzianej dla danej klasy betonu, należy przeprowadzić badania próbek wyciętych z konstrukcji.

Jeżeli wyniki tych badań będą pozytywne, to beton należy uznać za odpowiadający wymaganej klasie betonu.

W przypadku niespełnienia warunków wytrzymałości betonu na ściskanie po 28 dniach dojrzewania, dopuszcza się w uzasadnionych przypadkach, za zgody Inspektora nadzoru, spełnienie tego warunku w okresie późniejszym, lecz nie

dłuższym niż 90 dni.

Dopuszcza się pobieranie dodatkowych próbek i badanie wytrzymałości betonu na ściskanie w okresie krótszym niż od 28 dni.

Dla określenia nasiikliwości betonu należy pobrać przy stanowisku betonowania co najmniej jeden raz w okresie betonowania obiektu oraz każdorazowo przy zmianie składników betonu, sposobu układania i zagęszczania po 3 próbki o kształcie regularnym lub po 5 próbek o kształcie nieregularnym, zgodnie z norm<sup>1</sup> PN-B-06250.

Próbki trzeba przechowywać w warunkach laboratoryjnych i badać w okresie 28 dni zgodnie z norm<sup>1</sup> PN-B-06250.

Nasiikliwość zaleca się również badać na próbkach wyciętych z konstrukcji.

Dla określenia mrozodporności betonu należy pobrać przy stanowisku betonowania co najmniej jeden raz w okresie betonowania obiektu oraz każdorazowo przy zmianie składników i sposobu wykonywania betonu po 12 próbek regularnych o minimalnym wymiarze boku lub średnicy próbki 100 mm. Próbki należy przechowywać w warunkach laboratoryjnych i badać w okresie 90 dni zgodnie z norm<sup>1</sup> PN-B-06250.

Zaleca się badać mrozodporność na próbkach wyciętych z konstrukcji.

Przy stosowaniu metody przyśpieszonej wg normy PN-B-06250 liczba próbek reprezentujących dan<sup>1</sup> partię betonu może być zmniejszona do 6, a badanie należy przeprowadzić w okresie 28 dni.

Wymagany stopień wodoszczelności sprawdza się, pobierając co najmniej jeden raz w okresie betonowania obiektu oraz każdorazowo przy zmianie składników i sposobu wykonywania betonu po 6 próbek regularnych o grubości nie większej niż 160 mm i minimalnym wymiarze boku lub średnicy 100 mm.

Próbki przechowywać należy w warunkach laboratoryjnych i badać w okresie 28 dni wg normy PN-B-06250.

Dopuszcza się badanie wodoszczelności na próbkach wyciętych z konstrukcji.

Na Wykonawcy spoczywa obowiązek zapewnienia wykonania badań laboratoryjnych (przez własne laboratoria lub inne uprawnione) przewidzianych normi PN-B-06250, a także gromadzenie, przechowywanie i okazywanie Inspektorowi nadzoru wszystkich wyników badań dotyczących jakości betonu i stosowanych materiałów.

Jeżeli beton poddany jest specjalnym zabiegom technologicznym, należy opracować plan kontroli jakości betonu dostosowany do wymagań technologii produkcji. W planie kontroli powinny być uwzględnione badania przewidziane aktualnymi normami i niniejszymi ST oraz ewentualnie inne, konieczne do potwierdzenia prawidłowości zastosowanych zabiegów technologicznych.

Badania powinny obejmować:

- badanie składników betonu,
- badanie mieszanki betonowej,
- badanie betonu.

**Zestawienie wymaganych badań wg PN-B-06250:**

	Rodzaj badania	Metoda badania według	Termin lub częstość badania
Badania składowników betonu	1) Badanie cementu – czasu wiązania – stałość objętości – obecności grudek – wytrzymałości	PN-EN 196-3 j.w. PN-EN 196-6 PN-EN 196-1	Bezpośrednio przed użyciem każdej dostarczonej partii
j.w.	2) Badanie kruszywa – składu ziarnowego – kształtu ziaren – zawartości pyłów – zawartości zanieczyszczeń – wilgotności	PN-EN 933-1 PN-EN 933-3 PN-EN 933-9 PN-B-06714/12 PN-EN 1097-6	j.w.
j.w.	3) Badanie wody	PN-B-32250	Przy rozpoczęciu robót i w przypadku stwierdzenia zanieczyszczenia
j.w.	4) Badanie dodatków i domieszek	PN-B-06240 i Aprobata Techniczna	
Badanie mieszanki betonowej	Urabialność	PN-B-06250	Przy rozpoczęciu robót
j.w.	Konsystencja	j.w.	Przy projektowaniu recepty i 2 razy na zmianę robocz <sup>1</sup>
j.w.	Zawartość powietrza	j.w.	j.w.
Badanie betonu	1) Wytrzymałość na ściskanie na próbkach	j.w.	Po ustaleniu recepty i po wykonaniu każdej partii betonu
j.w.	2) Wytrzymałość na ściskanie - badania nieniszczące	PN-B-06261 PN-B-06262	W przypadkach technicznie uzasadnionych
j.w.	3) Nasiikliwość	PN-B-06250	Po ustaleniu recepty, 3 razy w okresie wykonywania konstrukcji i raz na 5000 m <sup>3</sup> betonu
j.w.	4) Mrozoodporność	j.w.	j.w.
j.w.	5) Przepuszczalność wody	j.w.	j.w.

**6.2. Tolerancja wykonania****6.2.1. Wymagania ogólne**

- Rozróżnia się tolerancje normalne klasy N1 i N2 oraz specjalne. Klasę tolerancji N2 zaleca się w przypadku wykonywania elementów szczególnie istotnych z punktu widzenia niezawodności konstrukcji o poważnych konsekwencjach jej zniszczenia oraz konstrukcji o charakterze monumentalnym.
- Ustalenia projektowe powinny określać wszelkie wymagania dotyczące tolerancji specjalnych z podaniem:
  - a) zmian wartości odchyłek dopuszczalnych podanych w niniejszym rozdziale,
  - b) innych typów odchyłek, które powinny być dodatkowo kontrolowane, poza

wartościami podanymi w normie, 3icznie z określonymi parametrami i wartościami dopuszczalnymi,

c) specjalnych tolerancji w odniesieniu do wszystkich lub szczególnych elementów konstrukcji.

- Dokładność pomiarów odchylek geometrycznych powinna być określona w ustaleniach projektowych.
- Odchylenia poziome usytuowania podpór i elementów powinny być mierzone w stosunku do osi podłużnych i poprzecznych osnowy geodezyjnej pokrywających się z osiami ścian lub słupów.
- Odchylenia poziome wzdłuż wysokości budynku powinny przyjmować wartości różnoimienne w stosunku do układu rzeczywistego. W przypadku stwierdzenia odchylenia o charakterze systematycznym należy podjąć działania korygujące.

#### 6.2.2. System odniesienia

- Przed przystąpieniem do robót na budowie należy ustalić punkty pomiarowe zgodne z przyjętą osnową geodezyjną stanowiącą przestrzenny układ odniesienia do określania usytuowania elementów konstrukcji zgodnie z normami PN-87/N-02251 i PN-74/N-02211.
- Punkty pomiarowe powinny być zabezpieczone przed uszkodzeniem lub zniszczeniem.

#### 6.2.3. Fundamenty (3awy-stopy)

- Dopuszczalne odchylenie usytuowania osi fundamentów w planie nie powinno być większe niż:
  - ± 10 mm przy klasie tolerancji N1,
  - ± 5 mm przy klasie tolerancji N2.
- Dopuszczalne odchylenie usytuowania poziomu fundamentu w stosunku do poziomu pozycyjnego nie powinno być większe niż:
  - ± 20 mm przy klasie tolerancji N1,
  - ± 15 mm przy klasie tolerancji N2.

#### 6.2.4. Słupy i ceciany

- Dopuszczalne odchylenie usytuowania słupów i ścian w planie w stosunku do punktu pozycyjnego (lub osi pozycyjnej) nie powinno być większe niż:
  - ± 10 mm przy klasie tolerancji N1,
  - ± 5 mm przy klasie tolerancji N2.
- Dopuszczalne odchylenie wymiaru wolnej odległości usytuowania słupów i ścian w planie w stosunku do słupów i ścian sąsiednich nie powinno być większe niż:
  - ± 15 mm przy klasie tolerancji N1,
  - ± 10 mm przy klasie tolerancji N2.
- Dopuszczalne odchylenie wymiaru budynku L (szerokości lub długości w metrach) na każdym poziomie nie powinno być większe niż:
  - ± 20 mm przy  $L \leq 30$  m,
  - ± 0,25 (L+50) przy  $30$  m < L < 250 m,
  - ± 0,10 (L+500) przy  $L \geq 500$  m.
- Dopuszczalne odchylenie słupa lub ściany od pionu pomiędzy poziomami przyległych kondygnacji o wysokości h nie powinny być większe niż:
  - ± h/300 przy klasie tolerancji N1,
  - ± h/400 przy klasie tolerancji N2.
- Dopuszczalne wygięcie słupa lub ściany pomiędzy poziomami przyległych kondygnacji nie powinno być większe niż:
  - ± 10 mm lub h/750 przy klasie tolerancji N1,
  - ± 5 mm lub h/1000 przy klasie tolerancji N2.
- Dopuszczalne odchylenie usytuowania słupa lub ściany na poziomie dowolnej n-tej kondygnacji budynku na wysokości  $\cdot h_n$  w stosunku do osi pionowej od poziomu fundamentu nie powinna być większa niż:

$$h/30 (V_n)$$

przy klasie tolerancji N1,

$$h/400/n_{,,}$$

przy klasie tolerancji N2.

#### 6.2.5. Belki i p3yty

- Dopuszczalne odchylenie usytuowania osi belki w stosunku do osi s3upa nie powinno być większe niż:
  - ± 10 mm przy klasie tolerancji N1,
  - ± 5 mm przy klasie tolerancji N2.
- Dopuszczalne odchylenie poziomu podpór belki lub p3yty o rozpiętości L nie powinno być większe niż:
  - ± L/300 lub 15 mm przy klasie tolerancji N1,
  - ± L/500 lub 10 mm przy klasie tolerancji N2.
- Dopuszczalne odchylenie poziomu przyleg3ych belek nie powinno być większe niż:
  - ± 15 mm przy klasie tolerancji N1,
  - ± 10 mm przy klasie tolerancji N2.
- Dopuszczalne odchylenie rozstawu między belkami nie powinno być większe niż:
  - ± 10 mm przy klasie tolerancji N1,
  - ± 5 mm przy klasie tolerancji N2.
- Dopuszczalne wygięcie belek i p3yt od poziomu nie powinno być większe niż:
  - ± 15 mm przy klasie tolerancji N1,
  - ± 10 mm przy klasie tolerancji N2.
- Dopuszczalne odchylenie poziomu przyleg3ych stropów sisiednich kondygnacji nie powinno być większe niż:
  - ± 15 mm przy klasie tolerancji N1,
  - ± 10 mm przy klasie tolerancji N2.
- Dopuszczalne odchylenie poziomu  $H_i$  stropu na najwyższej kondygnacji w stosunku do poziomu podstawy nie powinno być większe niż:
  - ± 20 mm przy  $H_i \leq 20$  m,
  - ± 0,5 ( $H_i+20$ ) przy  $20$  m <  $H_i$  <  $100$  m,
  - ± 0,2 ( $H_i+200$ ) przy  $H_i > 100$  m.

#### 6.2.6. Przekroje

- Dopuszczalne odchylenie wymiaru  $l_i$  przekroju poprzecznego elementu nie powinno być większe niż:
  - ± 0,04  $l_i$  lub 10 mm przy klasie tolerancji N1,
  - ± 0,02  $l_i$  lub 5 mm przy klasie tolerancji N2.
- Dopuszczalne odchylenie szerokości przekroju elementu na poziomach górnym i dolnym oraz odchylenie p3aszczyny bocznej od pionu nie powinno być większe niż:
  - ± 0,04  $l_i$  lub 10 mm przy klasie tolerancji N1,
  - ± 0,02  $l_i$  lub 5 mm przy klasie tolerancji N2.
- Dopuszczalne odchylenie usytuowania strzemion nie powinno być większe niż:
  - 10 mm przy klasie tolerancji N1,
  - 5 mm przy klasie tolerancji N2.
- Dopuszczalne odchylenie usytuowania odgięć i po31czeń prętów nie powinno być większe niż:
  - 10 mm przy klasie tolerancji N1,
  - 5 mm przy klasie tolerancji N2.

## 6.2.7. Powierzchnie i krawędzie

- Dopuszczalne odchylenia od płaskiej formowanej lub wygładzonej powierzchni na odcinku 2 m nie powinny być większe niż:
  - 7 mm przy klasie tolerancji N1,
  - 5 mm przy klasie tolerancji N2.
- Dopuszczalne odchylenia od płaskiej niewygładzonej powierzchni na odcinku 2 m nie powinny być większe niż:
  - 15 mm przy klasie tolerancji N1,
  - 10 mm przy klasie tolerancji N2.
- Dopuszczalne lokalne odchylenia od płaskiej formowanej lub wygładzonej powierzchni na odcinku 0,2 m nie powinny być większe niż:
  - 5 mm przy klasie tolerancji N1,
  - 2 mm przy klasie tolerancji N2.
- Dopuszczalne lokalne odchylenia od płaskiej niewygładzonej powierzchni na odcinku 0,2 m nie powinny być większe niż:
  - 6 mm przy klasie tolerancji N1,
  - 4 mm przy klasie tolerancji N2.
- Dopuszczalne odchylenia elementu o długości L (w mm) powodujące jego skośność (odchylenie od obrysu) w płaszczyźnie nie powinno być większe niż:
  - $L/100 \cdot 20$  mm przy klasie tolerancji N1,
  - $L/200 \cdot 10$  mm przy klasie tolerancji N2.
- Dopuszczalne odchylenia linii krawędzi elementu na odcinku 1,0 m nie powinno być większe niż:
  - 4 mm przy klasie tolerancji N1,
  - 2 mm przy klasie tolerancji N2.

#### 6.2.8. Otwory i wkładki

- Dopuszczalne odchylenia w usytuowaniu otworów i wkładek nie powinno być większe niż:
  - $\pm 10$  mm przy klasie tolerancji N1,
  - $\pm 5$  mm przy klasie tolerancji N2.

### 7. OBMIAR ROBÓT

Ogólne zasady obmiaru robót podano w ST Kod CPV 45000000-7 „Wymagania ogólne” pkt 7.

#### 7.1. Jednostka obmiarowa

Jednostką<sup>1</sup> obmiaru jest 1 m<sup>3</sup> (metr sześcienny) konstrukcji z betonu. Do obliczenia ilości przedmiarowej przyjmuje się ilość konstrukcji wg dokumentacji projektowej. Z kubatury nie potrąca się rowków, skosów o przekroju równym lub mniejszym od 6 cm<sup>2</sup>.

### 8. ODBIÓR ROBÓT

Ogólne zasady odbioru robót podano w ST Kod CPV 45000000-7 „Wymagania ogólne” pkt 8.

#### 8.1. Zgodność robót z dokumentacją<sup>1</sup> projektową i ST

Roboty powinny być wykonywane zgodnie z dokumentacją projektową, specyfikacją techniczną<sup>1</sup> oraz pisemnymi decyzjami Inspektora nadzoru.

#### 8.2. Odbiór robót zanikających lub ulegających zakryciu

Podstawi odbioru robót zanikających lub ulegających zakryciu jest:

- pisemne stwierdzenie Inspektora nadzoru w dzienniku budowy o wykonaniu robót zgodnie z dokumentacją projektową i ST,



- inne pisemne stwierdzenie Inspektora nadzoru o wykonaniu robót.

Zakres robót zanikających lub ulegających zakryciu określają pisemne stwierdzenia Inspektora nadzoru lub inne dokumenty potwierdzone przez Inspektora nadzoru.

### 8.3. Odbiór końcowy

Odbiór końcowy odbywa się po pisemnym stwierdzeniu przez Inspektora nadzoru w dzienniku budowy zakończenia robót betonowych i spełnieniu innych warunków dotyczących tych robót zawartych w umowie.

## 9. PODSTAWA PŁATNOŚCI

Ogólne ustalenia dotyczące podstawy płatności podano w ST Kod CPV 45000000-7 „Wymagania ogólne” pkt 9.

### 9.1. Cena jednostkowa

Cena jednostkowa uwzględnia:

- zakup i dostarczenie niezbędnych czynników produkcji,
- wykonanie deskowania oraz rusztowania z pomostem,
- oczyszczenie deskowania,
- przygotowanie i transport mieszanki,
- ułożenie mieszanki betonowej z zagęszczeniem i pielęgnacją<sup>1</sup>,
- wykonanie przerw dylatacyjnych,
- wykonanie w konstrukcji wszystkich wymaganych projektem otworów, jak również osadzenie potrzebnych zakotwień, marek, rur itp.,
- rozbiórkę deskowań, rusztowań i pomostów,
- oczyszczenie stanowiska pracy i usunięcie, będących własnością<sup>1</sup> Wykonawcy, materiałów rozbiórkowych,
- wykonanie badań i pomiarów kontrolnych.

## 10. PRZEPISY ZWIĄZANE

### 10.1. Normy

PN-B-01801 Konstrukcje betonowe i żelbetowe. Podstawy projektowania.

PN-B-03150/01 Konstrukcje z drewna i materiałów drewnopodobnych. Obliczenia statyczne i projektowanie. Materiały.

PN-S-10040 Obiekty mostowe. Konstrukcje betonowe, żelbetowe i sprężone. Wymagania i badania.

PN-S-10042 Obiekty mostowe. Konstrukcje betonowe, żelbetowe i sprężone. Projektowanie.

PN-B-01100 Kruszywa mineralne. Kruszywa skalne. Podział, nazwy i określenia.

PN-EN 197-1 Cement. Skład, wymagania i kryteria zgodności dla cementu powszechnego użytku.

PN-EN 196-1 Metody badania cementu. Oznaczanie wytrzymałości.

PN-EN 196-2 Metody badania cementu. Analiza chemiczna cementu.

PN-EN 196-3 Metody badania cementu. Oznaczanie czasu wiązania i stałości objętości.

PN-EN 196-6 Metody badania cementu. Oznaczanie stopnia zmielenia.

PN-B-04320 Cement. Odbiorcza statystyczna kontrola jakości.

PN-EN 934-2 Domieszki do betonu, zaprawy i zaczynu. Domieszki do betonu. Definicje i wymagania.

PN-EN 480-1 Domieszki do betonu, zaprawy i zaczynu. Metody badań. Beton wzorcowy i zaprawa wzorcowa do badań.

PN-EN 480-2 Domieszki do betonu, zaprawy i zaczynu. Metody badań. Oznaczanie

czasu wiązania.

- PN-EN 480-4 Domieszki do betonu, zaprawy i zaczynu. Metody badań. Oznaczanie ilości wody wydzielającej się samoczynnie z mieszanki betonowej.
- PN-EN 480-5 Domieszki do betonu, zaprawy i zaczynu. Metody badań. Oznaczanie absorpcji kapilarnej.
- PN-EN 480-6 Domieszki do betonu, zaprawy i zaczynu. Metody badań. Analiza w podczerwieni.
- PN-EN 480-8 Domieszki do betonu. Metody badań. Oznaczanie umownej zawartości suchej substancji.
- PN-EN 480-10 Domieszki do betonu, zaprawy i zaczynu. Metody badań. Oznaczanie zawartości chlorków rozpuszczalnych w wodzie.
- PN-EN 480-12 Domieszki do betonu, zaprawy i zaczynu. Metody badań. Oznaczanie zawartości alkaliów w domieszkach.
- PN-B-06250 Beton zwykły.
- PN-B-06251 Roboty betonowe i żelbetowe. Wymagania techniczne.
- PN-B-06261 Nieniszczące badania konstrukcji z betonu. Metoda ultradźwiękowa badania wytrzymałości betonu na ściskanie.
- PN-B-06262 Nieniszczące badania konstrukcji z betonu. Metoda sklerometryczna badania wytrzymałości betonu na ściskanie za pomocą młotka *Schmidta* typu *N*.
- PN-B-14501 Zaprawy budowlane zwykłe.
- PN-B-06712 Kruszywa mineralne do betonu.
- PN-B-06714/00 Kruszywa mineralne. Badania. Postanowienia ogólne.
- PN-B-06714/10 Kruszywa mineralne. Badania. Oznaczenia jamistości.
- PN-B-06714/12 Kruszywa mineralne. Badania. Oznaczenie zawartości zanieczyszczeń obcych.
- PN-B-06714/13 Kruszywa mineralne. Badania. Oznaczanie zawartości pyłów mineralnych.
- PN-EN 933-1 Badania geometrycznych właściwości kruszyw. Oznaczanie składu ziarnowego. Metoda przesiewania.
- PN-EN 933-4 Badania geometrycznych właściwości kruszyw. Oznaczanie kształtu ziaren. Wskaźnik kształtu.
- PN-EN 1097-6 Badania mechanicznych i fizycznych właściwości kruszyw. Oznaczanie gęstości ziaren i nasiąkliwości.
- PN-B-06714/34 Kruszywa mineralne. Badania. Oznaczanie reaktywności alkalicznej.
- PN-B-32250 Materiały budowlane. Woda do betonu i zaprawy.
- PN-B-04500 Zaprawy budowlane. Badanie cech fizycznych i wytrzymałościowych.
- PN-C-04541 Woda i ścieki. Oznaczenie suchej pozostałości, pozostałości po prażeniu, straty przy prażeniu oraz substancji rozpuszczonych, substancji rozpuszczonych mineralnych i substancji rozpuszczonych lotnych.
- PN-C-04554/02 Woda i ścieki. Badania twardości. Oznaczanie twardości ogólnej powyżej 0,337 mval/dm<sup>3</sup> metodą wersenianową<sup>1</sup>.
- PN-C-04566/02 Woda i ścieki. Badania zawartości siarki i jej związków.  
Oznaczanie siarkowodoru i siarczków rozpuszczalnych metodą kolorometryczną<sup>1</sup> z tiofluoresceiną<sup>1</sup> z kwasem o-hydroksyrtęciobenzoesowym.
- PN-C-04566/03 Woda i ścieki. Badania zawartości siarki i jej związków.  
Oznaczanie siarkowodoru i siarczków rozpuszczalnych metodą tiomerkurymetryczną<sup>1</sup>.
- PN-C-04600/00 Woda i ścieki. Badania zawartości chloru i jego związków oraz zapotrzebowania chloru. Oznaczenie pozostałego użytecznego chloru metodą miareczkową<sup>1</sup> jodometryczną<sup>1</sup>.
- PN-C-04628/02 Woda i ścieki. Badania zawartości cukrów. Oznaczanie cukrów ogólnych, cukrów rozpuszczonych i skrobi nierozpuszczonej metodą

kolorymetryczn<sup>1</sup> z antronem.

- PN-D-96000 Tarcica iglasta ogólnego przeznaczenia.
- PN-D-96002 Tarcica liściasta ogólnego przeznaczenia.
- PN-D-95017 Surowiec drzewny. Drewno wielkowymiarowe iglaste.  
Wspólne wymagania i badania.
- PN-N-02251 Geodezja. Osnowy geodezyjne. Terminologia.
- PN-N-02211 Geodezyjne wyznaczenie pomieszczeń. Podstawowe nazwy i określenia.
- PN-M-47900.00 Rusztowania stojące metalowe robocze. Określenia, podział i główne wymiary.
- PN-M-47900.01 Rusztowania stojące metalowe robocze. Rusztowania stojakowe z rur stalowych. Ogólne wymagania i badania oraz eksploatacja.
- PN-M-47900.02 Rusztowania stojące metalowe robocze. Rusztowania ramowe. Ogólne wymagania i badania.
- PN-M-47900.03 Rusztowania stojące metalowe robocze. Z3<sup>x</sup>cza. Ogólne wymagania i badania.
- PN-B-03163-1 Konstrukcje drewniane. Rusztowania. Terminologia.
- PN-B-03163-2 Konstrukcje drewniane. Rusztowania. Wymagania.
- PN-B-03163-3 Konstrukcje drewniane. Rusztowania. Badania.
- PN-ISO-9000 (seria 9000, 9001, 9002 i 9003). Normy dotyczące zarządzania jakością<sup>1</sup> i zapewnienie jakości.

## 10.2. Inne

Instrukcje Instytutu Techniki Budowlanej:

- 240/82 Instrukcja zabezpieczenia przed korozją<sup>1</sup> konstrukcji betonowych i żelbetonowych,
- 306/91 Zabezpieczenie korozji alkalicznej betonu przez zastosowanie dodatków mineralnych,
- Warunki wykonania i odbioru robót budowlanych.

**SPECYFIKACJA TECHNICZNA  
WYKONANIA I ODBIORU ROBÓT BUDOWLANYCH**

**Nr: ST-03**

**PRZYGOTOWANIE I MONTA" ZBROJENIA**

**Kod CPV: 45262310**

## 1. WSTĘP

### 1.1. Przedmiot ST

Przedmiotem niniejszej specyfikacji technicznej (ST) są wymagania dotyczące wykonania i odbioru zbrojenia betonu w konstrukcjach żelbetowych wykonywanych na mokro w budynkach oraz obiektach budownictwa inżynierskiego.

### 1.2. Zakres stosowania ST

Niniejsza specyfikacja techniczna (ST) stanowi dokument przetargowy i kontraktowy przy zlecaniu i realizacji robót wymienionych w pkt. 1.1.

### 1.3. Zakres robót objętych ST

Ustalenia zawarte w niniejszej Specyfikacji mają zastosowanie przy wykonywaniu zbrojenia konstrukcji budynków oraz obiektów budownictwa inżynierskiego.

Roboty, których dotyczy Specyfikacja, obejmują wszystkie czynności mające na celu wykonanie robót zwijanych z:

- przygotowaniem zbrojenia,
- montażem zbrojenia,
- kontrolą jakości robót i materiałów.

Zakres robót obejmuje elementy konstrukcyjne fundamentów, podpór, murów, konstrukcje szkieletowe, płyty, belki, podciąg, gzymsy oraz konstrukcje związane z wyposażeniem i obsługą obiektów.

### 1.4. Określenia podstawowe

Określenia podane w niniejszej Specyfikacji są zgodne z odpowiednimi normami oraz określeniami podanymi w ST Kod CPV 45000000-7 „Wymagania ogólne”.

**Pręty stalowe wiotkie** - pręty stalowe o przekroju kołowym żebrowane o średnicy do 40 mm.

**Zbrojenie niesprężające** - zbrojenie konstrukcji betonowej niewprowadzające do niej naprężeń w sposób czynny.

### 1.5. Ogólne wymagania dotyczące robót

Wykonawca robót jest odpowiedzialny za jakość ich wykonania oraz za zgodność z dokumentacją projektową, ST i poleceniami Inspektora nadzoru. Ogólne wymagania dotyczące robót podano w ST Kod CPV 45000000-7.

## 2. MATERIAŁY

Ogólne wymagania dotyczące materiałów, ich pozyskiwania i składowania podano w ST Kod CPV 45000000-7 „Wymagania ogólne” pkt 2.

### 2.1. Stal zbrojeniowa

#### 2.1.1. Asortyment stali zbrojeniowej

Do zbrojenia konstrukcji żelbetowych prętami wiotkimi w obiektach budowlanych objętych zakresem kontraktu stosuje się stal klas i gatunków wg dokumentacji projektowej, wg normy PN-H-84023/6: AIIIIN, gatunku RB500W/BSt500S-O.T.B. oraz stal klasy AI, gatunku St3SX-b.

#### 2.1.2. Właściwości mechaniczne i technologiczne stali zbrojeniowej

Pręty okrągłe żebrowane ze stali gatunku RB500W/BSt500S-Q.T.B. (Aprobata Techniczna IBDiM Nr AT/2001-04-1115) o następujących parametrach:

- |   |      |
|---|------|
| - średnica pręta w mm                           | 8-10 |
| - granica plastyczności $R_s$ (min) w MPa       | 500  |
| - wytrzymałość na rozciąganie $R_m$ (min) w MPa | 550  |
| - wytrzymałość charakterystyczna w MPa          | 490  |

- wytrzymałość obliczeniowa w MPa 375

- wydłużenie (min) w % 10

- zginanie do kąta 60° brak pęknięć i rys w z3'czu.

Pręty okrągłe żebrowane ze stali gatunku 18G2-b wg normy PN-H-84023/06 o następujących parametrach:

- średnica pręta w mm 6-32

- granica plastyczności  $R_e$  (min) w MPa 355

- wytrzymałość na rozciąganie  $R_m$  (min) w MPa 490

- wytrzymałość charakterystyczna w MPa 355

- wytrzymałość obliczeniowa w MPa 295

- wydłużenie (min) w % 20

- zginanie do kąta 60° brak pęknięć i rys w z3'czu.

Pręty okrągłe żebrowane ze stali gatunku St3SX-b wg normy PN-H-84023/01 o następujących parametrach:

- średnica pręta w mm 5,5-40

- granica plastyczności  $R_e$  (min) w MPa 240

- wytrzymałość na rozciąganie  $R_m$  (min) w MPa 370

- wytrzymałość charakterystyczna w MPa 240

- wytrzymałość obliczeniowa w MPa 200

- wydłużenie (min) w % 24

- zginanie do kąta 180° brak pęknięć i rys w z3'czu.

Pręty okrągłe gładkie ze stali gatunku St0S-b wg normy PN-H-84023 o następujących parametrach:

- średnica pręta w mm 5,5-40

- granica plastyczności  $R_e$  (min) w MPa 220

- wytrzymałość na rozciąganie  $R_m$  (min) w MPa 310

- wydłużenie (min) w % 22

- zginanie do kąta 180° brak pęknięć i rys w z3'czu.

Powierzchnia walcówki i prętów powinna być bez pęknięć, pęcherzy i naderwań.

Na powierzchni czołowej prętów niedopuszczone są jamy usadowe, rozwarstwienia, pęknięcia widoczne gołym okiem.

### 2.1.3. Wymagania przy odbiorze

Pręty stalowe do zbrojenia betonu powinny odpowiadać wymaganiom normy PN-H-93215.

Przeznaczona do odbioru na budowie partia prętów musi być zaopatrzona w atest, w którym mają być podane:

- nazwa wytwórcy,

- oznaczenie wyrobu wg normy PN-H-93215,

- numer wytopu lub numer partii,

- wszystkie wyniki przeprowadzonych badań oraz skład chemiczny według analizy wytopowej,

- masa partii,

- rodzaj obróbki cieplnej.

Na przywieszkach metalowych przymocowanych do każdej wiązki prętów lub kręgu prętów (po dwie do każdej wiązki) muszą znajdować się następujące informacje:

- znak wytwórcy,

- średnica nominalna,

- znak stali,

- numer wytopu lub numer partii,

- znak obróbki cieplnej.

## 2.2. Drut montanowy

Do montażu prętów zbrojenia należy używać wyżarzonego drutu stalowego, tzw. wi<sup>1</sup>za<sup>3</sup>kowego.

## 2.3. Podk<sup>3</sup>adki dystansowe

Dopuszcza się stosowanie stabilizatorów i podk<sup>3</sup>adek dystansowych wy<sup>3</sup>cznie z betonu. Podk<sup>3</sup>adki dystansowe musz<sup>1</sup> być przymocowane do prętów.

## 3. SPRZĘT

Ogólne wymagania dotycz<sup>3</sup>ce sprzętu podano w ST Kod CPV 45000000-7 „Wymagania ogólne” pkt 3.

Sprzęt używany przy przygotowaniu i montażu zbrojenia wiotkiego w konstrukcjach budowlanych powinien spe<sup>3</sup>niać wymagania obowi<sup>3</sup>zuj<sup>3</sup>ce w budownictwie ogólnym. W szczególności wszystkie rodzaje sprzętu, jak: giętarki, prościarki, zgrzewarki, spawarki powinny być sprawne oraz posiadać fabryczn<sup>1</sup> gwarancję i instrukcję obsługi. Sprzęt powinien spe<sup>3</sup>niać wymagania BHP, jak przyk<sup>3</sup>adowo os<sup>3</sup>ony zębatych i pasowych urz<sup>3</sup>dzeń mechanicznych. Miejsca lub elementy szczególnie niebezpieczne dla obsługi powinny być specjalnie oznaczone. Sprzęt ten powinien podlegać kontroli osoby odpowiedzialnej za BHP na budowie. Osoby obsługuj<sup>3</sup>ce sprzęt powinny być odpowiednio przeszkolone.

## 4. TRANSPORT

Ogólne wymagania dotycz<sup>3</sup>ce sprzętu podano w ST Kod CPV 45000000-7 „Wymagania ogólne” pkt 4.

Pręty do zbrojenia powinny być przewożone odpowiednimi środkami transportu, w sposób zapewniaj<sup>3</sup> uniknięcie trwałych odkształceń oraz zgodnie z przepisami BHP i ruchu drogowego.

## 5. WYKONANIE ROBÓT

Ogólne zasady wykonania robót podano w ST Kod CPV 45000000-7 „Wymagania ogólne” pkt 5.

### 5.1. Organizacja robót

Wykonawca przedstawi Inspektorowi nadzoru do akceptacji projekt organizacji i harmonogram robót uwzględniaj<sup>3</sup> wszystkie warunki, w jakich bę<sup>1</sup> wykonywane roboty zbrojarskie.

### 5.2. Przygotowanie zbrojenia

5.2.1. **Przygotowanie, montaż i odbiór zbrojenia** powinien odpowiadać wymaganiom normy PN 91/5-10042, a klasy i gatunki stali winny być zgodne z dokumentacj<sup>1</sup> projektow<sup>1</sup>.

#### 5.2.2. Czyszczenie prętów

Pręty przed ich użyciem do zbrojenia konstrukcji należy oczyścić z zendry, lu<sup>3</sup>nych p<sup>3</sup>atek rdzy, kurzu i b<sup>3</sup>ota. Pręty zbrojenia zat<sup>3</sup>uszczone lub zabrudzone farb<sup>1</sup> olej<sup>1</sup> można opalać lampami benzynowymi lub czyścić preparatami rozpuszczaj<sup>3</sup>ymi t<sup>3</sup>uszcze.

Stal narażon<sup>1</sup> na choćby chwilowe działanie s<sup>3</sup>onej wody należy zmyć wod<sup>1</sup> s<sup>3</sup>odk<sup>1</sup>.

Stal pokryt<sup>1</sup> <sup>3</sup>uszcz<sup>1</sup>c<sup>1</sup> się rdz<sup>1</sup> i zab<sup>3</sup>ocon<sup>1</sup> oczyszcza się szczotkami drucianymi ręcznie lub mechanicznie b<sup>3</sup>MY też przez piaskowanie. Po oczyszczeniu należy sprawdzić wymiary przekroju poprzecznego prętów.

Stal tylko zabrudzon<sup>1</sup> można zmyć strumieniem wody.

Pręty oblodzone odmraża się strumieniem ciep<sup>3</sup>ej wody.

Możliwe s<sup>1</sup> również inne sposoby czyszczenia stali zbrojeniowej akceptowane przez Inspektora nadzoru.

#### 5.2.3. Prostowanie prętów

Dopuszcza się prostowanie prętów za pomoc<sup>1</sup> kluczy, młotków, ścianek. Dopuszczalna wielkość miejscowego odchylenia od linii prostej wynosi 4 mm.

#### 5.2.4. Cięcie prętów zbrojeniowych

Cięcie prętów należy wykonywać przy maksymalnym wykorzystaniu materiału. Wskazane jest sporządzenie w tym celu planu cięcia. Cięcia przeprowadza się przy użyciu mechanicznych noży. Dopuszcza się również cięcie palnikiem acetylenowym.

#### 5.2.5. Odgięcia prętów, haki

Minimalne średnice trzpieni używanych przy wykonywaniu haków zbrojenia podaje tabela Nr 23 normy PN-S-10042. Minimalna odległość od krzywizny pręta do miejsca, gdzie można na nim położyć spoinę, wynosi 10d dla stali A-III i A-II lub 5d dla stali A-I. Na zimno na budowie można wykonywać odgięcia prętów o średnicy  $d \leq 12$  mm. Pręty o średnicy  $d > 12$  mm powinny być odginane z kontrolowanym podgrzewaniem.

W miejscach zagięć i załamań elementów konstrukcji, w których zagięciu ulegają<sup>1</sup> jednocześnie wszystkie pręty zbrojenia rozcielnego, należy stosować średnicę zagięcia równą<sup>1</sup> co najmniej 20d.

Wewnętrzna średnica odgięcia strzemion i prętów montażowych powinna spełniać warunki podane dla haków. Przy odbiorze haków i odgięć prętów należy zwrócić szczególną<sup>1</sup> uwagę na ich zewnętrzni stronę. Niedopuszczalne są<sup>1</sup> tam pęknięcia powstałe podczas wyginania.

### 5.3. Montaż zbrojenia

#### 5.3.1. Wymagania ogólne

Układ zbrojenia w konstrukcji musi umożliwiać jego dokładne otoczenie przez jednorodny beton. Po położeniu zbrojenia w deskowaniu rozmieszczenie prętów względem siebie i względem deskowania nie może ulec zmianie. W konstrukcję można wbudować stal pokrytą<sup>1</sup> co najwyżej nalotem nieuszczelniającą się rdzy.

Nie można wbudować stali zatuszczonej smarami lub innymi środkami chemicznymi, zabrudzonej farbami, zabłoconej i oblodzonej, stali, która była wystawiona na działanie słonej wody.

Minimalna grubość otuliny zewnętrznej w świetle prętów i powierzchni przekroju elementu żelbetowego powinna wynosić co najmniej:

- 0,07 m - dla zbrojenia głównego fundamentów i podpór masywnych,
- 0,055 m - dla strzemion fundamentów i podpór masywnych,
- 0,05 m - dla prętów głównych lekkich podpór i pali,
- 0,03 m - dla zbrojenia głównego ram, belek, podciągów, gzymsów,
- 0,025 m - dla strzemion ram, belek, podciągów i zbrojenia płyt, gzymsów.

Układanie zbrojenia bezpośrednio na deskowaniu i podnoszenie na odpowiednią wysokość w trakcie betonowania jest niedopuszczalne.

Niedopuszczalne jest chodzenie po wykonanym szkielecie zbrojeniowym.

#### 5.3.2. Montowanie zbrojenia

Pręty zbrojenia należy łączyć w sposób określony w dokumentacji projektowej.

Skrzyżowania prętów należy wiązać drutem wiązającym, zgrzewać lub łączyć tzw. słupkami dystansowymi. Drut wiązający, wyznaczony o średnicy 1 mm, używa się do łączenia prętów o średnicy do 12 mm, przy średnicach większych należy stosować drut o średnicy 1,5 mm.

W szkielecie zbrojenia belek i słupów należy łączyć wszystkie skrzyżowania prętów narożnych ze strzemionami, a pozostałych prętów - na przemian.

### 6. KONTROLA JAKOŚCI ROBÓT

Ogólne zasady kontroli jakości robót podano w ST Kod CPV 45000000-7 „Wymagania ogólne” pkt 6.

Kontrola jakości robót wykonania zbrojenia polega na sprawdzeniu zgodności z dokumentacją<sup>1</sup> projektową<sup>1</sup> oraz podanymi powyżej wymaganiami. Zbrojenie podlega odbiorowi przed betonowaniem.



Przy odbiorze stali dostarczonej na budowę należy przeprowadzić następujące badania:

- sprawdzenie zgodności przywieszek z zamówieniem,
- sprawdzenie stanu powierzchni wg normy PN-H-**93215**,
- sprawdzenie wymiarów wg normy PN-H-**93215**,
- sprawdzenie masy wg normy PN-H-**93215**,
- próba rozciągania wg normy PN-EN **10002-1** + AC1:1998,
- próba zginania na zimno wg normy PN-H-**04408**.

Do badania należy pobrać minimum **3** próbki z każdego kręgu lub wiązki. Próbki należy pobrać z różnych miejsc kręgu.

Jakość prętów należy ocenić pozytywnie, jeżeli wszystkie badania odbiorcze dadzą<sup>1</sup> wynik pozytywny.

Dopuszczalne tolerancje wymiarów w zakresie cięcia, gięcia i rozmieszczenia zbrojenia podano poniżej.

Usytuowanie prętów:

- otulenie wkładek według projektu zwiększone maksymalnie 5 mm, nie przewiduje się zmniejszenia grubości otuliny,
- rozstaw prętów w świetle: **10** mm,
- odstęp od czoska elementu lub konstrukcji: **±10** mm,
- długość pręta między odgięciami: **±10** mm,
- miejscowe wykrzywienie: **±5** mm.

Poprzeczki pod kable należy wykonać z dokładnością: **±1** mm (wzajemne odległości mierzone w przekroju poprzecznym).

Niezależnie od tolerancji podanych powyżej obowiązują<sup>1</sup> następujące wymagania:

- dopuszczalne odchylenie strzemion od linii prostopadłej do zbrojenia głównego nie powinno przekraczać **3%**,
- liczba uszkodzonych skrzyżowań na jednym przecie nie może przekraczać **25%** ogólnej ich liczby na tym przecie,
- różnica w rozstawie między prętami głównymi nie powinna przekraczać **±0,5** cm,
- różnice w rozstawie strzemion nie powinny przekraczać **±2** cm.

## 7. OBMIAR ROBÓT

Ogólne zasady obmiaru robót podano w ST Kod CPV 45000000-7 „Wymagania ogólne” pkt 7.

### 7.1. Jednostka obmiarowa

Jednostką<sup>1</sup> obmiaru<sup>1</sup> jest **1** kilogram. Do obliczania należności przyjmuje się teoretyczną<sup>1</sup> ilość (kg) zmontowanego uzbrojenia, tj. śliczną<sup>1</sup> długość prętów poszczególnych średnic pomnożoną<sup>1</sup> odpowiednio przez ich masę jednostkową<sup>1</sup> (kg/m). Nie dolicza się stali użytej na zakłady przy śliczeniu prętów, przekładek montażowych ani drutu wiązającego. Nie uwzględnia się też zwiększonej ilości materiału w wyniku stosowania przez Wykonawcę prętów o średnicach większych od wymaganych w dokumentacji projektowej.

## 8. ODBIÓR ROBÓT

Ogólne zasady odbioru robót podano w ST Kod CPV 45000000-7 „Wymagania ogólne” pkt 8.

### 8.1. Zgodność robót z dokumentacją projektową i ST

Roboty powinny być wykonane zgodnie z dokumentacją projektową i ST oraz pisemnymi poleceniami Inspektora nadzoru.

## 8.2. Odbiór robót zanikających i ulegających zakryciu

### 8.2.1. Dokumenty i dane

Podstawą odbioru robót zanikających lub ulegających zakryciu są:

- pisemne stwierdzenie Inspektora nadzoru w dzienniku budowy o wykonaniu robót zgodnie z dokumentacją projektową i ST,
- inne pisemne stwierdzenia Inspektora nadzoru o wykonaniu robót.

### 8.2.2. Zakres robót

Zakres robót zanikających lub ulegających zakryciu określa się pisemnie stwierdzenia Inspektora nadzoru lub inne potwierdzone przez niego dokumenty.

## 8.3. Odbiór końcowy

Odbiór końcowy odbywa się po pisemnym stwierdzeniu przez Inspektora nadzoru w dzienniku budowy zakończenia robót zbrojarskich i pisemnego zezwolenia Inspektora nadzoru na rozpoczęcie betonowania elementów, których zbrojenie podlega odbiorowi.

Odbiór powinien polegać na sprawdzeniu:

- zgodności wykonania zbrojenia z dokumentacją projektową,
- zgodności z dokumentacją projektową liczby prętów w poszczególnych przekrojach,
- rozstawu strzemion,
- prawidłowości wykonania haków, z'cz i długości zakotwień prętów,
- zachowania wymaganej projektem otuliny zbrojenia.

Do odbioru robót mają zastosowanie postanowienia zawarte w ST Kod CPV 45000000-7 „Wymagania ogólne” pkt 8.

## 9. PODSTAWA PŁATNOŚCI

Ogólne ustalenia dotyczące podstawy płatności podano w ST Kod CPV 45000000-7 „Wymagania ogólne” pkt 9.

### 9.1. Cena jednostkowa

Cena jednostkowa obejmuje:

- zapewnienie niezbędnych czynników produkcji,
- oczyszczenie i wyprostowanie, wygięcie, przycinanie prętów stalowych,
- ścinanie prętów, w tym spawane „na styk” lub „na zakład”,
- montaż zbrojenia przy użyciu drutu wiązającego w deskowaniu zgodnie z dokumentacją projektową i niniejszą ST,
- wykonanie badań i pomiarów,
- oczyszczenie terenu robót z odpadów zbrojenia, stanowiących własność Wykonawcy i usunięcie ich poza teren budowy.

## 10. PRZEPISY ZWIĄZANE

### 10.1. Normy

PN-ISO 6935-1: 1998 Stal do zbrojenia betonu. Pręty gładkie.

IDT-ISO 6935-1: 1991

PN-ISO 6935-1/AK: 1998 Stal do zbrojenia betonu. Pręty gładkie. Dodatkowe wymagania.

PN-ISO 6935-2: 1998 Stal do zbrojenia betonu.

IDT-ISO 6935-2: 1991 Pręty żebrowane

PN-ISO 6935-2/AK: 1998 Stal do zbrojenia betonu. Pręty żebrowane. Dodatkowe wymagania

Poprawki PN-ISO 6935-2/

/AK:1998/Ap1:1999

PN 82/H-93215

Walcówka i pręty stalowe do zbrojenia betonu

Poprawki:

1. BI 4/91 poz. 27

2. BI 8/92 poz. 38

Zmiany 1. BI 4/84 poz. 17

PN-S-10042

Obiekty mostowe. Konstrukcje betonowe, żelbetowe i sprężone. Projektowanie.

PN-B-06251

Roboty betonowe i żelbetowe. Wymagania techniczne.

Zmiany PN-H-84023-06/A1:1996

Stal określonego stosowania. Stal do zbrojenia betonu. Gatunki.

PN-H-04408

Metale. Technologiczna próba zginania.

PN-EN 10002-1

+ AC1:1998 Metale:

Próba

rozciągania.

Metoda

badania w

temperaturze otoczenia.

PN-B-03264

Konstrukcje betonowe,

żelbetowe

i

sprężone.

Projektowanie.

## 10.2. Inne dokumenty i instrukcje

Instrukcje Instytutu Techniki Budowlanej:

- Instrukcja zabezpieczenia przed korozją konstrukcji,
- Warunki wykonania i odbioru robót budowlanych.

**SPECYFIKACJA TECHNICZNA  
WYKONANIA I ODBIORU ROBÓT BUDOWLANYCH**

**Nr: ST-04**

**IZOLACJE I POWŁOKI OCHRONNE BITUMICZNE**

**KodCPY: 45442000**

## 1. WSTĘP

### 1.1. Przedmiot ST

Przedmiotem niniejszej specyfikacji technicznej (ST) są wymagania dotyczące wykonania i odbioru izolacji i powłok ochronnych bitumicznych elementów budynków i budowli.

### 1.2. Zakres stosowania ST

Niniejsza specyfikacja techniczna (ST) stanowi dokument przetargowy i kontraktowy przy zlecaniu i realizacji robót wymienionych w pkt. **1.1.**

### 1.3. Zakres robót objętych ST

Roboty, których dotyczy specyfikacja, obejmują wszystkie czynności umożliwiające i mające na celu wykonanie izolacji i powłok ochronnych bitumicznych elementów budynków i budowli.

### 1.4. Określenia podstawowe

Określenia podane w niniejszej ST są zgodne z obowiązującymi odpowiednimi normami oraz określeniami podanymi w ST Kod CPV **45000000-7** „Wymagania ogólne” pkt **1.4.**

### 1.5. Ogólne wymagania dotyczące robót

Wykonawca robót jest odpowiedzialny za jakość ich wykonania oraz za zgodność z dokumentacją projektową, ST i poleceniami Inspektora nadzoru. Ogólne wymagania dotyczące robót podano w ST Kod CPV **45000000-7** „Wymagania ogólne” pkt **1.5.**

## 2. MATERIAŁY

### 2.1. Ogólne wymagania dotyczące materiałów, ich pozyskiwania i składowania podano w ST Kod CPV **45000000-7** „Wymagania ogólne” pkt **2**

Ponadto materiały stosowane do wykonywania izolacji bitumicznych powinny mieć:

- Aprobaty Techniczne lub być produkowane zgodnie z obowiązującymi normami,
- Certyfikat lub Deklarację Zgodności z Aprobata Techniczną lub z PN,
- Certyfikat na znak bezpieczeństwa,
- Certyfikat zgodności ze zharmonizowanymi normami europejskimi wprowadzonymi do zbioru norm polskich,
- na opakowaniach powinien znajdować się termin przydatności do stosowania.

Sposób transportu i składowania powinien być zgodny z warunkami i wymaganiami podanymi przez producenta.

Wykonawca obowiązany jest posiadać na budowie pełną dokumentację dotyczącą składowanych na budowie materiałów przeznaczonych do wykonania izolacji i powłok ochronnych bitumicznych.

### 2.2. Rodzaje materiałów

2.2.1. .. Wszelkie materiały do wykonania izolacji i powłok bitumicznych powinny odpowiadać wymaganiom zawartym w normach polskich lub aprobaty technicznych ITB dopuszczających dany materiał do powszechnego stosowania w budownictwie.

#### 2.2.2. Papa asfaltowa na tekturze budowlanej wg PN **89/B-27617.**

Papa asfaltowa na tekturze składa się z tektury powlekanej asfaltem **PS40/175** i posypki mineralnej. Wymagania wg normy **PN-89/B-27617** a w szczególności dotyczą:

- 1) Wstęga papy powinna być bez dziur i zacięć, o równych krawędziach;
- 2) Powierzchnia papy nie powinna mieć widocznych plam asfaltu;
- 3) Przy rozwijaniu rolki niedopuszczalne są uszkodzenia powstałe na skutek sklejenia się papy;

- 4) Dopuszcza się naderwanie na krawędziach wstęgi papy w kierunku poprzecznym nie dłuższe niż **30 mm**, nie więcej niż w **3** miejscach na każde **10 m** długości papy;
- 5) Papi po rozerwaniu i rozwarstwieniu powinna mieć jednolite ciemnobrunatne rozbarwienie;
- 6) Wymiary papy w rolce:
  - długość: **20 m** ( $\pm 0,20$  mm),  
**40 m** ( $\pm 0,40$  mm),  
**60 m** ( $\pm 0,60$  mm),
  - szerokość: **90,95,100,105,110 cm** ( $\pm 1$  cm).

#### 2.2.3. Pakowanie, przechowywanie i transport.

- 1) Rolki papy powinny być odpowiednio zabezpieczone i oznakowane.
- 2) Na każdej rolce papy powinna być umieszczona nalepka z podstawowymi danymi określonymi w normie lub świadectwie.
- 3) Rolki papy należy przechowywać w pomieszczeniach krytych, chroniących przed zawilgoceniem i działaniem promieni słonecznych, w odległości co najmniej **120 cm** od grzejników.
- 4) Rolki papy należy układać w stosy (do **1200** szt.) w pozycji stojącej, w jednej warstwie.  
Odległość między stosami - **80 cm**.

#### 2.2.4. Lepik asfaltowy i asfaltowo-polimerowy z wypełniaczami stosowany na gorąco.

Wymagania wg normy PN-B-**24625:1998**:

- temperatura mięknięcia **60-80°C**,
- temperatura zapłonu **200°C**,
- zawartość wody - nie więcej niż **0,5%**,
- spżywność - lepik nie powinien spżywać w temperaturze **50°C** w ciągu **5** godzin z warstwy sklejającej dwie warstwy papy nachyloną pod kątem **45°**,
- zdolność klejenia - lepik nie powinien się rozdzielić przy odrywaniu pasków papy sklejonych ze sobą i przyklejonych do betonu w temperaturze **18°C**.

#### 2.2.5. Roztwór asfaltowy do gruntowania.

Wymagania wg normy PN-**74/B-24622**.

#### 2.2.6. Kit asfaltowy uszlachetniony KF.

Wymagania wg normy PN-**75/B-30175**.

Materiały izolacyjne mogą być przyjęte na budowę, jeżeli spełniają następujące warunki:

- odpowiadają wyrobom wymienionym w dokumentacji projektowej,
- są właściwie opakowane i oznakowane,
- spełniają wymagane właściwości wykazane w odpowiednich dokumentach,
- mają deklaracje zgodności i certyfikat zgodności.

Wszystkie materiały powinny być przechowywane i magazynowane zgodnie z instrukcją producenta oraz według odpowiednich norm wyrobu.

Przyjęcie materiałów i wyrobów na budowę powinno być potwierdzane wpisem do dziennika budowy.

### 3. SPRZĘT

#### 3.1. Ogólne wymagania dotyczące sprzętu podano w ST Kod CPV 45000000-7 „Wymagania ogólne” pkt 3

#### 3.2. Sprzęt do wykonywania robót

Roboty można wykonać ręcznie lub przy użyciu innych specjalistycznych narzędzi.

#### 4. TRANSPORT

4.1. Ogólne wymagania dotyczące transportu podano w ST Kod CPV 4500000-7 „Wymagania ogólne” pkt 4

#### 4.2. Transport materiałów:

4.2.1. Lepik asfaltowy i materiały wiążące powinny być pakowane, przechowywane i transportowane w sposób wskazany w normach polskich.

4.2.2. Pakowanie, przechowywanie i transport pap:

1) rolki papy powinny być po środku owinięte paskiem papieru szerokości co

najmniej 20 cm i zwilżane drutem lub sznurkiem grubości co najmniej 0,5 mm;

2) na każdej rolce papy powinna być umieszczona nalepka z podstawowymi danymi określonymi w PN-89/B-27617;

3) rolki papy należy przechowywać w pomieszczeniach krytych, chroniących przed zawilgoceniem i działaniem promieni słonecznych i w odległości co najmniej 120 cm od grzejników;

4) rolki papy należy układać w stosy (do 1200 szt.) w pozycji stojącej, w jednej warstwie.

Odległość między warstwami - 80 cm.

#### 5. WYKONANIE ROBÓT

##### 5.1. Wymagania ogólne dla podłoży

Podłoża pod izolacje i powłoki ochronne bitumiczne powinny odpowiadać wymaganiom podanym w PN-69/B-10260, w przypadku zaś podłoży nie ujętych w tej normie, wymaganiom podanym w aprobatkach technicznych.

Powierzchnia podłoża powinna być równa, prześwit pomiędzy powierzchnią podłoża a stat<sup>1</sup> kontrolną o długości 2 m nie może być większy niż 5 mm. Krawędzie, naroża oraz styki podłoża z prostopadłymi elementami paszczyn należy zaokrąglić łukiem o promieniu nie mniejszym niż 3 cm lub zagaodzić za pomocą<sup>1</sup> odkosu albo listwy o przekroju trójki-tnym.

Uwaga Wymagania ogólne - dla wykonania podłoży np.:

- z płyt żelbetowych,
- z płyt styropianowych,
- z gładzi cementowej,
- z płyt twardych z wełny mineralnej,
- z desek oraz

dylatacji w podłożach i określeniach wytrzymałości i sztywności podłoża - podane są w specyfikacjach technicznych wykonania tych elementów konstrukcyjnych obiektów.

##### 5.2. Warunki przystąpienia do robót

Do wykonania pokryć dachowych można przystąpić:

- po sprawdzeniu zgodności wykonania podłoża i podkładu z dokumentacją projektową oraz wymaganiami szczegółowymi dla danego rodzaju podłoża,

- po zakończeniu robót budowlanych wykonanych na powierzchni izolowanego elementu z wyjątkiem robót, które ze względów technologicznych powinny być wykonane w trakcie układania pokrycia papowego lub po jego całkowitym zakończeniu,

- po sprawdzeniu zgodności z dokumentacją projektową materiałów izolacyjnych i sprzętu do wykonywania robót

Roboty izolacyjne powinny być wykonywane w sposób i zgodnie z wymaganiami podanymi w normie PN-69/B10260, z tym że:

- Izolacje należy wykonywać w porze suchej, przy temperaturze powyżej 5°C.
- Poziom wody gruntowej powinien być obniżony o co najmniej 30 cm poniżej najniższego poziomu układowej izolacji.

### 5.3. Izolacje warstwowe z materiałów rolowych (papy)

- Szerokość zakładów arkuszy papy w każdej warstwie powinna wynosić co najmniej 10 cm;
- Zakłady każdej następnej warstwy papy powinny być przesunięte względem zakładów warstwy spodniej odpowiednio: przy kryciu dwuwarstwowym o  $\frac{1}{2}$  szerokości arkusza, przy trzywarstwowym - o  $\frac{1}{3}$  szerokości arkusza.
- W miejscach zamocowania powierzchni izolowanej należy je wzmocnić, układając pod pierwszą warstwę pokrycia dodatkową warstwę papy.
- W przypadku przyklejania pap do podłoża z płyt izolacji termicznej należy stosować wyłącznie lepek asfaltowy bez wypełniaczy na gorąco. W izolacjach papowych wielowarstwowych przyklejanych do podłoża betonowego można stosować do klejenia warstw górnych lepek na zimno. Stosowanie lepek w odwrotnej kolejności jest niedopuszczalne.
- Temperatura lepiku stosowanego na gorąco w chwili użycia powinna wynosić:
  - od 160°C do 180°C dla lepiku asfaltowego,
  - od 120°C do 130°C dla lepiku jak wyżej, lecz stosowanego na podłożu ze styropianu.
- Przy przyklejaniu pap lepikiem asfaltowym na zimno należy przestrzegać odparowania rozpuszczalników zawartych w warstwie rozprowadzonego lepiku. Okres odparowywania rozpuszczalników zależy od warunków atmosferycznych i wynosi od ~ 30 min. w okresie upalnego lata do ~ 2 godz. i więcej w okresach, gdy temperatura zewnętrzna osiąga ~ 10°C. Przy temperaturze poniżej 10°C zabrania się wykonywania pokryć dachowych z zastosowaniem lepek asfaltowych na zimno.
- Izolacje powinny być dylatowane w tych samych miejscach i miejscach, w których wykonano dylatacje konstrukcji budynku lub dylatacje z sąsiednim budynkiem.
- Papy przed użyciem powinny być przez 24 godz. przechowywane w temperaturze nie niższej niż 18°C, a następnie rozwinięta z rolki i położona na płaskim podłożu w celu rozprostowania, aby uniknąć tworzenia się garbów po jej ułożeniu. Bezpośrednio przed położeniem papy może być ona zwinięta w rolkę i rozwijana z niej w trakcie przyklejania. Nie dotyczy to przypadków, gdy musi być smarowane lepikiem zarówno podłoża, jak i spodnia warstwa przyklejanej papy.
- Izolacje papowe z zastosowaniem lepiku asfaltowego na zimno mogą być wykonywane tylko na podłożach betonowych lub z zaprawy cementowej. Nie dopuszcza się klejenia pap lepikiem asfaltowym na zimno na podłożach z płyt izolacji termicznej, styropianu, wełny mineralnej itp. Odstępstwo od tego wymagania jest możliwe jedynie w przypadku oceny lepiku na zimno jako przydatnego do zakresu zastosowania zapisanego w aprobacie technicznej.
- Na podłożach z płyt izolacji termicznej na pierwszej warstwie izolacji należy stosować papę o zwiększonej wytrzymałości na rozrywanie i przedziurawienie - odpowiadającą wymaganiom dla papy asfaltowej na tkaninie technicznej.
 

Papa asfaltowa zgrzewalna jest przeznaczona do przyklejania do podłoża oraz sklejenia dwóch jej warstw metodą zgrzewania, tj. przez podgrzewanie spodniej powierzchni papy promieniem palnika gazowego do momentu nadtopienia masy powłokowej.

Przy przyklejaniu pap zgrzewalnych za pomocą palnika na gaz propan-butan należy przestrzegać następujących zasad:

  - a) palnik powinien być ustawiony w taki sposób, aby jednocześnie podgrzewać podłoża i wstęgi papy od strony przekładki antyadhezyjnej. Jedynym wyjątkiem jest klejenie papy na powierzchni płyty warstwowej z rdzeniem styropianowym, kiedy nie dopuszcza się ogrzewania podłoża,
  - b) w celu uniknięcia zniszczenia papy działanie promienia powinno być krótkotrwałe, a promień palnika powinien być ciągle przemieszczany w miarę



nadtapiania masy pow3okowej,

- c) niedopuszczalne jest miejscowe nagrzewanie papy, prowadzice do nadmiernego sp3ywu masy asfaltowej lub jej zapalenia,
- d) fragment wstegi papy z nadtopion<sup>1</sup> pow3ok<sup>1</sup> asfaltow<sup>1</sup> nalezy natychmiast docisnic do ogrzewanego pod3oza wa3kiem o d3ugości równej szerokości pasma papy.

#### 5.4. Pow3oki bezspoinowe z mas asfaltowych i asfaltowo-polimerowych

5.4.1. Pow3oki bezspoinowe nalezy wykonywac zgodnie z norm<sup>1</sup> PN-69/B-10260.

5.4.2. Pow3oki bezspoinowe wykonuje sie z mas asfaltowych i asfaltowo-polimerowych.

5.4.3 Liczba uk3adanych warstw winna byc zgodna z projektem budowlanym lecz nie mniejsza jak dwie warstwy.

#### 6. KONTROLA JAKOFFICI ROBÓT

6.1. Kontrola jakoceci robót polega na sprawdzeniu zgodności ich wykonania z wymaganiami niniejszej specyfikacji

6.2. Kontrola wykonania podk3adów pod pokrycia z blachy powinna byae przeprowadzona przez Inspektora nadzoru przed przystapieniem do wykonania izolacji bitumicznych zgodnie z wymaganiami normy PN-69/B-10260 p. 4.3.3.

#### 6.3. Kontrola wykonania izolacji

6.3.1. Kontrola wykonania izolacji polega na sprawdzeniu zgodności ich wykonania z powo3anymi normami przedmiotowymi i wymaganiami specyfikacji. Kontrola ta przeprowadzana jest przez Inspektora nadzoru:

- a) w odniesieniu do prac zanikajicych (kontrola miedzyoperacyjna) - podczas wykonania prac izolacyjnych,
- b) w odniesieniu do w3aściwości ca3ej izolacji (kontrola końcowa) - po zakończeniu prac izolacyjnych.

#### 6.3.2. Izolacje papowe

- a) Kontrola miedzyoperacyjna izolacji papowych polega na bież<sup>n</sup>ym sprawdzeniu zgodności wykonanych prac z wymaganiami niniejszej specyfikacji technicznej.
- b) Kontrola końcowa wykonania izolacji papowych polega na sprawdzaniu zgodności wykonania z projektem oraz wymaganiami specyfikacji. Kontrole przeprowadza sie w sposób podany w normie PN-69/B-10260 pkt 4.
- c) Uznaje sie, że badania da3y wynik pozytywny gdy wszystkie w3aściwości materia3ów i izolacji bitumicznej s<sup>1</sup> zgodne z wymaganiami niniejszej specyfikacji technicznej lub aprobaty technicznej albo wymaganiami norm przedmiotowych.

#### 7. OBMIAR ROBÓT

7.1. Jednostk<sup>1</sup> obmiarow<sup>1</sup> robót jest:

- dla robót - Izolacji i pow3ok ochronnych bitumicznych - m<sup>2</sup> zaizolowanej powierzchni,

7.2. Iloceae robót określa sie na podstawie dokumentacji projektowej z uwzględnieniem zmian podanych w dokumentacji powykonawczej zaaprobowanych przez Inspektora nadzoru i sprawdzonych w naturze

Z powierzchni izolacji nie potr<sup>3</sup>ca sie urz<sup>x</sup>dzeń obcych, o ile powierzchnia każdego z nich nie przekracza 0,50 m<sup>2</sup>.

#### 8. ODBIÓR ROBÓT

8.1. Podstawę do odbioru wykonania robót izolacji i pow3ok ochronnych stanowi stwierdzenie zgodności ich wykonania z dokumentacji projektowi i zatwierdzonymi zmianami podanymi w dokumentacji powykonawczej

## 8.2. Odbiór podłoża

- 8.2.1. Badania podłoża należy przeprowadzić w trakcie odbioru częściowego, podczas suchej pogody, przed przystąpieniem do robót izolacyjnych.
- 8.2.2. Sprawdzenie równości powierzchni podłoża należy przeprowadzać za pomocą tacy kontrolnej o długości 2 m lub za pomocą szablonu z podziałką milimetrów<sup>1</sup>. Prześwit między sprawdzaną powierzchnią a tacy nie powinien przekroczyć 5 mm.

## 8.3. Ogólne wymagania odbioru robót izolacyjnych

- 8.3.1. Roboty izolacyjne, jako roboty zanikające, wymagają odbiorów częściowych. Badania w czasie odbioru częściowego należy przeprowadzać dla tych robót, do których dostęp później jest niemożliwy lub utrudniony.
- 8.3.2. Odbiór częściowy powinien obejmować sprawdzenie:
- podłoża,
  - jakości zastosowanych materiałów,
  - dokładności wykonania poszczególnych warstw izolacji,
- 8.3.3. Dokonanie odbioru częściowego powinno być potwierdzone wpisem do dziennika budowy.
- 8.3.4. Badania końcowe izolacji należy przeprowadzić po zakończeniu robót.
- 8.3.5. Podstawę do odbioru robót pokrywczycy stanowi następujące dokumenty!
- dokumentacja projektowa i dokumentacja powykonawcza,
  - dziennik budowy z zapisem stwierdzającym odbiór częściowy podłoża oraz poszczególnych warstw lub fragmentów izolacji,
  - zapisy dotyczące wykonywania robót pokrywczycy i rodzaju zastosowanych materiałów,
  - protokoły odbioru materiałów i wyrobów, które powinny zawierać:
    - zestawienie wyników badań międzyoperacyjnych i końcowych,
    - stwierdzenie zgodności lub niezgodności wykonania robót izolacyjnych z dokumentacją,
    - spis dokumentacji przekazywanej inwestorowi.
- 8.3.6. Odbiór końcowy polega na dokładnym sprawdzeniu stanu wykonanej izolacji i powłok ochronnych bitumicznych.
- 8.3.7. Roboty uznaje się za zgodne z dokumentacją projektową<sup>1</sup>, ST i wymaganiami Inspektora nadzoru, jeżeli wszystkie pomiary i badania z zachowaniem tolerancji wg pkt. 6 ST dają pozytywne wyniki.
- Jeżeli chociaż jeden wynik badania daje wynik negatywny, izolacja nie powinna być odebrana.
- W takim przypadku należy przyjąć jedno z następujących rozwiązań:
- poprawić i przedstawić do ponownego odbioru,
  - jeżeli odchylenia od wymagań nie zagrażają bezpieczeństwu użytkowania i trwałości izolacji, obniżyć cenę izolacji,
  - w przypadku gdy nie są możliwe podane rozwiązania - rozebrać izolację (miejsc nie odpowiadających ST) i ponownie wykonać roboty izolacyjne.

## 8.4. Odbiór izolacji z papy

- 8.4.1. Sprawdzenie przyklejenia papy do podłoża oraz papy do papy należy przeprowadzić przez nacięcie i odrywanie paska papy szerokości nie większej niż 5 cm, z tym że pasek papy należy naciąć nad miejscem przyklejenia papy.
- 8.4.2. Sprawdzenie szerokości zakładów papy należy dokonać w trakcie odbiorów częściowych i końcowych przez pomiar szerokości zakładów w trzech dowolnych miejscach na każde 100 m<sup>2</sup>.

## 8.5. Zakończenie odbioru

8.5.1. Odbioru izolacji pap<sup>1</sup> potwierdza się: protoko<sup>3</sup>em, który powinien zawierać:

- ocenie wyników badań,
- wykaz wad i usterek ze wskazaniem możliwości ich usunięcia,
- stwierdzenie zgodności lub niezgodności wykonania z zamówieniem.

## 9. PODSTAWA PŁATNOŃ

### 9.1. Izolacja i powłoki ochronne

Przejąć się za ustaloną ilość m<sup>2</sup> izolacji z wykonaniem warstwy dolnej i warstwy wierzchniej, która obejmuje:

- przygotowanie stanowiska roboczego,
- dostarczenie materiałów i sprzętu,
- przygotowanie lepiku,
- obsługa sprzętu nieposiadającego etatowej obsługi,
- ustawienie i rozbiórka rusztowań o wysokości do 4 m,
- oczyszczenie i zagruntowanie podłoża,
- wykonanie izolacji o układzie warstw zgodnie z projektem budowlanym,
- oczyszczenie miejsca pracy z resztek materiałów,
- likwidacja stanowiska roboczego.

## 10. PRZEPISY ZWIĄZANE

### 10.1. Normy

PN-B-24620:1998 Lepiki, masy i roztwory asfaltowe stosowane na zimno.

PN-74/B-24620 Lepik asfaltowy stosowany na zimno.

PN-74/B-24622 Roztwór asfaltowy do gruntowania.

PN-B-24625:1998 Lepik asfaltowy i asfaltowo-polimerowy z wyciecznikami stosowanymi na gorąco.

PN-91/B-27618 Papa asfaltowa na osnowie zdwojonej przesywanej z tkaniny szklanej i welonu szklanego.

PN-92/B-27619 Papa asfaltowa na folii lub taśmie aluminiowej.

PN-B-27620:1998 Papa asfaltowa na welonie szklanym.

PN-B-27621:1998 Papa asfaltowa podkładowa na włókninie przesywanej.

PN-89/B-27617 Papa asfaltowa na tekturze budowlanej.

PN-69/B-10260 Izolacje bitumiczne. Wymagania i badania przy odbiorze.

### 10.2. Inne dokumenty i instrukcje

Warunki techniczne wykonania i odbioru robót budowlanych - część C: zabezpieczenie i izolacje, wydane przez ITB - Warszawa 2004 r.

**SPECYFIKACJA TECHNICZNA  
WYKONANIA I ODBIORU ROBÓT BUDOWLANYCH**

**Nr: ST-05**

**ROBOTY MUROWE**

**Kod CPV: 45262500-0**

## 1. WSTĘP

### 1.1. Przedmiot ST

Przedmiotem niniejszej specyfikacji technicznej (ST) są wymagania dotyczące wykonania i odbioru robót murowych wykonywanych z cegły i pustaków ceramicznych, betonowych i gipsowych.

### 1.2. Zakres stosowania ST

Specyfikacja techniczna (ST) stanowi dokument przetargowy i kontraktowy przy zleceniu i realizacji robót wymienionych w pkt. 1.1.

### 1.3. Zakres robót objętych ST

- Wykonywanie robót murowych z cegły i pustaków ceramicznych, betonowych i gipsowych,
- Zbrojenie murów stal<sup>1</sup> zbrojeniom<sup>1</sup>.

### 1.4. Określenia podstawowe

Określenia podane w niniejszej ST są zgodne z obowiązującymi normami oraz przepisami i oznaczają<sup>1</sup>:

- roboty budowlane - wszystkie prace budowlane związane z wykonaniem tynków zgodnie z ustaleniami dokumentacji projektowej,
- Wykonawca - osoba lub organizacja wykonująca roboty budowlane,
- wykonanie - wszystkie działania przeprowadzane w celu wykonania robót,
- procedura - dokument zapewniający jakość; definiujemy, jak, kiedy, gdzie i kto wykonuje i kontroluje poszczególne operacje robocze; procedura może być zaspiera normami, aprobatami technicznymi i instrukcjami,
- ustalenia projektowe - ustalenia podane w dokumentacji projektowej zawierające dane opisujące przedmiot i wymagania dla określonego obiektu lub roboty oraz niezbędne do jego wykonania.

### 1.5. Ogólne wymagania dotyczące robót

Wykonawca robót jest odpowiedzialny za jakość ich wykonania oraz za ich

zgodność z dokumentacją projektową, ST i poleceniami Inspektora nadzoru. Ogólne wymagania dotyczące robót podano w ST Kod CPV 45000000-7 „Wymagania ogólne” pkt 1.5.

## 2. MATERIAŁY

2.1. Ogólne wymagania dotyczące materiałów, ich pozyskiwania i składowania podano w ST Kod CPV 45000000-7 „Wymagania ogólne” pkt 2.

### 2.2. Cegła i pustaki

2.2.1 Cegła w zależności od rodzaju i typu oraz od miejsca zastosowania powinna odpowiadać wymaganiom ustalonym w PN-75/B-12001.

2.2.2 W słupach i filarach stosowanie pościówek cegły i innych cegły zamkowych ponad ilość konieczną do uzyskania prawidłowego wiązania jest niedopuszczalne.

2.2.3 Przed wbudowaniem cegły powinna być moczona (polewana wodą).

2.3. Zaprawy do wykonania robót murowych powinny odpowiadać wymaganiom normy PN-90/B-14501 „Zaprawy budowlane zwykłe” lub aprobatom technicznym.

### 2.4. Woda

Do przygotowania zapraw i skrapiania podściopła stosować można wodę odpowiadającą<sup>1</sup> wymaganiom normy PN-88/B-32250 „Materiały budowlane. Woda do betonów i zapraw”. Bez badań laboratoryjnych można stosować wodociągową<sup>1</sup> wodę pitną<sup>1</sup>.

Niedozwolone jest użycie wód ściekowych, kanalizacyjnych, bagiennych oraz wód zawierających tłuszcze organiczne, oleje i muły.

## 2.5. Piasek

2.5.1. Piasek powinien spełniać wymagania normy PN-79/B-06711 „Kruszywa mineralne. Piaski do zapraw budowlanych”, a w szczególności:

- nie zawierać domieszek organicznych,
- mieć frakcje różnych wymiarów, a mianowicie: piasek drobnoziarnisty 0,25-0,5 mm, piasek średnioziarnisty 0,5-1,0 mm, piasek gruboziarnisty 1,0-2,0 mm.

## 2.6. Zaprawy budowlane cementowo-wapienne

- Marka i skład zaprawy powinny być zgodne z wymaganiami normy PN-90/B-14501 „Zaprawy budowlane zwykłe”.
- Przygotowanie zapraw do robót murarskich powinno być wykonywane mechanicznie.
- Zaprawę należy przygotować w takiej ilości, aby mogła być wbudowana możliwie szybko po jej przygotowaniu, tj. w okresie ok. 3 godzin.
- Do zaprawy murarskiej należy stosować piasek rzeczny lub kopalniany.
- Do zaprawy cementowo-wapiennej należy stosować cement portlandzki według normy PN-B-19701; 1997 „Cementy powszechnego użytku”. Za zgod<sup>1</sup> Inspektora nadzoru można stosować cement z dodatkiem żużla lub popiołów lotnych 25 i 35 oraz cement hutniczy 25 pod warunkiem, że temperatura otoczenia w ciągu 7 dni od chwili wbudowania zaprawy nie będzie niższa niż +5°C.
- Do zapraw cementowo-wapiennych należy stosować wapno suchogaszzone lub gaszone w postaci ciasta wapiennego otrzymanego z wapna niegaszonego, które powinno tworzyć jednolit<sup>1</sup> i jednobarwn<sup>1</sup> masę, bez grudek niegaszonego wapna i zanieczyszczeń obcych. Skład objętościowych składników zapraw należy dobierać doświadczalnie, w zależności od wymaganej marki zaprawy oraz rodzaju cementu i wapna.

## 3. SPRZĘT

3.1. Ogólne wymagania dotyczące sprzętu podane w ST Kod CPV 45000000-7 „Wymagania ogólne” pkt 3.

### 3.2. Sprzęt do wykonywania tynków zwykłych

Wykonawca przystępujący do wykonania tynków zwykłych powinien wykazać się możliwościami korzystania z następującego sprzętu:

- mieszarki do zapraw,
- agregatu tynkarskiego,
- betoniarki wolnospadowej,
- pompy do zapraw,
- przenośnych zbiorników na wodę.

## 4. TRANSPORT

4.1. Ogólne wymagania dotyczące transportu podane w ST Kod CPV 45000000-7 „Wymagania ogólne” pkt 4.

### 4.2. Transport materiałów

- Transport cegieł i pustaków powinien odbywać się środkami transportowymi zgodnie z wymogami norm dla danego rodzaju materiału ściennego.
- Transport cementu i wapna suchogaszzonego powinien odbywać się zgodnie z norm<sup>1</sup> BN-88/6731-08. Cement i wapno suchogaszzone luzem należy przewozić cementowozem, natomiast cement i wapno suchogaszzone workowane można przewozić dowolnymi środkami transportu i w odpowiedni sposób zabezpieczone

przed zawilgoceniem.

- Wapno gaszone w postaci ciasta wapiennego można przewozić w skrzyniach lub pojemnikach stalowych.
- Kruszywa można przewozić dowolnymi środkami transportu w warunkach zabezpieczających je przed zanieczyszczeniem, zmieszaniem z innymi asortymentami kruszywa lub jego frakcjami i nadmiernym zawilgoceniem.

## **5. WYKONANIE ROBÓT**

### **5.1. Ogólne zasady wykonania robót podano w ST Kod CPV 45000000-7**

**„Wymagania ogólne” pkt 5.**

### **5.2. Warunki przystąpienia do robót**

- Przed przystąpieniem do wykonywania robót murowych powinny być zakończone wszystkie roboty ziemne oraz fundamnty.
- Roboty murowe bez stosowania do zapraw dodatków do zapraw przeciwmrozowych należy wykonywać w temperaturze nie niższej niż **+5°C** pod warunkiem, że w ciągu doby nie nastąpi spadek poniżej **0°C**.
- W niższych temperaturach można wykonywać roboty murowe jedynie przy zastosowaniu odpowiednich środków zabezpieczających, zgodnie z „Wytocznymi wykonywania robót budowlano-montażowych w okresie obniżonych temperatur”.

### **5.3. Wykonywanie robót murowych**

5.3.1. Przy wykonywaniu robót murarskich należy przestrzegać zasad podanych w normie PN-68/B-10020 p. 2.

5.3.2. Układ cegieł i pustaków powinien odpowiadać ogólnym zasadom prawidłowego wzniesienia murów

5.3.3. Styki murów i narożników - warstwa wozówkowa jednego muru powinna być przeprowadzona przez miejsce styku bez przerwy, a znajdująca się w tym samym poziomie warstwa gówkowa drugiego muru powinna dochodzić do styku.

5.3.4. Kształty i wymiary konstrukcji murowych

- dopuszczalne odchyłki od projektowanych wymiarów nie powinny przekraczać 20 mm w wymiarach poziomych pomieszczeń i wysokości kondygnacji i 50 mm w wymiarach poziomych i pionowych całego budynku

- dopuszczalne odchyłki od przewidzianych projektem wymiarów otworów okiennych nie powinny być większe jak:

- a) dla otworów o wymiarze do 100 cm - +6 i -3 mm na szerokości, +15 i -10 mm na wysokości

- b) dla otworów o wymiarze ponad 100 cm - +10 i -5 mm na szerokości, +15 i -10 mm na wysokości

- grubość spoin w murach niezbrojonych winna wynosić:

- a) spoina pozioma 12 mm z dopuszczalną odchyłką +5 i -2 mm

- b) spoina pionowa 10 mm z dopuszczalną odchyłką +5 i -5 mm

- w murach zbrojonych poprzecznie grubość spoin w których ma być położone zbrojenie powinna być większa o co najmniej 4 mm niż grubość zbrojenia

- w murach zbrojonych podłużnie grubość spoin w których ma być położone zbrojenie powinna być większa o co najmniej 5 mm niż grubość zbrojenia

## **6. KONTROLA JAKOŚCI ROBÓT**

### **6.1. Ogólne zasady kontroli jakości robót podano w ST Kod CPV 45000000-7**

**„Wymagania ogólne” pkt 6.**

### **6.2. Badania przed przystąpieniem do robót tynkowych**

Przed przystąpieniem do robót Wykonawca powinien przedłożyć wymagane normami badania materiałow przeznaczone do wykonania robót i przedstawić wyniki tych badań Inspektorowi nadzoru do akceptacji.

Badania te powinny obejmować wszystkie właściwości cegły, pustaków, cementu, wapna, wody oraz kruszywa określone w pkt. 2 niniejszej specyfikacji.

### 6.3. Badania w czasie robót

- 6.3.1. Częstotliwość oraz zakres badań robót murowych powinny wynikać z normy PN-68/B-10020
- 6.3.2. Wyniki badań materiałów i zaprawy powinny być wpisywane do dziennika budowy i akceptowane przez Inspektora nadzoru.

### 6.4. Badania w czasie odbioru robót

- 6.4.1. Badania wykonanych murów powinny być przeprowadzane w sposób podany w normie PN-68/B-10020 p. 3.3. i powinny umożliwić ocenę wszystkich wymagań, a w szczególności:
- zgodności z dokumentacją projektową i zmianami w dokumentacji powykonawczej,
  - jakości zastosowanych materiałów i wyrobów,
  - grubość muru
  - prawidłowość wiązania w murze
  - odchylenia powierzchni od płaszczyzny
  - pionowość powierzchni i krawędzi muru
  - wymiary obiektu, pomieszczeń, wysokości oraz otworów

## 7. OBMIAR ROBÓT

- 7.1. Ogólne zasady obmiaru robót podano w ST Kod CPV 45000000-7 „Wymagania ogólne” pkt 7.

### 7.2. Jednostka i zasady obmiarowania

Powierzchnię murów oblicza się w metrach kwadratowych.

Ilość muru w m<sup>2</sup> określa się na podstawie projektu z uwzględnieniem zmian zaakceptowanych przez Inspektora nadzoru i sprawdzonych w naturze.

## 8. ODBIÓR ROBÓT

- 8.1. Ogólne zasady odbioru robót podano w ST Kod CPV 45000000-7 „Wymagania ogólne” pkt. 8.

- 8.2. Roboty uznaje się za zgodne z dokumentacją<sup>1</sup> projektową<sup>1</sup>, ST i wymaganiami Inspektora nadzoru, jeżeli wszystkie pomiary i badania omówione w pkt. 6, dały pozytywne wyniki.

Jeżeli chociaż jeden wynik badania daje wynik negatywny, tynk nie powinien być odebrany.

W takim przypadku należy przyjąć jedno z następujących rozwiązań:

- tynk poprawić i przedstawić do ponownego odbioru,
- jeżeli odchylenia od wymagań nie zagrażają bezpieczeństwu użytkowania i trwałości muru, obniżyć wynagrodzenie,
- w przypadku, gdy nie są możliwe podane wyżej rozwiązania, rozebrać wykonane mury i ponownie wykonać roboty murarskie.

## 9. PODSTAWA PŁATNOŚCI

- 9.1. Ogólne ustalenia dotyczące podstawy płatności podano w ST Kod CPV 45000000-7 „Wymagania ogólne” pkt 9.

- 9.2. Płaci się za wykonani i odebrani ilości m<sup>2</sup> powierzchni tynku według ceny



**jednostkowej, która obejmuje:**

- przygotowanie stanowiska roboczego,
- przygotowanie zaprawy,
- dostarczenie materiałów i sprzętu,
- obsługę sprzętu nieposiadającego etatowej obsługi,
- ustawienie i rozbiórkę rusztowań przenośnych umożliwiających wykonanie robót na wysokości do 4 m,
- wykonanie robót murarskich,
- obsadzenie drobnych elementów,
- oczyszczenie miejsca pracy z resztek materiałów,
- likwidację stanowiska roboczego.

## **10. PRZEPISY ZWIĄZANE**

### **10.1. Normy**

- PN-68/B-10020 Roboty murowe z cegły. Wymagania i badania przy odbiorze.
- PN-85/B-04500 Zaprawy budowlane. Badania cech fizycznych i wytrzymałościowych.
- PN-70/B-10100 Roboty tynkowe. Tynki zwykłe. Wymagania i badania przy odbiorze.
- PN-88/B-32250 Materiały budowlane. Woda do betonów i zapraw.
- PN-B-30020:1999 Wapno.
- PN-79/B-06711 Kruszywa mineralne. Piaski do zapraw budowlanych.
- PN-90/B-14501 Zaprawy budowlane zwykłe.
- PN-B-19701; 1997 Cementy powszechnego użytku.
- PN-ISO-9000 (Seria 9000, 9001, 9002, 9003 i 9004) Normy dotyczące systemów zapewnienia jakości i zarządzanie systemami zapewnienia jakości.

### **10.2. Inne dokumenty i instrukcje**

Warunki techniczne wykonania i odbioru robót budowlanych - Roboty murarskie, wydanie ITB - 2003 rok.

**SPECYFIKACJA TECHNICZNA  
WYKONANIA I ODBIORU ROBÓT BUDOWLANYCH**

**Nr: ST-06**

**WYKONYWANIE POKRYĆ DACHOWYCH BLACHĄ  
OBRÓBKI BLACHARSKIE, RYNNY I RURY SPUSTOWE**

**KodCPV: 45260000**

## WSTĘP

### 1.1. Przedmiot ST

Przedmiotem niniejszej specyfikacji technicznej (ST) są wymagania dotyczące wykonania i odbioru pokryć dachowych blach wraz z obróbkami blacharskimi oraz rynnami i rurami spustowymi.

### 1.2. Zakres stosowania ST

Niniejsza specyfikacja techniczna (ST) stanowi dokument przetargowy i kontraktowy przy zleceniu i realizacji robót wymienionych w pkt. 1.1.

### 1.3. Zakres robót objętych ST

Roboty, których dotyczy specyfikacja, obejmują wszystkie czynności umożliwiające i mające na celu wykonanie pokryć dachowych blach wraz z obróbkami blacharskimi, rynnami i rurami spustowymi oraz elementami wystającymi ponad dach budynku:

### 1.4. Określenia podstawowe

Określenia podane w niniejszej ST są zgodne z obowiązującymi odpowiednimi normami oraz określeniami podanymi w Kod CPV 45000000-7 „Wymagania ogólne” pkt 1.4.

### 1.5. Ogólne wymagania dotyczące robót

Wykonawca robót jest odpowiedzialny za jakość ich wykonania oraz za zgodność z dokumentacją projektową, ST i poleceniami Inspektora nadzoru. Ogólne wymagania dotyczące robót podano w ST Kod CPV 45000000-7 „Wymagania ogólne” pkt 1.5.

## 2. MATERIAŁY

### 2.1. Ogólne wymagania dotyczące materiałów, ich pozyskiwania i składowania podano w ST Kod CPV 45000000-7 „Wymagania ogólne” pkt 2

Ponadto materiały stosowane do wykonywania pokryć dachowych powinny mieć m.in.:

- Aprobata Techniczna lub być produkowane zgodnie z obowiązującymi normami,
- Certyfikat lub Deklarację Zgodności z Aprobata Techniczną lub z PN,
- Certyfikat na znak bezpieczeństwa,
- Certyfikat zgodności ze zharmonizowanymi normami europejskimi wprowadzonymi do zbioru norm polskich,
- na opakowaniach powinien znajdować się termin przydatności do stosowania.

Sposób transportu i składowania powinien być zgodny z warunkami i wymaganiami podanymi przez producenta.

Wykonawca obowiązany jest posiadać na budowie pełną dokumentację dotyczącą składowanych na budowie materiałów przeznaczonych do wykonania pokryć dachowych.

### 2.2. Rodzaje materiałów

2.2.1. Wszelkie materiały do wykonania pokryć dachowych powinny odpowiadać wymaganiom zawartym w normach polskich lub aprobaty technicznych ITB dopuszczających dany materiał do powszechnego stosowania w budownictwie.

2.2.2. Blacha stalowa ocynkowana powinna odpowiadać normom PN-61/B-10245 i PN-73/H-92122. Grubość blachy 0,5 mm do 0,55 mm, obustronnie ocynkowane metodą ogniw - równą warstwę cynku (275 g/m<sup>2</sup>) oraz pokryta warstwą pasywacyjną mającą działanie antykorozyjne i zabezpieczające.

Występuje w arkuszach o wym. 1000x2000 mm lub 1250x2000 mm.

2.2.3. Inne blachy paskie:

- a) blacha stalowa powlekana powłokami poliestrowymi, grubości 0,5-0,55 mm, arkusze o wym. 1000x2000 mm lub 1250x2000 mm.
- b) blacha tytanowo-cynkowa, grubości 0,5-0,55 mm, arkusze o wym. 1000x2000 mm.
- c) blacha miedziana, grubości 0,5-0,55 mm, taśma szerokości 670 mm.

2.2.4. Blachy profilowe, grubości **0,5-0,7** mm powlekane, na stronie licowej powłokami poliesterowymi **25** mikrometrów lub **35** mikrometrów, na stronie spodniej powłok<sup>1</sup> epoksydow<sup>1</sup> **10** mikrometrów.

2.2.5. Blachy trapezowe, cynkowane ogniowo, grubości **0,50, 0,55 i 0,75** mm.

Profile **T7, T12, T18, T18EKO, T35** powlekane lakierem.

2.2.6. Blachy dachówkowe, grubości **0,5-0,7** mm, obustronnie cynkowane metodą ogniow<sup>1</sup>, pokryte powłokami poliesterowymi w wielu kolorach oraz pokryte warstw<sup>1</sup> pasywacyj<sup>1</sup>.

Szerokości arkuszy **1185** mm, a długość od **860-7200** mm.

2.2.7. Płyty z tworzyw sztucznych:

- płyty pleksi bezbarwne i kolorowe,

- płyty poliwęglanowe bezbarwne i kolorowe.

Wszystkie materiały do pokryć dachowych powinny być przechowywane i magazynowane zgodnie z instrukcj<sup>1</sup> producenta oraz według odpowiednich norm wyrobu.

Przyjęcie materiałów i wyrobów na budowę powinno być potwierdzane wpisem do dziennika budowy.

### 3. SPRZĘT

3.1. **Ogólne wymagania dotyczące sprzętu podano w ST Kod CPV 45000000-7 „Wymagania ogólne” pkt 3**

#### 3.2. Sprzęt do wykonywania robót

- Roboty można wykonać ręcznie lub przy użyciu innych specjalistycznych narzędzi.

- Wykonawca jest zobowiązany do używania takich narzędzi, które nie spowodują niekorzystnego wpływu na jakość materiałów i wykonywanych robót oraz będą przyjazne dla środowiska.

### 4. TRANSPORT

4.1. **Ogólne wymagania dotyczące transportu podano w ST Kod CPV 45000000-7 „Wymagania ogólne” pkt 4**

#### 4.2. Transport materiałów:

4.2.1. Do transportu materiałów i urządzeń stosować następujące sprawne technicznie środki transportu:

- samochód skrzyniowy o ładowności **5-10** ton,

- samochód dostawczy o ładowności **0,9** ton,

- ciągnik kołowy z przyczep<sup>1</sup>.

Blachy do pokryć dachowych mogą być przewożone dowolnymi środkami transportu.

Materiały należy układać równomiernie na całej powierzchni ładunkowej, obok siebie i zabezpieczyć przed możliwością przesuwania się podczas transportu.

Blachy powinny być układane w pozycji poziomej wzdłuż środka transportu.

Jeżeli długość elementów z blachy dachówkowej jest większa niż długość pojazdu, wielkość nawisu nie może przekroczyć **1** m.

Przy załadunku i wyładunku oraz przewożeniu na środkach transportowych należy przestrzegać przepisów obowiązujących w transporcie drogowym.

4.2.2. Wykonawca jest zobowiązany do stosowania takich środków transportu, które wpływają niekorzystnie na jakość robót i właściwości przewożonych materiałów.

4.2.3. Przy ruchu po drogach publicznych środki transportowe muszą spełniać wymagania przepisów ruchu drogowego.

## 5. WYKONANIE ROBÓT

### 5.1. Wymagania ogólne dla podk3adów

Każdy podk3ad pod pokrycie powinien spe3niać następuj3ce wymagania ogólne:

- pochylenie p3aszczyzny po3aci dachowych z desek, lub p3atwi powinno być dostosowane do rodzaju pokrycia, zgodnie z wymaganiami PN-B-02361 : 1999,
- równość powierzchni deskowania powinna być taka, aby prześwit pomiędzy powierzchnii deskowania a 3ati kontrolni o d3ugości 3 m by3 nie większy niż 5 mm w kierunku prostopad3ym do spadku i nie większy niż 10 mm w kierunku równoleg3ym do spadku (pochylenia po3aci dachowej),
- równość p3aszczyzny po3aci z lub p3atwi powinna być analogiczna, jak podano powyżej na co najmniej 3 krokwiach (przy podk3adzie z 3at) lub 3 p3atwiach (przy podk3adzie z p3atwi),
- podk3ad powinien być zdylatowany w miejscach dylatacji konstrukcyjnych oraz powinien mieć odpowiednie uformowanie w styku z elementami wystaj3cymi ponad powierzchnie pokrycia. Szerokość szczelin dylatacyjnych powinna wynosić od 20 do 40 mm a szczelin obwodowych oko3o 20 mm. Szczeliny dylatacyjne termiczne i obwodowe powinny być wype3nione materia3em elastycznym lub kitem asfaltowym,
- w podk3adzie powinny być osadzone uchwyty do zawieszenia rynny dachowej oraz powinny być usztywnione krawędzie zewnętrzne.

### 5.2. Podk3ady z desek i papy pod pokrycie z blachy

Każdy podk3ad z desek i papy pod pokrycie z blachy powinien spe3niać następuj3ce wymagania:

- w przypadku pokryć z blachy podk3ad z desek i jednej warstwy papy powinien być zgodny z wymaganiami podanymi w pkt. 5.1.,
- deski powinny być zabezpieczane pod zagrzybieniem (impregnowane) i łożone stron<sup>1</sup> dordzeniow<sup>1</sup> ku górze. Każda deska powinna być przybita do krokwi dwoma gwoYdziami. Wilgotność desek nie powinna być większa do 21%, a maksymalna szerokość 15 cm. Czo3a desek powinny stykać się na krokwiach. Deski należy uk3adać „na pióro” i „wpust” lub na przylgę. Szczeliny między deskami nie powinny być większe niż 2 mm. Nie dopuszcza się w deskach otworów po sekach o średnicy większej jak 20 mm. Deski okapowe powinny wystawać poza czo3o krokwi od 3 do 5 cm.
- papa asfaltowa podk3adowa lub wierzchniego krycia powinna być umocowana do podk3adu gwoYdziami,
- podk3ad z papy, o którym mowa powyżej, należy wykonywać obowi<sup>1</sup>zkowo w przypadku pokryć z blachy wykonanych w korytach odwadniaj3cych lub koszach dachowych oraz przy okapie. Na pozosta3ych fragmentach po3aci dachowych stosowanie papy nie jest obowii<sup>1</sup>zkowe.

### 5.3. Podk3ad z desek pod pokrycie blach<sup>1</sup>

Podk3ad z desek pod pokrycie blach<sup>1</sup> powinien spe3niać następuj3ce wymagania:

- podk3ad z drewna pod pokrycie blach<sup>1</sup> ocynkowan<sup>1</sup> lub cynkow<sup>1</sup> powinien być wykonany z desek obrzynanych grubości 25 mm i szerokości od 12 cm do 15 cm. Szerokość deski okapowej powinna być większa i wynosić nie mniej niż 30 cm,
- odstępy pomiędzy deskami powinny wynosić nie więcej niż 5 cm przy kryciu blach<sup>1</sup> ocynkowan<sup>1</sup> i nie więcej niż 4 cm przy kryciu blach<sup>1</sup> cynkow<sup>1</sup>,
- podk3ad pod pokrycie z blachy miedzianej powinien być wykonany z desek, jak w pkt. 5.1, 3íczonych na wpust lub przylgę. W uzasadnionych przypadkach, przy odpowiedniej sztywności podk3adu dopuszcza się uk3adanie desek na styk,
- gwoYdzie powinny być g3ęboko wbite w deski, aby ich 3ebki nie stykały się z blach<sup>1</sup>. Przy kryciu blach<sup>1</sup> cynkow<sup>1</sup> lub ocynkowan<sup>1</sup> zaleca się stosować do przybijania desek gwoYdzie ocynkowane, a przy kryciu blach<sup>1</sup> miedzianej - gwoYdzie miedziane,
- w korytach dachowych, koszach, okapach o szerokości ~30 cm, przy oknach, wokó3 kominów itp. podk3ad powinien być pe3ny, z desek uk3adanych na styk,

- podkład powinien spełniać wymagania podane w pkt. **5.1.**

#### 5.4. Podkład z 3at pod pokrycie z blach dachówkowych

W przypadku podkładu z 3at pod pokrycia z blach dachówkowych należy przestrzegać następujących zaleceń:

- 3aty należy przybijać na kontratach, równoległe do linii okapu, za pomocą gwoździ ocynkowanych,
- pierwszy 3ate umieszcza się w linii okapu, pozostałe równoległe do niej, z rozstawem odpowiadającym wymiarowi pojedynczego profilu dachówki.

#### 5.5. Podkład z 3at pod pokrycie z płyt falistych z tworzyw sztucznych

Podkład z 3at pod pokrycie z płyt falistych z tworzyw sztucznych powinien spełniać następujących wymagania:

- podkład z 3at może być wykonany tylko przy rozstawie krokwi do **1 m**,
- przekrój 3at powinien wynosić co najmniej **(50x50) mm** lub **(50x60) mm**,
- rozstaw 3at powinien wynosić **0,4** długości płyty, lecz nie więcej niż **55 cm**,
- przy kryciu kalenicy g1-siorami korytkowymi odległość pierwszej 3aty od kalenicy powinna wynosić **5 cm**; wzdłuż kalenicy powinna być przybita deska stanowiąca 3ate do mocowania g1-siorów. Wysokość deski kalenicowej powinna być dostosowana do rozwartości g1-siora i pochylenia połaci dachowych,
- przy kryciu kalenicy g1-siorami zawiasowymi odległość 3aty od kalenicy powinna wynosić:
  - a) **15 cm** przy zakładach płyt poprzecznych wynoszących **20 cm**,
  - b) **20 cm** przy zakładach płyt poprzecznych wynoszących **15 cm**.
- wzdłuż okapu powinna być przybita deska o grubości równej grubości 3at,
- 3aty i deski powinny być zabezpieczone przed zagrzybieniem,
- podkład z 3at powinien spełniać wymagania podane w pkt. **5.1.**

#### 5.6. Podkład z p3atwi pod pokrycia z płyt falistych z tworzyw sztucznych

W przypadku podkładu z p3atwi pod pokrycie z płyt falistych z tworzyw sztucznych należy przestrzegać następujących wymagań:

- przekrój i rozstaw p3atwi powinien być ustalony na podstawie obliczeń statycznych i dostosowany do rodzaju płyty, ich długości i szerokości zakładów poprzecznych, w zależności od pochylenia połaci dachowych,
- p3atwie powinny być usytuowane równoległe do okapu i przymocowane do wii-zarów lub dYwigarów dachowych. Górne półki (powierzchnie) p3atwi powinny być usytuowane w p3aszczyźnie połaci dachowej,
- przy okapach p3atwie powinny być umieszczone w takiej odległości od lica ściany, aby płyty pokrycia dachowego nie wystawały poza p3atwie więcej niż:
  - a) **35 cm** przy okapach bez rynien,
  - b) **20 cm** przy okapach z rynnami.
- w przypadku okapu z rynnami, wzdłuż okapu powinna być przybita do p3atwi deska, do której przymocuje się uchwyty (haki) rynnowe,
- na p3atwie mogą być zastosowane:
  - a) dYwigary lub rury stalowe,
  - b) dYwigary żelbetowe o przekroju dostosowanym do mocowania płyty,
  - c) brusy drewniane o boku dłuższym, ułożonym prostopadle do górnej powierzchni wierzchołka (lub dYwigara) dachowego.
- p3atwie drewniane powinny być zabezpieczone przed zagrzybieniem, a p3atwie stalowe przed korozją,
- podkład z p3atwi w zakresie pochylenia oraz dylatacji połaci dachowych powinien odpowiadać wymaganiom pkt. **5.1**,
- rozstaw p3atwi pod pokrycie z płyt falistych poliestrowych wzmocnionych

w3óknem szklanym powinien wynosić od **50** cm do **105** cm w zależności od obciżenia pokrycia, rodzaju p3yt i gramatury w3ókna szklanego zastosowanego do wzmocnienia p3yt.

## 5.7. Pokrycia z blachy

Pokrycia z blachy należy wykonywać zgodnie z wymaganiami podanymi w polskich normach wyrobów i wymaganiami producenta oraz norm<sup>1</sup> PN-B-**02361** : **1999**.

### 5.7.1. Pokrycia z blach p3askich

#### 5.7.1.1. Wymagania ogólc dotyczce pokryć z blach p3askich

W przypadku pokryć z blach p3askich należy stosować sie do następujących zaleceń:

- podk3ad pod pokrycie powinien spe3niać wymagania podane w punktach: **5.1, 5.2,** i **5,3,**
- roboty blacharskie z blachy ocynkowanej mog<sup>1</sup> być wykonywane o każdej porze roku, lecz w temperaturze nie niższej od **-15°C**, a w przypadku blach cynkowanych w temperaturze nie niższej niż **5°C**. Robót nie wolno wykonywać na oblodzonych pod3ożach,
- blachy nie należy uk3adać bezpośrednio na pod3ożach z betonu, tynku cementowego lub cementowo-wapiennego, z g3adzi cementowej oraz na pod3ożu zawierajaci zwiżzki siarki. Pod3oża te należy najpierw zagruntować roztworem asfaltowym i po3ożyć na nich pape asfaltow<sup>1</sup>. Wymaganie to dotyczy szczególnie miejsc wykonywania obróbek blacharskich,
- wszystkie wygiccia blach powinny być wykonane w taki sposób, aby nie nastpi3o pckniecie blachy lub odprysniecie pow3oki zabezpieczaj\*cej blache.

#### 5.7.1.2. Pokrycie z blachy p3askiej stalowej ocynkowanej

Krycie po3aci dachowej blach<sup>1</sup> p3ask<sup>2</sup> stalow<sup>1</sup> ocynkowan<sup>1</sup> należy rozpoczć od zamocowania pasa usztywniaj\*cego i pasa okapowego.

Pas usztywniajaci powinien być wykonany z blachy ocynkowanej przeznaczonej do krycia po3aci (od **0,5** mm do **0,6** mm) lub grubszej (do **0,8** mm) i przybity do deskowania gwoYdziami ocynkowanymi w dwóch rzędach mijankowo.

Pas okapowy należy wykonać z blachy przeznaczonej do krycia po3aci dachowych, 3iczonej w zależności od spadku na ribki leżice pojedyncze lub podwójne i mocujc go do deskowania żabkami oraz gwoYdziami ocynkowanymi. Po3iczenia na ri-bki dotycz<sup>1</sup> po3tczeń równoległych i prostopadłych do okapu.

Na po3aciach dachowych arkusze blach powinny być uk3adane krótszymi bokami równolegle do okapu. Jeżeli górny brzeg arkusza wypada nad szczelin<sup>1</sup> w deskowaniu, to powinien być ściety równo z górnym brzegiem deski i ponownie zagiety.

Si-siadujaci ze sob<sup>1</sup> arkusze blachy pokrycia powinny być przesuniete wzgledem siebie co najmniej o **10** cm.

Arkusze blach powinny być 3iczone:

- a) w z3iczach prostopadłych do okapu - na ribki stojice podwójne o wysokości od **25** mm do **45** mm,
- b) w z3iczach równoległych do okapu - na ri-bki leżice pojedyncze przy pochyleniu po3aci powyżej **20°**, lub na ribki leżice podwójne, przy pochyleniu po3aci mniejszym niż **20°**,
- c) w kalenicy i w narożach - na podwójne ribki stojice o wysokości od **25** mm do **45** mm.

Arkusze blach powinny być mocowane do podk3adu za pomoc<sup>1</sup> 3apek i żabek.

Rozstaw 3apek w r<sup>2</sup>bkach stojących nie powinien przekraczać **50** cm i **20** cm od końca arkusza. W r<sup>2</sup>bkach leżących rozstaw żabek powinien wynosić nie więcej niż **45** cm.

Ri-bki leżice s<sup>2</sup>siednich pasów powinny być przesuniete wzgledem siebie co najmniej o **10** cm. Ri-bki stojaci obu po3aci powinny być przesuniete wzgledem siebie o  $\frac{1}{2}$  arkusza. Z obu stron kalenicy ri-bki stojaci powinny być zagiete i

po3ożone na d3ugości oko3o **10** cm, a blachy obu po3aci po3iczone wzd3uż kalenicy na ri-bek stojicy.

Zlewnie odwadniające należy wykonywać z jednoczesnym kryciem pości pasem blachy wzdłuż zlewni. Arkusze blachy należy ściąć z pasem zlewni na podwójny rzeźbę leżący.

#### 5.7.1.3. Pokrycie z blachy paskiej cynkowej

Krycie pości dachowej blachy cynkowej wykonuje się podobnie, jak krycie blachy ocynkowanej<sup>1</sup>, nie należy jednak stosować pości na rzeźby (z wyjątkiem kalenic i naroży), lecz na zwoje i zakładki.

Arkusze z blachy cynkowej zaleca się ciąć w poprzek na **2** lub **3** równe części.

Arkusze blachy cynkowej powinny być ściżone:

- a) w ściżkach prostokątnych do okapu - na zwoje o średnicy od **15** mm do **20** mm,
- b) w ściżkach równoległych do okapu - na zakładki luźne o szerokości nie mniejszej niż **100** mm; dolne brzoż górnych arkuszy powinny być zagięte ku dołowi tak, aby arkusze nie stykały się ze sobą powierzchniami, lecz tylko krawędzi<sup>1</sup> zgięcia na całej swej długości; języki blaszane powinny być przylutowane na całej szerokości do arkuszy i powinny opierać się o deskowanie; rozstaw języków nie powinien być większy od **46** cm,
- c) w kalenicach i narożach - na podwójne rzeźby stojące, z zastrzeżeniem, aby ich nie sklepywać na ostro; arkusze przykalenicowe o długości mniejszej niż **500** mm należy ściąć z pokryciem pości na zakładki o szerokości nie mniejszej niż **100** mm, bez języków, lecz z przylutowaniem do poprzednich arkuszy na spawy przerywane; długość spawów powinna wynosić od **40** mm do **50** mm, a odstępy między nimi nie powinny być większe niż **180** mm.

Arkusze blach powinny być mocowane do deskowania żabkami w odstępach nie większych niż **30** cm. Gwoździe powinny być ocynkowane, a żabki powinny być wykonane z blachy grubszej niż blacha pokrycia.

#### 5.7.1.4. Pokrycie z blachy paskiej miedzianej

Pokrycie blachy miedzianej o grubości **0,5** mm wykonuje się według zasad podanych dla pokrycia blachy ocynkowanej o grubościach od **0,5** mm do **0,8** mm oraz według wymagań normy PN-EN **504: 2002** dla blach układanych na ciętych podłożu i zaleceń producenta.

Zściżka prostokątna do okapu należy wykonywać na rzeźby stojące, a ściżka równoległa do okapu - na rzeźby leżące.

Gwoździe i żabki do mocowania blach miedzianych do deskowania powinny być miedziane.

### 5.7.2. Pokrycia z blach profilowanych

#### 5.7.2.1. Pokrycia z blachy falistej ocynkowanej

Arkusze blachy falistej powinny być mocowane do paki stalowych za pomocą przynitowanych zaczepów grubości od **3** mm do **5** mm, a do paki drewnianych za pomocą<sup>1</sup> wspornika kielimowego. Zamiast nitowania zaczep może być przylutowany do spodu blachy falistej.

Zaczepy powinny być zamocowane w trzeciej fali, licząc od krawędzi podłużnych, w ten sposób, aby każdy arkusz blachy falistej był mocowany dwoma zaczepami. W obszarach o intensywnym działaniu wiatru należy blache mocować trzema zaczepami na szerokości blachy.

Arkusze blachy powinny być ściżone:

- a) w ściżkach prostokątnych do okapu - na zakładki o szerokości jednej lub dwóch fal i mocowane nitami o średnicy 3 mm w odstępach nie większych niż **40** cm - **50** cm; nitowanie powinno być wykonane na grzbiecie skrajnej fali blachy przykrywającej blachę dolną<sup>1</sup>,
- b) w ściżkach równoległych do okapu - na zakładki o szerokości od **12** cm do **18** cm, w zależności od nachylenia pości dachowej.

Okap powinien być przykryty przez wysunięcie arkuszy blachy poza linię okapu, a kalenica powinna być pokryta gisiorami blaszanymi dostosowanymi do profilu blach lub blach<sup>1</sup> kalenic<sup>1</sup> dopasowanymi indywidualnie do profilu blach.

W przypadku konieczności uszczelnienia styku podłużnego należy stosować kit elastoplastyczny.



### 5.7.2.2. Pokrycia z blachy trapezowej (fa3dowej)

Krycie blach<sup>1</sup> trapezow<sup>1</sup> może być wykonywane na dachach o pochyleniu po3aci podanym w PN-B-**02361:1999**.

Arkusze blach trapezowych powinny być łożone na po3aci w ten sposób, aby szersze dno bruzdy by3o na spodzie.

Zak3ady pod3użne blach trapezowych mog<sup>1</sup> być pojedyncze lub podwójne, zgodnie z kierunkiem przeważających wiatrów. Zak3ad podwójny należy stosować wyjątkowo, w miejscach narażonych na sp3yw dodatkowych ilości wód opadowych i może on obejmować pas o szerokości nie większej niż **3 m**.

Uszczelki na stykach pod3użnych blach trapezowych należy stosować przy pochyleniach mniejszych niż **55%**.

Szerokość szczelin na zak3adach pod3użnych powinna być minimalna. W przypadku braku możliwości spe3nienia tego wymagania, na przyk3ad ze względu na falistość krawędzi pod3użnych blachy, zamiast uszczelek należy stosować kit trwale plastyczny lub elastoplastyczny.

D3ugość stosowanych blach powinna być nieco większa od szerokości po3aci. Jeżeli nie jest to możliwe, należy wykonać zak3ady poprzeczne blach trapezowych usytuowane tylko nad p3atwiami. W przypadku pochylenia po3aci większych lub równych **55%** nie wymaga się dodatkowego uszczelnienia zak3adu poprzecznego. Przy pochyleniu mniejszym **55%** w zak3adach poprzecznych należy stosować uszczelki.

W przypadku konieczności dylatowania blach trapezowych na po3aci dachowej do p3atwi można mocować tylko blach<sup>1</sup> górn<sup>1</sup>.

D3ugość zak3adu poprzecznego blach powinna wynosić nie mniej niż **150 mm** w przypadku pochylenia po3aci większego lub równego **55%** i nie mniej niż **200 mm** - przy pochyleniu mniejszym niż **55%**.

Do mocowania blach trapezowych do p3atwi stalowych należy stosować 3iczniki samogwintujące (lub śruby z nakretki) z podk3adki stalowi i podk3adki gumowi o odpowiedniej jakości. 3iczniki należy mocować w każdej bruYdzie blachy trapezowej, a na p3atwiach pośrednich w co drugiej bruYdzie - w przypadku gdy blachy trapezowe maj<sup>1</sup> stanowić element usztywniający p3atwie przed utratą stateczności gietno-skretnej. Jeżeli nie jest wymagane takie usztywnienie, blachy należy mocować do p3atwi za pomoc<sup>1</sup> 3iczników przechodz<sup>1</sup>cych przez grzbiety fa3dy, z zastosowaniem dodatkowych elementów podtrzymujących, o wymiarach dostosowanych do wymiarów fa3dy. 3icznikami należy mocować każdy grzbiet blachy trapezowej, a na p3atwiach pośrednich - co drugi grzbiet.

Odwodnienie dachu należy prowadzić za pomoc<sup>1</sup> rynien odwadniających dylatowanych co **12 m**. Nie należy stosować odwodnienia typu wewnętrznego.

### 5.7.2.3. Pokrycia z profilowanej blachy miedzianej

W przypadku blachy miedzianej przewidzianej do wykonywania samonośnych wyrobów do pokryć dachowych stosuje się ustalenia normy PN-EN **506:2002**.

Wyroby samonośne z blachy miedzianej się produkowane w profilach: trapezowym, falistym, dachówkowym.

Arkusze blachy powinny być 3iczone na r<sup>1</sup>bek stojący i zak3ad, a mocowanie powinno być schowane w obrebie konstrukcji blachy, aby nie by3o narażone na dzia3anie czynników atmosferycznych.

### 5.7.3. Pokrycia z blachy cynk-miedY-tytan

W przypadku blachy cynk-miedY-tytan, przewidzianej do uk3adania na pod3ożu ciig3ym, elementy wykonane zgodnie z normi PN-EN **501 : 1999**, w formie arkuszy, arkuszy cietych, rulonów i rulonów cietych mog<sup>1</sup> być odcinane, 3iczone na r<sup>1</sup>bek, kształtowane i lutowane bez trudności w określonych granicach w3aściwości wymienionych w odpowiednich wymaganiach materia3owych. Wymagania dotycz<sup>1</sup>ce materia3ów s<sup>1</sup> określone w projekcie normy EN **988**.

Minimalna dopuszczalna grubość wyrobów (blacha cynk-miedY-tytan) do pokryć dachowych uk3adanych na ciig3ym pod3ożu wynosi **0,6 mm**.

Wyroby profilowane (prefabrykowane) dzieli się na dwie kategorie:

- a) 3iczone w wyniku zginania w procesie montażu na budowie,
- b) 3iczone bez zginania w procesie montażu na budowie.

W przypadku blachy cynk-miedY-tytan przewidzianej do wykonywania samonośnych wyrobów do pokryć dachowych stosuje się ustalenia normy PN-EN **506:2002**.

Wyroby samonośne z blachy cynk-miedy-tytan są produkowane w profilach: trapezowym, falistym, dachówkowym.

W przypadku blachy profilowanej możliwe jest ścięcie na r<sup>z</sup>bek stojicy i zakład, a mocowanie powinno być schowane w obrębie konstrukcji blachy, aby nie było narażone na działanie czynników atmosferycznych.

#### 5.7.4. Pokrycia z blachy aluminiowej

Samonośne profilowane blachy aluminiowe przeznaczone do wykonywania pokryć dachowych powinny być stosowane zgodnie z norm<sup>1</sup> PN-EN **508-2:2002**.

Wyroby samonośne z blachy aluminiowej są produkowane w profilach: trapezowym, falistym, dachówkowym.

Ścięcie blachy wykonuje się na zakład lub na r<sup>z</sup>bek stojicy, a mocowanie powinno być schowane w obrębie konstrukcji blachy, aby nie było narażone na działanie czynników atmosferycznych.

Blachy aluminiowe przeznaczone do wykonywania pokryć dachowych układanych na ci<sup>1</sup>g<sup>3</sup>ym podłożu powinny być zgodne z norm<sup>1</sup> PN-EN **507:2002**.

#### 5.7.5. Inne pokrycia z blach

Pokrycia dachowe z blachy stalowej z powłokami metalicznymi: cynkowo-aluminiowej, aluminiowo-cynkowej, aluminiowej, organicznej, wielowarstwowej układane na ci<sup>1</sup>g<sup>3</sup>ym podłożu powinny spełniać wymagania podane w instrukcji producenta wyrobu. Warunki montażu powinny być takie, by niższe, płaskie fragmenty wyrobu były podparte na ci<sup>1</sup>g<sup>3</sup>ej konstrukcji.

Wyroby z blachy stalowej z powłokami jw., układane na ci<sup>1</sup>g<sup>3</sup>ym podłożu, powinny spełniać wymagania normy PN-EN **505:2002**.

Zakłady wyrobów z blachy stalowej z powłokami jw., układane na ci<sup>1</sup>g<sup>3</sup>ym podłożu, można wykonywać na r<sup>z</sup>bek stojicy.

Pokrycia dachowe z blachy ze stali odpornej na korozję z powłokami metalicznymi: ołowiano-cynkowej, cynkowej, organicznej, układane na ci<sup>1</sup>g<sup>3</sup>ym podłożu, powinny spełniać wymagania podane w instrukcji producenta wyrobu. Warunki montażu powinny być takie, aby niższe, płaskie fragmenty wyrobu były podparte na ci<sup>1</sup>g<sup>3</sup>ej konstrukcji.

Wyroby z blachy ze stali odpornej na korozję z powłokami jw., układane na ci<sup>1</sup>g<sup>3</sup>ym podłożu, powinny spełniać wymagania normy PN-EN **502:2002**.

Zakłady wyrobów z blachy stalowej z powłokami jw., układane na ci<sup>1</sup>g<sup>3</sup>ym podłożu, można wykonywać na r<sup>z</sup>bek stojicy i na zwoje.

Wyroby samonośne z blachy stalowej i ze stali odpornej na korozję są produkowane w profilach: trapezowym, falistym, dachówkowym.

Samonośne profilowane pokrycia dachowe z blachy stalowej i stalowej odpornej na korozję z powłokami metalicznymi: cynkowo-aluminiowej, aluminiowo-cynkowej, aluminiowej<sup>1</sup>, organicznej<sup>1</sup>, wielowarstwowej<sup>1</sup> powinny spełniać wymagania podane w instrukcji producenta wyrobu oraz w normach PN-EN **508-1:2002** i PN-EN **508-3:2002**.

Samonośne profilowane wyroby z blachy stalowej z powłokami jw. powinny spełniać wymagania norm PN-EN **508-1:2002** i PN-EN **508-3:2002**.

Ścięcie samonośnych profilowanych wyrobów z blachy stalowej z powłokami jw. wykonuje się na zakład lub na r<sup>z</sup>bek stojicy. Mocowanie powinno być schowane w obrębie konstrukcji blachy, aby nie było narażone na działanie czynników atmosferycznych.

W przypadku montażu profili dachówkowych należy przestrzegać następujących zasad:

- blachy przycina się za pomocą nożyc wibracyjnych, a w przypadku małego zakresu cięcia za pomocą piły lub nożyc do blach. Nie wolno do cięcia używać szlifierek kitowych lub innych narzędzi wytwarzających podczas cięcia wysoki temperaturę - ze względu na korozję miejsc ciętych,
- po cięciu i wierceniu należy usun<sup>1</sup>ć wszystkie metalowe odpady mog<sup>1</sup>ce spowodować odbarwienie powierzchni blach,
- blachodachówki należy układać i mocować je za pomocą<sup>1</sup> wkretów samonawiercących do 3at drewnianych lub metalowych. Wkrety należy wkrecać za pomocą<sup>1</sup> wiertarek ze sprzężeniem, zwracając<sup>1</sup> uwagę, aby nie uszkodzić przy tym nakładek z EPDM. Podkładka powinna nieznacznie wystawać poza brzeg górnej podkładki stalowej. Wkrety powinny być umieszczone w środku wg<sup>3</sup>ębienia, w dolnej fali. Powinny być mocowane w co drugiej fali, w co

drugim rzędzie dachówek, zaś przy okapie i w kalenicy - w każdej fali oraz w każdym szeregu dachówek na bocznej nakładającej się krawędzi,

- przed montażem blach dachówkowych należy zmontować haki rynnowe oraz pasy podrynnowe i następnie przystąpić do układania profili rzędami od okapu do kalenicy, rozpoczynając od prawego dolnego rogu. Pierwszy szereg arkuszy musi być położony pod prawidłowym kątem ze względu na niebezpieczeństwo skreślenia arkusza. Pomocne jest w tym przypadku zamocowanie deski przy okapie co wymusza prawidłowy kąt montażu. Po zamocowaniu deski można kilka pierwszych arkuszy ułożyć bez przykręcania, w celu znalezienia prawidłowego sposobu ułożenia,
- pokrycia z blach o profilu dachówkowym powinny być wentylowane, tak aby powietrze mogło swobodnie przepływać od okapu do kalenicy pod warstwą pokrycia z blachy,
- niezbędne jest prawidłowe uszczelnienie kalenicy i okapu za pomocą specjalnych uszczelek, w celu uniemożliwienia przedostawania się śniegu i kurzu. W przypadku dachów płaskich o nachyleniu poniżej do 30° zaleca się stosowanie uszczelek wzdłuż całej kalenicy i okapu, zapewniając dostęp powietrza przy okapie oraz wylot w kalenicy. Kalenice dachów o kącie nachylenia poniżej dachowej powyżej 30° można pozostawić bez uszczelek, zaginając do góry dolne części fal,
- wszystkie uszkodzenia powstające w czasie transportu i montażu należy zamalować farbą zaprawową<sup>1</sup>.

#### 5.7.6. Pokrycia z płyt z tworzyw sztucznych

Podkład pod pokrycie z płyt z tworzyw sztucznych powinien spełniać wymagania podane w pkt. 5.6.

Przy kryciu dachów płytami z tworzyw sztucznych obowiązują zasady podane w wymaganiach producenta i innych dokumentach odniesienia, na przykład aprobaty technicznych.

Przed rozpoczęciem układania płyt powinny być wykonane niezbędne obróbki blacharskie.

Z uwagi na to, że rozszerzalność termiczna płyt z tworzyw sztucznych jest znacznie większa niż odkształcalność materiałów stanowiących podkład, płyty należy mocować do podkładu w sposób umożliwiający swobodę wydłużania się ich w stosunku do podkładu. (Średnice otworów na wkłady lub haki mocujące płyty powinny być od 2 mm do 4 mm większe od średnicy tych śliczków. Pod główki wkretów lub nakrętek haków należy stosować podkładki metalowe lub elastyczne z tworzyw sztucznych.

Styk pokrycia z murami prostopadłymi do okapu powinien być przykryty blachą zachodząca<sup>1</sup> na płyty na szerokość co najmniej jednej fali.

Zabrania się podpierania płyt falistych z tworzyw sztucznych punktowo lub na ostrych krawędziach ścian lub ścianek.

## 5.8. Obróbki blacharskie

5.8.1. Obróbki blacharskie powinny być dostosowane do rodzaju pokrycia.

5.8.2. Obróbki blacharskie z blachy stalowej i stalowej ocynkowanej o grubości od 0,5 mm do 0,6 mm można wykonywać o każdej porze roku, lecz w temperaturze nie niższej od -15°C. Robót nie można wykonywać na oblodzonych podłożach.

5.8.3. Przy wykonywaniu obróbek blacharskich należy pamiętać o konieczności zachowania dylatacji. Dylatacje konstrukcyjne powinny być zabezpieczone w sposób umożliwiający przeniesienie ruchów poziomych i pionowych dachu w taki sposób, aby następował szybki odpływ wody z obszaru dylatacji.

## 5.9. Urządzenia do odprowadzania wód opadowych

5.9.1. W dachach (stropodachach) z odprowadzeniem zewnętrznym w warstwach przekrycia powinny być osadzone uchwyty rynnowe (rynhaki) o wyregulowanym spadku podłożnym.

5.9.2. W dachach (stropodachach) z odprowadzeniem wewnętrznym w podłożu powinny być wyrobione koryta odwadniająco-przekrojowe o przekroju trójkątnym lub trapezowym. Nie należy stosować koryt o przekroju prostokątnym. Niedopuszczalne jest sytuowanie koryt wzdłuż ścian attykowych, ścian budynków wyższych w

odległości mniejszej niż **0,5 m** oraz nad dylatacjami konstrukcyjnymi.

- 5.9.3. Spadki koryt dachowych nie powinny być mniejsze niż **1,5%**, a rozstaw rur spustowych nie powinien przekraczać **25,0 m**.
- 5.9.4. Wpusty dachowe powinny być osadzane w korytach. W korytach o przekroju trójkątnym i trapezowym podłóż wokół wpustu w promieniu min. **25 cm** od brzegu wpustu powinno być poziome - w celu osadzenia kołnierza wpustu.
- 5.9.5. Wpusty dachowe powinny być usytuowane w najniższych miejscach koryta. Niedopuszczalne jest sytuowanie wpustów dachowych w odległości mniejszej niż **0,5 m** od elementów ponaddachowych.
- 5.9.6. Wloty wpustów dachowych powinny być zabezpieczone specjalnymi kołpakami ochronnymi nałożonymi na wpust przed możliwością zanieczyszczenia liśćmi lub innymi elementami mogącymi stać się przyczyną niedrożności rur spustowych.
- 5.9.7. Przekroje poprzeczne rynien dachowych, rur spustowych i wpustów dachowych powinny być dostosowane do wielkości odwadnianych powierzchni dachu (stropodachu).
- 5.9.8. Rynny i rury spustowe z blachy powinny odpowiadać wymaganiom podanym w PN-EN **612:1999**, uchwyty zaś do rynien i rur spustowych wymaganiom PN-EN **1462:2001**, PN-B-**94701:1999** i PN-B-**94702:1999**
- 5.9.9. Rynny dachowe i elementy wyposażenia z PVC-U powinny odpowiadać wymaganiom w PN-EN **607:1999**.
- 5.9.10. Rynny z blachy stalowej ocynkowanej powinny być:
- wykonane z pojedynczych części odpowiadających długości arkusza blachy i składane w elementy wieloczęściowe,
  - złutowane w złączach poziomych na zakład szerokości **40 mm**; złącza powinny być lutowane na całej długości,
  - mocowane do uchwytów, rozstawionych w odstępach nie większych niż **50 cm**,
  - rynny powinny mieć wlutowane wpusty do rur spustowych.
- 5.9.11. Rury spustowe z blachy stalowej ocynkowanej powinny być:
- wykonane z pojedynczych części odpowiadających długości arkusza blachy i składane w elementy wieloczęściowe,
  - złutowane w złączach pionowych na rębek pojedynczy leżący, a w złączach poziomych na zakład szerokości **40 mm**; złącza powinny być lutowane na całej długości,
  - mocowane do ścian uchwytami, rozstawionymi w odstępach nie większych niż **3 m** w sposób trwały przez wbicie trzpienia w spoiny muru lub osadzenie w zaprawie cementowej w wykutych gniazdach,
  - rury spustowe odprowadzające wodę do kanalizacji powinny być wpuszczone do rury żeliwnej na głębokość kielicha.

## 6. KONTROLA JAKOŚCI ROBÓT

- 6.1. **Kontrola jakości robót polega na sprawdzeniu zgodności ich wykonania z wymaganiami niniejszej specyfikacji**
- 6.2. **Kontrola wykonania podkładów pod pokrycia z blachy powinna być przeprowadzona przez Inspektora nadzoru przed przystąpieniem do wykonania pokrycia zgodnie z wymaganiami normy PN-80/B-10240 p. 4.3.2.**
- 6.3. **Kontrola wykonania pokrycia**
- 6.3.1. Kontrola wykonania pokryć polega na sprawdzeniu zgodności ich wykonania z powyższymi normami przedmiotowymi i wymaganiami specyfikacji. Kontrola ta przeprowadzana jest przez Inspektora nadzoru:
- w odniesieniu do prac zanikających (kontrola międzyoperacyjna) - podczas wykonania prac pokrywczych,
  - w odniesieniu do trwałości całego pokrycia (kontrola końcowa) - po zakończeniu prac pokrywczych.

### 6.3.2. Pokrycia z blachy

- a) Kontrol<sup>1</sup> międzyoperacyjn<sup>1</sup> i końcow<sup>1</sup> dotycz<sup>1</sup>ca pokryć z blachy przeprowadza się sprawdzając zgodność wykonanych robót z wymaganiami norm: PN-61/B-10245, PN-EN 501:1999, PN-EN 506:2002, PN-EN 502: 2002, PN-EN 504: 2002, PN-EN 505: 2002, PN-EN 507: 2002, PN-EN 508-1 : 2002, PN-EN 508-2: 2002, PN-EN 508-3: 2000 oraz z wymaganiami niniejszej specyfikacji technicznej.
- b) Uznaje się, że badania dały wynik pozytywny gdy wszystkie właściwości materiałów i pokrycia dachowego są zgodne z wymaganiami niniejszej specyfikacji technicznej lub aprobaty technicznej albo wymaganiami norm przedmiotowych.

## 7. OBMIAR ROBÓT

### 7.1. Jednostki obmiarowi robót jest:

- dla robót - Krycie dachu blachy i Obróbki blacharskie - m<sup>2</sup> pokrytej powierzchni. Z powierzchni nie potr<sup>1</sup>ca się urz<sup>1</sup>dzeń obcych, jak np. wywiewki itp. o ile powierzchnia ich nie przekracza 0,50 m<sup>2</sup>,
- dla robót - Rynny i rury spustowe - 1 m wykonanych rynien lub rur spustowych.

### 7.2. Iloceae robót określa się na podstawie dokumentacji projektowej z uwzględnieniem zmian podanych w dokumentacji powykonawczej zaaprobowanych przez Inspektora nadzoru i sprawdzonych w naturze

## 8. ODBIÓR ROBÓT

### 8.1. Podstawę do odbioru wykonania robót - pokrycie dachu blachy stanowi stwierdzenie zgodności ich wykonania z dokumentacji projektowej i zatwierdzonymi zmianami podanymi w dokumentacji powykonawczej

### 8.2. Odbiór podk3adu

- 8.1.1. Badania podk3adu należy przeprowadzić w trakcie odbioru częściowego, podczas suchej pogody, przed przystąpieniem do pokrycia po3aci dachowych.
- 8.2.1. Sprawdzenie równości powierzchni podk3adu należy przeprowadzać za pomocą 3aty kontrolnej o d3ugości 3 m lub za pomoc<sup>1</sup> szablonu z podzia3ki milimetrów<sup>1</sup>. Prześwit między sprawdzan<sup>1</sup> powierzchnią a 3atą nie powinien przekroczyć 5 mm, w kierunku prostopad3ym do spodka i 10 mm w kierunku równoleg3ym do spadku.

### 8.3. Ogólne wymagania odbioru robót pokrywczych

- 8.3.1. Roboty pokrywcze, jako roboty zanikaj<sup>1</sup>ce, wymagaj<sup>1</sup> odbiorów częściowych. Badania w czasie odbioru częściowego należy przeprowadzać dla tych robót, do których dostęp póYniej jest niemożliwy lub utrudniony.
- 8.3.2. Odbiór częściowy powinien obejmować sprawdzenie:
  - a) podk3adu,
  - b) jakości zastosowanych materiałów,
  - c) dok3adności wykonania pokrycia,
  - d) dok3adności wykonania obróbek blacharskich i ich po3iczenia z pokryciem.
- 8.3.3. Dokonanie odbioru częściowego powinno być potwierdzone wpisem do dziennika budowy.
- 8.3.4. Badania końcowe pokrycia należy przeprowadzić po zakończeniu robót, po deszczu.
- 8.3.5. Podstawę do odbioru robót pokrywczych stanowią następujące dokumenty
  - a) dokumentacja projektowa i dokumentacja powykonawcza,
  - b) dziennik budowy z zapisem stwierdzającym odbiór częściowy pod3oża oraz poszczególnych warstw lub fragmentów pokrycia,

c) zapisy dotyczące wykonywania robót pokrywczych i rodzaju zastosowanych materia3ów,

d) protoko3y odbioru materia3ów i wyrobów, które powinny zawierać:

- zestawienie wyników badań miedzyoperacyjnych i końcowych,
- stwierdzenie zgodności lub niezgodności wykonania robót pokrywczych z dokumentacji,
- spis dokumentacji przekazywanej inwestorowi. W sk3ad tej dokumentacji powinien wchodźć program utrzymania pokrycia.

8.3.6. Odbiór końcowy polega na dok3adnym sprawdzeniu stanu wykonanego pokrycia i obróbek blacharskich i po3iczenia ich z urzidzeniami odwadniającymi, a także wykonania na pokryciu ewentualnych zabezpieczeń eksploatacyjnych.

8.3.7. Roboty uznaje sie za zgodne z dokumentacj<sup>1</sup> projektow<sup>1</sup>, ST i wymaganiami Inspektora nadzoru, jeżeli wszystkie pomiary i badania z zachowaniem tolerancji wg pkt. 6 ST da3y pozytywne wyniki.

Jeżeli chociaż jeden wynik badania daje wynik negatywny, pokrycie papowe nie powinno być odebrane.

W takim przypadku naleźy przyjić jedno z nastepujících rozwi'zań:

- poprawić i przedstawić do ponownego odbioru,
- jeżeli odchylenia od wymagań nie zagrażaj<sup>1</sup> bezpieczeństwu użytkowania i trwa3ości pokrycia, obniźyć cene pokrycia,
- w przypadku gdy nie s<sup>1</sup> możliwe podane rozwijania - rozebrać pokrycie (miejsc nie odpowiadających ST) i ponownie wykonać roboty pokrywcze.

#### 8.4. Odbiór pokrycia z blachy

8.4.1. Sprawdzenie wygl<sup>1</sup>du zewnetrznego pokrycia (nie ma dziur, peknieć, odchylenia ribków lub zwojów od linii prostej, z3icza si prostopad3e do okapu itp.).

8.4.2. Sprawdzenie umocowania i rozstawienia żabek i 3apek.

8.4.3. Sprawdzenie 3iczenia i umocowania arkuszy.

8.4.4. Sprawdzenie wykonania i umocowania pasów usztywniających.

#### 8.5. Odbiór obróbek blacharskich, rynien i rur spustowych powinien obejmowaae:

8.5.1. Sprawdzenie prawid3owości po3<sup>3</sup>czeń poziomych i pionowych.

8.5.2. Sprawdzenie mocowania elementów do deskowania, ścian, kominów, wietrzników, w3azów itp.

8.5.3. Sprawdzenie prawid3owości spadków rynien.

8.5.4. Sprawdzenie szczelności po3<sup>3</sup>czeń rur spustowych z przewodami kanalizacyjnymi. Rury spustowe mog<sup>1</sup> być montowane po sprawdzeniu droźności przewodów kanalizacyjnych.

#### 8.6. Zakończenie odbioru

8.6.1. Odbioru pokrycia blachi potwierdza sie: protoko3em, który powinien zawierać:

- ocene wyników badań,
- wykaz wad i usterek ze wskazaniem możliwości ich usuniecia,
- stwierdzenie zgodności lub niezgodności wykonania z zamówieniem.

### 9. PODSTAWA PŁATNOFFICI

#### 9.1. Pokrycie dachu blachi

P3aci sie za ustalon<sup>1</sup> ilośc m<sup>2</sup> krycia, która obejmuje:

- przygotowanie stanowiska roboczego,
- dostarczenie materia3ów i sprzetu,
- obs3uge sprzetu nieposiadajicego etatowej obs3ugi,

- ustawienie i rozbiórke rusztowań o wysokości do 4 m,
- oczyszczenie podk3adu,
- pokrycie dachu blachy p3aski 3iczne z przygotowaniem 3apek i 3abek oraz obrobienie kominów, kalenic, koszy, naro3ników 3icznie z pokitowaniem lub
- (pokrycie dachu blachy trapezowi i dachówkowi lub p3ytami z tworzyw sztucznych 3icznie z przycieciem p3yt i obróbek na 3idany wymiar, umocowanie za pomoci wkretów samogwintujacych p3yt dachowych, gisiorów i obróbek blacharskich oraz uszczelnienie kalenicy i okapu),
- oczyszczenie miejsca pracy z resztek materia3ów,
- likwidacja stanowiska roboczego.

## 9.2. Obróbki blacharskie

P3aci sie za ustalón<sup>1</sup> ilość m<sup>2</sup> obróbki wg ceny jednostkowej, która obejmuje:

- przygotowanie,
- zamontowanie i umocowanie obróbek w pod3ożu, zalutowanie po3<sup>3</sup>czeń,
- uporz<sup>3</sup>dkowanie stanowiska pracy.

## 9.3. Rynny i rury spustowe

P3aci sie za ustalón<sup>1</sup> ilość „m” rynien wg ceny jednostkowej, która obejmuje:

- przygotowanie,
- zmontowanie, umocowanie rynien i rur spustowych oraz zalutowanie po3<sup>3</sup>czeń,
- uporz<sup>3</sup>dkowanie stanowiska pracy.

## 10. PRZEPISY ZWIĄZANE

### 10.1. Normy

PN-B-02361 : 1999 Pochylenia po3aci dachowych.

PN-89/B-27617 Papa asfaltowa na tekturze budowlanej.

PN-61 /B-10245 Roboty blacharskie budowlane z blachy stalowej ocynkowanej i cynkowej. Wymagania i badania techniczne przy odbiorze.

PN-EN 501:1999 Wyroby do pokryć dachowych z metalu. Charakterystyka wyrobów z cynku do pokryć dachowych uk3adanych na ci<sup>1</sup>g<sup>3</sup>ym pod3ożu.

PN-EN \*506:2002 Wyroby do pokryć dachowych z metalu. Charakterystyka wyrobów samonośnych z blachy miedzianej lub cynkowej.

PN-EN 504:2002 Wyroby do pokryć dachowych z metalu. Charakterystyka wyrobów z blachy miedzianej uk3adanych na ci<sup>1</sup>g<sup>3</sup>ym pod3ożu.

PN-EN 505:2002 Wyroby do pokryć dachowych z metalu. Charakterystyka wyrobów p3ytowych ze stali uk3adanych na ci<sup>1</sup>g<sup>3</sup>ym pod3ożu.

PN-EN 508-1:2002 Wyroby do pokryć dachowych z metalu. Charakterystyka wyrobów samonośnych z blachy stalowej, aluminiowej lub ze stali odpornej na korozje. Cześć 1: Stal.

PN-EN 508-2:2002 Wyroby do pokryć dachowych z metalu. Charakterystyka wyrobów samonośnych z blachy stalowej, aluminiowej lub ze stali odpornej na korozje. Cześć 2: Aluminium.

PN-EN 508-3:2002 Wyroby do pokryć dachowych z metalu. Charakterystyka wyrobów samonośnych z blachy stalowej, aluminiowej lub ze stali odpornej na korozje. Cześć 3: Stal odporna na korozje.

PN-EN 502:2002 Wyroby do pokryć dachowych z metalu. Charakterystyka wyrobów samonośnych z blachy ze stali odpornej na korozje, uk3adanych na ci<sup>1</sup>g<sup>3</sup>ym pod3ożu.

PN-EN 507:2002 Wyroby do pokryć dachowych z metalu. Charakterystyka wyrobów samonośnych z blachy aluminiowej, uk3adanych na ci<sup>1</sup>g<sup>3</sup>ym pod3ożu.

PN-B-94701 : 1999 Dachy. Uchwyty stalowe ocynkowane do rur spustowych okr<sup>3</sup>g<sup>3</sup>ych.

PN-EN 1462:2001 Uchwyty do rynien okapowych. Wymagania i badania.

PN-EN **612:1999** Rynny dachowe i rury spustowe z blachy. Definicje, podzia3 i wymagania.

PN-B-**94702: 1999** Dachy. Uchwyty stalowe ocynkowane do rynien p3okr<sup>1</sup>g3ych.

PN-EN **607:1999** Rynny dachowe i elementy wyposazenia z PCV-U. Definicje, wymagania i badania.

## 10.2. Inne dokumenty i instrukcje

Warunki techniczne wykonania i odbioru rob3t budowlanych - czesć C: zabezpieczenie i izolacje, zeszyt **1** : Pokrycia dachowe, wydane przez ITB - Warszawa 2004 r.



**SPECYFIKACJA TECHNICZNA  
WYKONANIA I ODBIORU ROBÓT BUDOWLANYCH**

**Nr: ST-07**

**PODŁOŻA I POSADZKI Z BETONU I  
ZAPRAWY CEMENTOWEJ**

**KodCPY: 45262321-7**

## 1. WSTĘP

### 1.1. Przedmiot ST

Przedmiotem niniejszej specyfikacji technicznej (ST) są wymagania dotyczące wykonania i odbioru podłóg posadzek z betonu i zaprawy cementowej.

### 1.2. Zakres stosowania ST

Specyfikacja techniczna (ST) stanowi dokument przetargowy i kontraktowy przy zlecaniu i realizacji robót wymienionych w pkt. 1.1.

### 1.3. Zakres robót objętych ST

- Wykonywanie podsypki z materiałów sypkich,
- wykonywanie podłóg betonowych pod posadzki,
- wykonywanie warstw wyrównawczych i posadzek z zaprawy cementowej.

### 1.4. Określenia podstawowe

Określenia podane w niniejszej ST są zgodne z obowiązującymi normami oraz przepisami i oznaczają:

- roboty budowlane - wszystkie prace budowlane związane z wykonaniem tynków zgodnie z ustaleniami dokumentacji projektowej,
- Wykonawca - osoba lub organizacja wykonująca roboty budowlane,
- wykonanie - wszystkie działania przeprowadzane w celu wykonania robót,
- procedura - dokument zapewniający jakość; definiujący, jak, kiedy, gdzie i kto wykonuje i kontroluje poszczególne operacje robocze; procedura może być zalecana normami, aprobatami technicznymi i instrukcjami,
- ustalenia projektowe - ustalenia podane w dokumentacji projektowej zawierające dane opisujące przedmiot i wymagania dla określonego obiektu lub roboty oraz niezbędne do jego wykonania.

### 1.5. Ogólne wymagania dotyczące robót

Wykonawca robót jest odpowiedzialny za jakość ich wykonania oraz za ich zgodność z dokumentacją projektową, ST i poleceniami Inspektora nadzoru. Ogólne wymagania dotyczące robót podano w ST Kod CPV 45000000-7 „Wymagania ogólne” pkt 1.5.

## 2. MATERIAŁY

2.1. Ogólne wymagania dotyczące materiałów, ich pozyskiwania i składowania podano w ST Kod CPV 45000000-7 „Wymagania ogólne” pkt 2.

### 2.2. Beton

2.2.1 Posadzki z betonu powinny być wykonane z betonu zwykłego odpowiadającego wymaganiom ustalonym w PN-B-06250.

2.2.3. Zaprawy do wykonania warstw wyrównawczych i posadzki cementowej powinny odpowiadać wymaganiom normy PN-90/B-14501 „Zaprawy budowlane zwykłe” lub aprobatom technicznym.

### 2.3. Woda

Do przygotowania zapraw i skrapiania podłóg stosować można wodę odpowiadającą wymaganiom normy PN-88/B-32250 „Materiały budowlane. Woda do betonów i zapraw”. Bez badań laboratoryjnych można stosować wodociągową wodę pitną.

Niedozwolone jest użycie wód ściekowych, kanalizacyjnych, bagiennych oraz wód zawierających tłuszcze organiczne, oleje i muły.

### 2.4. Piasek

2.4.1. Piasek powinien spełniać wymagania normy PN-79/B-06711 „Kruszywa

mineralne. Piaski do zapraw budowlanych", a w szczególności:

- nie zawierać domieszek organicznych,
- mieć frakcje równych wymiarów, a mianowicie: piasek drobnoziarnisty 0,25-0,5 mm, piasek średnioziarnisty 0,5-1,0 mm, piasek gruboziarnisty 1,0-2,0 mm.

## 2.5. SPRZĘT

Ogólne wymagania dotyczące sprzętu podane w ST Kod CPV 45000000-7 „Wymagania ogólne” pkt 3.

### 2.6. Sprzęt do wykonywania posadzek betonowych

Wykonawca przystępując do wykonania posadzek betonowych powinien wykazać się możliwością<sup>1</sup> korzystania z następującego sprzętu:

- mieszarki do zapraw,
- agregatu tynkarskiego,
- betoniarki wolnospadowej,
- pompy do zapraw i betonów,
- przenośnych zbiorników na wodę.

## 3. TRANSPORT

3.1. Ogólne wymagania dotyczące transportu podano w ST Kod CPV 45000000-7 „Wymagania ogólne” pkt 4.

### 3.2. Transport materiałów

- Transport cementu powinien odbywać się zgodnie z normą<sup>1</sup> BN-88/6731-08. Cement luzem należy przewozić cementowozem, natomiast cement workowany można przewozić dowolnymi środkami transportu i w odpowiedni sposób zabezpieczone przed zawilgoceniem.
- Kruszywa można przewozić dowolnymi środkami transportu w warunkach zabezpieczających je przed zanieczyszczeniem, zmieszaniem z innymi asortymentami kruszywa lub jego frakcjami i nadmiernym zawilgoceniem.

## 4. WYKONANIE ROBÓT

4.1. Ogólne zasady wykonania robót podano w ST Kod CPV 45000000-7 „Wymagania ogólne” pkt 5.

### 4.2. Warunki przystąpienia do robót

- Przed przystąpieniem do wykonywania posadzek betonowych powinny być zakończone wszystkie roboty stanu surowego.
- Podkłady pod podłoga i posadzki powinny być trwałe, nieodkształcalne wypoziomowane lub ze spadkami przewidzianymi w projekcie.
- Roboty bez stosowania do zapraw i betonów dodatków przeciwmrozowych należy wykonywać w temperaturze nie niższej niż +5°C pod warunkiem, że w ciągu doby nie nastąpi spadek poniżej 0°C.
- W niższych temperaturach można wykonywać roboty jedynie przy zastosowaniu odpowiednich środków zabezpieczających, zgodnie z „Wytycznymi wykonywania robót budowlano-montażowych w okresie obniżonych temperatur”.

### 4.3. Wykonywanie robót

4.3.1. Przy wykonywaniu robót należy przestrzegać zasad podanych w normie PN-62/B-10144 p. 2.

4.3.2. Posadzka powinna mieć jednolitą barwę, powierzchnia powinna być zatarta wg wymagań projektu

- 4.3.3. Niedopuszczalne są pęknięcia i rysy w3oskowate.
- 4.3.4. Powierzchnia posadzki powinna być równa, dopuszczalne odchylenia sprawdzane 3ata o d3ugości 2 m nie powinno przekraczać 3 mm (prześwit między 3ata a powierzchnia posadzki).
- 4.3.5. Dopuszczalne odchylenie od poziomu lub ustalonych spadków mierzone 3ata nie powinno być większe niż 5 mm na całej d3ugości lub szerokości pomieszczenia i nie powinno powodować zaniku założonego w projekcie spadku

#### 4.3.6. KONTROLA JAKOŚCI ROBÓT

- 4.4. Ogólne zasady kontroli jakości robót podano w ST Kod CPV 45000000-7 „Wymagania ogólne” pkt 6.

#### 4.5. Badania przed przystąpieniem do robót tynkowych

Przed przystąpieniem do robót Wykonawca powinien przedłożyć wymagane normami badania materiałów przeznaczonych do wykonania robót i przedstawić wyniki tych badań Inspektorowi nadzoru do akceptacji.

Badania te powinny obejmować wszystkie właściwości betonu, cementu, wody oraz kruszywa określone w pkt. 2 niniejszej specyfikacji.

#### 4.6. Badania w czasie robót

- 4.6.1. Częstotliwość oraz zakres badań powinny wynikać z normy PN-62/B-10144
- 4.6.2. Wyniki badań materiałów powinny być wpisywane do dziennika budowy i akceptowane przez Inspektora nadzoru.

#### 4.7. Badania w czasie odbioru robót

- 4.7.1. Badania wykonanych podłoży i posadzek powinny być przeprowadzane w sposób podany w normie PN-62/B-10144 p. 3. i powinny umożliwić ocenę wszystkich wymagań, a w szczególności:
- zgodności z dokumentacją projektową i zmianami w dokumentacji powykonawczej,
  - jakości zastosowanych materiałów i wyrobów,
  - wygład zewnętrzny i wykończenie posadzki
  - równość i spoziomowanie powierzchni
  - grubość podłoża, posadzki,
  - sprawdzenie przylegania do podkładu
  - sprawdzenie szczelin dylatacyjnych

#### 5. OBMIAR ROBÓT

- 5.1. Ogólne zasady obmiaru robót podano w ST Kod CPV 45000000-7 „Wymagania ogólne” pkt 7.

#### 5.2. Jednostka i zasady obmiarowania

Powierzchnię podłoży i posadzek oblicza się w metrach kwadratowych.

Ilość podłoży i posadzek w m<sup>2</sup> określa się na podstawie projektu z uwzględnieniem zmian zaakceptowanych przez Inspektora nadzoru i sprawdzonych w naturze.

#### 6. ODBIÓR ROBÓT

- 6.1. Ogólne zasady odbioru robót podano w ST Kod CPV 45000000-7 „Wymagania ogólne” pkt. 8.

6.2. Roboty uznaje się za zgodne z dokumentacją<sup>1</sup> projektową<sup>1</sup>, ST i wymaganiami

**Inspektora nadzoru, jeżeli wszystkie pomiary i badania omówione w pkt. 6, dały pozytywne wyniki.**

Jeżeli chociaż jeden wynik badania daje wynik negatywny, tynk nie powinien być odebrany.

W takim przypadku należy przyjąć jedno z następujących rozwiązań:

- podłogę, posadzkę poprawić i przedstawić do ponownego odbioru,
- jeżeli odchylenia od wymagań nie zagrażają bezpieczeństwu użytkownika i trwałości podłogi lub posadzki, obniżyć wynagrodzenie,
- w przypadku, gdy nie są możliwe podane wyżej rozwiązania, rozobrać wykonane podłogi i posadzki i ponownie wykonać roboty.

## **7. PODSTAWA PRACOWNICZA**

**7.1. Ogólne ustalenia dotyczące podstawy pracowniczej podano w ST Kod CPV 45000000-7 „Wymagania ogólne” pkt 9.**

**7.2. Pracy się za wykonani i odebrani ilości  $m^2$  powierzchni podłogi i posadzki według ceny jednostkowej, która obejmuje:**

- przygotowanie stanowiska roboczego,
- przygotowanie zaprawy,
- dostarczenie materiałów i sprzętu,
- obsługę sprzętu nieposiadającego etatowej obsługi,
- ustawienie i rozbiórkę rusztowań przenośnych umożliwiających wykonanie robót na wysokości do 4 m,
- wykonanie robót posadzkowych,
- obsadzenie drobnych elementów,
- oczyszczenie miejsca pracy z resztek materiałów,
- likwidację stanowiska roboczego.

## **8. PRZEPISY ZWIĄZANE**

### **8.1. Normy**

PN-62/B-10144 Posadzki z betonu i zaprawy cementowej. Wymagania i badania przy odbiorze.

PN-85/B-04500 Zaprawy budowlane. Badania cech fizycznych i wytrzymałościowych.

PN-88/B-32250 Materiały budowlane. Woda do betonów i zapraw.

PN-79/B-06711 Kruszywa mineralne. Piaski do zapraw budowlanych.

PN-90/B-14501 Zaprawy budowlane zwykłe.

PN-B-19701; 1997 Cementy powszechnego użytku.

PN-ISO-9000 (Seria 9000, 9001, 9002, 9003 i 9004) Normy dotyczące systemów zapewnienia jakości i zarządzanie systemami zapewnienia jakości.

### **8.2. Inne dokumenty i instrukcje**

Warunki techniczne wykonania i odbioru robót budowlanych - Posadzki, wydanie ITB - 2003 rok.

**SPECYFIKACJA TECHNICZNA  
WYKONANIA I ODBIORU ROBÓT  
BUDOWLANYCH**

**Nr : ST-08**

**ŚLUSARKA I WYROBY STALOWE**

**Kod CPV: 4542160-3**

## **1. Wstęp.**

### 1.1. Przedmiot ST

Przedmiotem niniejszej szczegółowej specyfikacji technicznej są wymagania dotyczące wykonania i odbioru ślusarki drzwiowej i okiennej.

### 1.2. Zakres stosowania ST

Szczegółowa specyfikacja techniczna jest stosowana jako dokument przetargowy i kontraktowy przy zlecaniu i realizacji robót wymienionych w pkt. 1.1.

### 1.3. Zakres robót objętych ST

Roboty, których dotyczy specyfikacja, obejmują wszystkie czynności umożliwiające i mające na celu wykonanie montażu ślusarki drzwiowej i okiennej do obiektu wg poniższego:

- ślusarka okienna i drzwiowa stalowa.
- ślusarka okienna i drzwiowa aluminiowa.
- drobne elementy ślusarskie w budynkach (osłony grzejnikowe, kraty, balustrady, klamry wiazowe itp)

### 1.4. Określenia podstawowe

Określenia podane w niniejszej ST są zgodne z obowiązującymi odpowiednimi normami.

### 1.5. Ogólne wymagania dotyczące robót

Wykonawca robót jest odpowiedzialny za jakość ich wykonania oraz za zgodność z dokumentacją projektową, ST i poleceniami Inżyniera.

## **2. Materiały.**

### 2.1. Stal

Do konstrukcji stalowych stosuje się:

- wyroby walcowane gotowe ze stali klasy 1 w gatunkach St3S; St3SX; St3SY wg PN-EN 10025:2002

### 2.2. Powłoki malarskie

Materiały na powłoki malarskie wg odpowiedniej ST.

### 2.3. Okucia

Wyroby ślusarskie powinny być wyposażone w okucia zamykające, zabezpieczające i uchwytowe zgodnie z dokumentacją.

### 2.4. Składowanie materiałów i konstrukcji

Składowanie wyrobów ślusarki stalowej wg ST wymagania ogólne

### 2.5. Badania na budowie

2.5.1. Każda partia materiału dostarczona na budowę przed jej wbudowaniem musi uzyskać akceptację Inżyniera.

2.5.2. Każdy element dostarczony na budowę podlega odbiorowi pod względem:

- jakości materiałów, spoin, otworów na śruby,
- zgodności z projektem,

- zgodności z atestem wytwórni
- jakości wykonania z uwzględnieniem dopuszczalnych tolerancji.
- jakości powłok antykorozyjnych.

Odbiór konstrukcji oraz ewentualne zalecenia co do sposobu naprawy powstałych uszkodzeń w czasie transportu potwierdza Inżynier wpisem do dziennika budowy.

## 2.6. Ślusarka aluminiowa

Wbudować należy ślusarkę kompletnie wykończoną wraz z okuciami, uszczelkami i powłokami anodowymi.

2.6.1. Na elementy ślusarki stosować kształtowniki ze stopów aluminium PA3 wg PN-EN 755-1:2001, PN-EN 755-2:2001 i PN-EN 755-9:2004

Połączenia elementów wykonywać jako spawane ( druty do spawania PA3 ), nitowane lub skręcane na śruby.

Dopuszczalne błędy wykonania elementów powinny odpowiadać wymaganiom normy PN-80/M-02138.

2.6.2. Okucia wg punktu 2.3

2.6.3. Uszczelki i przekładki powinny odpowiadać następującym wymaganiom:

- twardość Shore'a min. 35-40
- wytrzymałość na rozciąganie ok. 8,5 MPa
- odporność na temperaturę od -30 do + 80 st. C
- palność - nie powinny rozprzestrzeniać ognia
- nasiąkliwość - nie nasiąkliwe
- trwałość min. 20 lat

2.6.4. Powierzchnie elementów należy pokryć anodową powłoką tlenkową typu Al./An15u wg PN-80/ H-97023

## 2.7. Ślusarka stalowa

Wbudować należy ślusarkę kompletnie wykończoną wraz z okuciami, uszczelkami i powłokami antykorozyjnymi.

2.7.1. Na elementy ślusarki stosować kształtowniki stalowe ze stali St3SX wg PN-EN 10025:2002

Połączenia elementów wykonywać jako spawane, nitowane lub skręcane na śruby.

Dopuszczalne błędy wykonania elementów powinny odpowiadać wymaganiom normy PN-80/M-02138.

2.7.2. Uszczelki i przekładki powinny odpowiadać następującym wymaganiom podanym w punkcie 2.6.3.

2.7.3. Powierzchnie elementów należy przykryć farbami ftalowymi wg punktu 2.12.4.

## 3. Sprzęt.



Do wykonania i montażu ślusarki może być użyty dowolny sprzęt

#### **4. Transport.**

Każda partia wyrobów powinna zawierać wszystkie elementy przewidziane projektem lub odpowiednią normą.

Elementy do transportu należy zabezpieczyć przed uszkodzeniem.

Elementy mogą być przewożone dowolnym środkiem transportu, oraz zabezpieczone przed uszkodzeniem, przesunięciem lub utratą stateczności.

#### **5. Wykonanie robót.**

5.1. Przed rozpoczęciem montażu należy sprawdzić:

- prawidłowość wykonania ościeży,
- możliwość mocowania elementów do ścian,
- jakość dostarczonych elementów do wbudowania.

5.2. Elementy powinny być osadzone zgodnie z dokumentacją techniczną lub instrukcją zaakceptowaną przez Inżyniera.

5.3. Elementy powinny być trwale zakotwione w ścianach budynku

Zamiast kotwienia dopuszcza się osadzanie elementów za pomocą kołków rozporowych lub kołków wstrzeliwanych.

5.4. Osadzone elementy powinny być uszczelnione między ościeżem a ościeżnicą lub ścianą

tak aby nie następowało przewiewanie, przemarzanie lub przecieki wody opadowej.

Uszczelnienia wykonywać z elastycznej masy uszczelniającej.

5.5. Powłoki malarskie powinny być jednolite bez widocznych poprawek, śladów pędzla, rys i odprysków i spełniać wymagania podane dla robót malarskich wg ST B. 15.00.00.

#### **6. Kontrola jakości.**

6.1. Badanie materiałów użytych na konstrukcję należy przeprowadzić na podstawie załączonych zaświadczeń o jakości wystawionych przez producenta stwierdzających zgodność z wymaganiami dokumentacji i normami państwowymi.

6.2. Badanie gotowych elementów powinno obejmować:

- sprawdzenie wymiarów, wykończenia powierzchni, zabezpieczenia antykorozyjnego, połączeń konstrukcyjnych, prawidłowego działania części ruchomych.

Z przeprowadzonych badań należy sporządzić protokół odbioru.

6.3. Badanie jakości wbudowania powinno obejmować:

- sprawdzenie stanu i wyglądu elementów pod względem równości, pionowości i spoziomowania,
- sprawdzenie rozmieszczenia miejsc i sposobu mocowania,
- sprawdzenie uszczelnienia pomiędzy elementami a ościeżami,
- sprawdzenie działania części ruchomych,

- stan i wygląd wbudowanych elementów oraz ich zgodność z dokumentacją.  
Roboty podlegają odbiorowi.

## **7. Obmiar robót.**

Jednostką obmiarową robót jest ilość m<sup>2</sup> lub szt. elementów zamontowanych wraz z uszczelnieniem.

Ilość robót określa się na podstawie projektu z uwzględnieniem zmian zaakrobowanych przez Inżyniera i sprawdzonych w naturze.

## **8. Odbiór robót.**

Wszystkie roboty podlegają zasadom odbioru robót zanikających lub ulegających zakryciu.

Odbiór obejmuje wszystkie materiały podane w punkcie 2, oraz czynności podane w punktach 5 i 6.

## **9. Podstawa płatności.**

Płaci się w jednostkach wg punktu 7 za przygotowanie i dostarczenie na miejsce montażu,

zamontowanie, uszczelnienie otworów, oczyszczenie stanowiska pracy.

## **10. Przepisy związane.**

- |                  |   |
|------------------|---|
| PN-80/M-02138.   | Tolerancje kształtu i położenia. Wartości.  |
| PN-87/B-06200    | Konstrukcje stalowe budowlane. Warunki wykonania i odbioru.                       |
| PN-EN 10025:2002 | Wyroby walcowane na gorąco z niestopowych stali konstrukcyjnych.                  |
| PN-9 1/M-69430   | Elektrody stalowe otulone do spawania i napawania.<br>Ogólne badania i wymagania. |
| PN-75/M-69703    | Spawalnictwo. Wady złączy spawanych. Nazwy i określenia.                          |

**SPECYFIKACJA TECHNICZNA  
WYKONANIA I ODBIORU ROBÓT BUDOWLANYCH**

**Nr : ST-09**

**WYKONYWANIE TYNKÓW WEWNĘTRZNYCH I  
ZEWNĘTRZNYCH**

**Kod CPV: 45411000**

## 1. WSTĘP

### 1.1. Przedmiot ST

Przedmiotem niniejszej specyfikacji technicznej (ST) są wymagania dotyczące wykonania i odbioru tynków zwykłych wewnętrznych i zewnętrznych.

### 1.2. Zakres stosowania ST

Niniejsza specyfikacja techniczna (ST) stanowi dokument przetargowy i kontraktowy przy zleceniu i realizacji robót wymienionych w pkt. 1.1.

### 1.3. Zakres robót objętych ST

- Tynki zwykłe, których dotyczy specyfikacja, stanowią warstwę ochronną, wyrównawczą lub kształtującą formę architektoniczną tynkowanego elementu, nanoszoną ręcznie lub mechanicznie, do której wykonania zostały użyte zaprawy odpowiadające wymaganiom norm lub aprobat technicznych.
- Tynki zwykłe ze względu na miejsce stosowania, rodzaj podłoża, rodzaj zaprawy, liczbę warstw i technikę wykonania powinny odpowiadać normie PN-70/B-10100 p. 3. „Roboty tynkowe. Tynki zwykłe. Wymagania i badania przy odbiorze”.
- Przy wykonaniu tynków zwykłych należy przestrzegać zasad podanych w normie PN-70/B-10100 p. 3.1.1.
- Podłoża w zależności od ich rodzaju powinny być przygotowane zgodnie z wymaganiami normy PN-70/B-10100 p. 3.3.2.

### 1.4. Określenia podstawowe

Określenia podane w niniejszej ST są zgodne z obowiązującymi normami oraz przepisami i oznaczają:

- roboty budowlane - wszystkie prace budowlane związane z wykonaniem tynków zgodnie z ustaleniami dokumentacji projektowej,
- Wykonawca - osoba lub organizacja wykonująca roboty budowlane,
- wykonanie - wszystkie działania przeprowadzane w celu wykonania robót,
- procedura - dokument zapewniający jakość; definiujący, jak, kiedy, gdzie i kto wykonuje i kontroluje poszczególne operacje robocze; procedura może być zastąpiona normami, aprobatami technicznymi i instrukcjami,
- ustalenia projektowe - ustalenia podane w dokumentacji projektowej zawierające dane opisujące przedmiot i wymagania dla określonego obiektu lub roboty oraz niezbędne do jego wykonania.

### 1.5. Ogólne wymagania dotyczące robót

Wykonawca robót jest odpowiedzialny za jakość ich wykonania oraz za ich zgodność z dokumentacją projektową, ST i poleceniami Inspektora nadzoru. Ogólne wymagania dotyczące robót podano w ST Kod CPV 45000000-7 „Wymagania ogólne” pkt 1.5.

## 2. MATERIAŁY

### 2.1. Ogólne wymagania dotyczące materiałów, ich pozyskiwania i składowania podano w ST Kod CPV 45000000-7 „Wymagania ogólne” pkt 2.

### 2.2. Zaprawy do wykonania tynków zwykłych powinny odpowiadać wymaganiom normy PN-90/B-14501 „Zaprawy budowlane zwykłe” lub aprobatom technicznym.

### 2.3. Woda

Do przygotowania zapraw i skrapiania podłoża stosować można wodę odpowiadającą wymaganiom normy PN-88/B-32250 „Materiały budowlane. Woda do betonów i zapraw”. Bez badań laboratoryjnych można stosować wodociągową wodę pitną.

Niedozwolone jest użycie wód ściekowych, kanalizacyjnych, bagiennych oraz wód zawierających tłuszcze organiczne, oleje i muł.

## 2.4. Piasek

- 2.4.1. Piasek powinien spełniać wymagania normy PN-79/B-06711 „Kruszywa mineralne. Piaski do zapraw budowlanych”, a w szczególności:
- nie zawierać domieszek organicznych,
  - mieć frakcje różnych wymiarów, a mianowicie: piasek drobnoziarnisty 0,25-0,5 mm, piasek średnioziarnisty 0,5-1,0 mm, piasek gruboziarnisty 1,0-2,0 mm.
- 2.4.2. Do spodnich warstw tynku należy stosować piasek gruboziarnisty odmiany 1, do warstw wierzchnich - średnioziarnisty odmiany 2.
- 2.4.3. Do gładzi piasek powinien być drobnoziarnisty i przechodzić całkowicie przez sito o prześwicie 0,5 mm.

## 2.5. Zaprawy budowlane cementowo-wapienne

- Marka i skład zaprawy powinny być zgodne z wymaganiami normy PN-90/B-14501 „Zaprawy budowlane zwykłe”.
- Przygotowanie zapraw do robót tynkarskich powinno być wykonywane mechanicznie.
- Zaprawę należy przygotować w takiej ilości, aby mogła być wbudowana możliwie szybko po jej przygotowaniu, tj. w okresie ok. 3 godzin.
- Do zaprawy tynkarskiej należy stosować piasek rzeczny lub kopalniany.
- Do zaprawy cementowo-wapiennej należy stosować cement portlandzki według normy PN-B-19701;1997 „Cementy powszechnego użytku”. Za zgodą Inspektora nadzoru można stosować cement z dodatkiem żużla lub popiołów lotnych 25 i 35 oraz cement hutniczy 25 pod warunkiem, że temperatura otoczenia w ciągu 7 dni od chwili wbudowania zaprawy nie będzie niższa niż +5°C.
- Do zapraw cementowo-wapiennych należy stosować wapno suchogaszzone lub gaszone w postaci ciasta wapiennego otrzymanego z wapna niegaszonego, które powinno tworzyć jednolitą i jednobarwną masę, bez grudek niegaszonego wapna i zanieczyszczeń obcych. Skład objętościowych składników zapraw należy dobierać doświadczalnie, w zależności od wymaganej marki zaprawy oraz rodzaju cementu i wapna.

## 3. SPRZĘT

### 3.1. Ogólne wymagania dotyczące sprzętu podane w ST Kod CPV 45000000-7 „Wymagania ogólne” pkt 3.

### 3.2. Sprzęt do wykonywania tynków zwykłych

Wykonawca przystępujący do wykonania tynków zwykłych powinien wykazać się możliwością korzystania z następującego sprzętu:

- mieszarki do zapraw,
- agregatu tynkarskiego,
- betoniarki wolnospadowej,
- pompy do zapraw,
- przenośnych zbiorników na wodę.

## 4. TRANSPORT

### 4.1. Ogólne wymagania dotyczące transportu podano w ST Kod CPV 45000000-7 „Wymagania ogólne” pkt 4.

### 4.2. Transport materiałów

- Transport cementu i wapna suchogaszzonego powinien odbywać się zgodnie z normą BN-88/6731-08. Cement i wapno suchogaszzone luzem należy przewozić cementowozem, natomiast cement i wapno suchogaszzone workowane można przewozić dowolnymi środkami transportu i w odpowiedni sposób

zabezpieczone przed zawilgoceniem.

- Wapno gaszone w postaci ciasta wapiennego można przewozić w skrzyniach lub pojemnikach stalowych.
- Kruszywa można przewozić dowolnymi środkami transportu w warunkach zabezpieczających je przed zanieczyszczeniem, zmieszaniem z innymi asortymentami kruszywa lub jego frakcjami i nadmiernym zawilgoceniem.

## **5. WYKONANIE ROBÓT**

### **5.1. Ogólne zasady wykonania robót podano w ST Kod CPV 45000000-7 „Wymagania ogólne” pkt 5.**

### **5.2. Warunki przystąpienia do robót**

- Przed przystąpieniem do wykonywania robót tynkowych powinny być zakończone wszystkie roboty stanu surowego, roboty instalacyjne podtynkowe, zamurowane przebiecia i bruzdy, osadzone ościeżnice drzwiowe i okienne.
- Zaleca się przystąpienie do wykonywania tynków po okresie osiadania i skurczów murów tj. po upływie 4-6 miesięcy po zakończeniu stanu surowego.
- Tynki należy wykonywać w temperaturze nie niższej niż +5°C pod warunkiem, że w ciągu doby nie nastąpi spadek poniżej 0°C.
- W niższych temperaturach można wykonywać tynki jedynie przy zastosowaniu odpowiednich środków zabezpieczających, zgodnie z „Wytycznymi wykonywania robót budowlano-montażowych w okresie obniżonych temperatur”.
- Zaleca się chronić świeżo wykonane tynki zewnętrzne w ciągu pierwszych dwóch dni przed nasłonecznieniem dłuższym niż dwie godziny dziennie.
- W okresie wysokich temperatur świeżo wykonane tynki powinny być w czasie wiązania i twardnienia, tj. w ciągu 1 tygodnia, zwilżane wodą.

### **5.3. Przygotowanie podłoża**

5.3.1. Podłoża tynków zwykłych powinny odpowiadać wymaganiom normy PN-70/B-10100 p. 3.3.2.

5.3.2. Spoiny w murach ceglanych

- W ścianach przewidzianych do tynkowania nie należy wypełniać zaprawą spoin przy zewnętrznych licach na głębokości 5-10 mm.
- Bezpośrednio przed tynkowaniem podłoże należy oczyścić z kurzu szczotkami oraz usunąć plamy z rdzy i substancji tłustych. Plamy z substancji tłustych można usunąć 10-proc. roztworem szarego mydła lub wypełniając je lampą benzynową.
- Nadmiernie suchą powierzchnię podłoża należy zwilżyć wodą.

### **5.4. Wykonywanie tynków zwykłych**

5.4.1. Przy wykonywaniu tynków zwykłych należy przestrzegać zasad podanych w normie PN-70/B-10100 p. 3.3.1.

5.4.2. Sposoby wykonania tynków zwykłych jedno- i wielowarstwowych powinny być zgodne z danymi określonymi w tabl. 4 normy PN-70/B-10100.

5.4.3. Grubości tynków zwykłych w zależności od ich kategorii oraz od rodzaju podłoża lub podkładu powinny być zgodne z normą PN-70/B-10100.

5.4.4. Tynki zwykłe kategorii II i III należą do odmian powszechnie stosowanych, wykonywanych w sposób standardowy.

5.4.5. Tynki zwykłe kategorii IV zalicza się do odmian doborowych.

5.4.6. Tynk trójwarstwowy powinien się składać z obrutki, narzutu i gładzi. Narzut tynków wewnętrznych należy wykonać według pasów i listew kierunkowych.

5.4.7. Gładź należy nanosić po związaniu warstwy narzutu, lecz przed jej stwardnieniem. Podczas zacierania warstwa gładzi powinna być mocno dociskana do warstwy narzutu.

5.4.8. Do wykonania tynków należy stosować zaprawy cementowo-wapienne: tynków nienarażonych na



zawilgocenie - w proporcji 1:1:4, narażonych na zwilgocenie oraz w tynkach zewnętrznych - w proporcji 1:1:2.

## **6. KONTROLA JAKOŚCI ROBÓT**

### **6.1. Ogólne zasady kontroli jakości robót podano w ST Kod CPV 45000000-7 „Wymagania ogólne” pkt 6.**

### **6.2. Badania przed przystąpieniem do robót tynkowych**

Przed przystąpieniem do robót Wykonawca powinien wykonać badania cementu, wapna oraz kruszyw przeznaczonych do wykonania robót i przedstawić wyniki tych badań Inspektorowi nadzoru do akceptacji.

Badania te powinny obejmować wszystkie właściwości cementu, wapna, wody oraz kruszywa określone w pkt. 2 niniejszej specyfikacji.

### **6.3. Badania w czasie robót**

- 6.3.1. Częstotliwość oraz zakres badań zaprawy wytwarzanej na placu budowy, a w szczególności jej marki i konsystencji, powinny wynikać z normy PN-90/B-14501 „Zaprawy budowlane zwykłe”.
- 6.3.2. Wyniki badań materiałów i zaprawy powinny być wpisywane do dziennika budowy i akceptowane przez Inspektora nadzoru.

### **6.4. Badania w czasie odbioru robót**

- 6.4.1. Badania tynków zwykłych powinny być przeprowadzane w sposób podany w normie PN-70/B-10100 p. 4.3. i powinny umożliwić ocenę wszystkich wymagań, a w szczególności:

- zgodności z dokumentacją projektową i zmianami w dokumentacji powykonawczej,
- jakości zastosowanych materiałów i wyrobów,
- prawidłowości przygotowania podłoża,
- mrozoodporności tynków zewnętrznych,
- przyczepności tynków do podłoża,
- grubości tynku,
- wyglądu powierzchni tynku,
- prawidłowości wykonania powierzchni i krawędzi tynku,
- wykończenie tynku na narożach, stykach i szczelinach dylatacyjnych.

## **7. OBMIAR ROBÓT**

### **7.1. Ogólne zasady obmiaru robót podano w ST Kod CPV 45000000-7 „Wymagania ogólne” pkt 7.**

### **7.2. Jednostka i zasady obmiarowania**

Powierzchnię tynków oblicza się w metrach kwadratowych jako iloczyn długości ścian w stanie surowym i wysokości mierzonej od podłoża lub warstwy wyrównawczej na stropie do spodu stropu. Powierzchnię pilastrów i słupów oblicza się w rozwinięciu tych elementów w stanie surowym.

Powierzchnię tynków stropów płaskich oblicza się w metrach kwadratowych ich rzutu w świetle ścian surowych na płaszczyznę poziomą.

Powierzchnię stropów żebrowych i kasetonowych oblicza się w rozwinięciu według wymiarów w stanie surowym. Z powierzchni tynków nie potrąca się powierzchni nieotynkowanych, ciągnionych, obróbek kamiennych, krtek, drzwiczek i innych, jeżeli każda z nich jest mniejsza od 0,5 m<sup>2</sup>.

### **7.3. Ilość tynków w m<sup>2</sup> określa się na podstawie projektu z uwzględnieniem zmian zaakceptowanych przez Inspektora nadzoru i sprawdzonych w naturze.**

## **8. ODBIÓR ROBÓT**

8.1. **Ogólne zasady odbioru robót podano w ST Kod CPV 45000000-7 „Wymagania ogólne” pkt. 8.**

8.2. **Odbiór podłoża należy przeprowadzić bezpośrednio przed przystąpieniem do robót tynkowych. Jeżeli odbiór podłoża odbywa się po dłuższym czasie od jego wykonania, należy podłoże oczyścić i umyć wodą.**

8.3. **Roboty uznaje się za zgodne z dokumentacją projektową, SST i wymaganiami Inspektora nadzoru, jeżeli wszystkie pomiary i badania omówione w pkt. 6, dały pozytywne wyniki.**

Jeżeli chociaż jeden wynik badania daje wynik negatywny, tynk nie powinien być odebrany.

W takim przypadku należy przyjąć jedno z następujących rozwiązań:

- tynk poprawić i przedstawić do ponownego odbioru,
- jeżeli odchylenia od wymagań nie zagrażają bezpieczeństwu użytkowania i trwałości tynku, zaliczyć tynk do niższej kategorii,
- w przypadku, gdy nie są możliwe podane wyżej rozwiązania, usunąć tynk i ponownie wykonać roboty tynkowe.

#### 8.4. **Odbiór tynków**

8.4.1. Ukształtowanie powierzchni, krawędzie, przecięcia powierzchni oraz kąty dwuścienne powinny być zgodne z dokumentacją projektową.

8.4.2. Dopuszczalne odchylenia powierzchni tynku od płaszczyzny i odchylenie krawędzi od linii prostej nie mogą być większe niż 3 mm i w liczbie nie większej niż 3 na całej długości kontrolnej dwumetrowej łaty.

Odchylenie powierzchni i krawędzi od kierunku:

- pionowego - nie mogą być większe niż 2 mm na 1 mb i ogółem nie więcej niż 4 mm w pomieszczeniu,
- poziomego - nie mogą być większe niż 3 mm na 1 mb i ogółem nie więcej niż 6 mm na całej powierzchni między przegrodami pionowymi (ścianami, belkami itp.).

8.4.3. Niedopuszczalne są następujące wady:

- wykwyty w postaci nalotów roztworów soli wykrystalizowanych na powierzchni tynków przenikających z podłoża, pilśni itp.,
- trwałe ślady zacieków na powierzchni, odstawanie, odparzenia i pęcherze wskutek niedostatecznej przyczepności tynku do podłoża.

8.4.4. Odbiór gotowych tynków powinien być potwierdzony protokołem, który powinien zawierać:

- ocenę wyników badań,
- wykaz wad i usterek ze wskazaniem możliwości ich usunięcia,
- stwierdzenia zgodności lub niezgodności wykonania z zamówieniem.

### 9. **PODSTAWA PŁATNOŚCI**

9.1. **Ogólne ustalenia dotyczące podstawy płatności podano w ST Kod CPV 45000000-7 „Wymagania ogólne” pkt 9.**

9.2. **Płaci się za wykonaną i odebraną ilość m<sup>2</sup> powierzchni tynku według ceny jednostkowej, która obejmuje:**

- przygotowanie stanowiska roboczego,
- przygotowanie zaprawy,
- dostarczenie materiałów i sprzętu,
- obsługę sprzętu nieposiadającego etatowej obsługi,
- ustawienie i rozbiórkę rusztowań przenośnych umożliwiających wykonanie robót na wysokości do 4 m,
- przygotowanie podłoża,
- umocowanie i zdjęcie listew tynkarskich,

- osiatkowanie bruzd,
- obsadzenie kraterki wentylacyjnych i innych drobnych elementów,
- wykonanie tynków,
- reperacja tynków po dziurach i hakach,
- oczyszczenie miejsca pracy z resztek materiałów,
- likwidację stanowiska roboczego.

## 10. PRZEPISY ZWIĄZANE

### 10.1. Normy

- PN-85/B-04500 Zaprawy budowlane. Badania cech fizycznych i wytrzymałościowych.
- PN-70/B-10100 Roboty tynkowe. Tynki zwykłe. Wymagania i badania przy odbiorze.
- PN-88/B-32250 Materiały budowlane. Woda do betonów i zapraw.
- PN-B-30020:1999 Wapno.
- PN-79/B-06711 Kruszywa mineralne. Piaski do zapraw budowlanych.
- PN-90/B-14501 Zaprawy budowlane zwykłe.
- PN-B-19701;1997 Cementy powszechnego użytku.
- PN-ISO-9000 (Seria 9000, 9001, 9002, 9003 i 9004) Normy dotyczące systemów zapewnienia jakości i zarządzanie systemami zapewnienia jakości.

### 10.2. Inne dokumenty i instrukcje

Warunki techniczne wykonania i odbioru robót budowlanych Część B - Roboty wykończeniowe, zeszyt 1 „Tynki”, wydanie ITB - 2003 rok.

**SPECYFIKACJA TECHNICZNA  
WYKONANIA I ODBIORU ROBÓT BUDOWLANYCH**

**Nr : ST - 10**

**BEZSPOINOWE OCIEPLANIE  
ŚCIAN BUDYNKÓW**

**Kod CPV: 45450000-6**

## 1. CZĘŚĆ OGÓLNA

### 1.1. Przedmiot ST

Przedmiotem niniejszej specyfikacji technicznej (ST) są wymagania dotyczące wykonania i odbioru robót - wykonania bezspoinowych systemów ociepleniowych (BSO) ścian budynków.

### 1.2. Zakres stosowania ST

Niniejsza specyfikacja techniczna (ST) stanowi dokument przetargowy i kontraktowy przy zleceniu i realizacji robót wymienionych w pkt. 1.1.

### 1.3. Przedmiot i zakres robót objętych ST

Specyfikacja dotyczy wszystkich czynności, mających na celu wykonanie bezspoinowych systemów ociepleniowych (BSO), wykonywanych na zewnętrznych powierzchniach ścian (przegród) budynków nowobudowanych oraz istniejących, w ramach robót termomodernizacyjnych.

Przedmiotem opracowania jest określenie wymagań odnośnie właściwości materiałów, wymagań w zakresie sposobów oceny i przygotowania podłoża i wymagań dotyczących wykonania bezspoinowych systemów ociepleniowych oraz ich odbiorów.

### 1.4. Określenia podstawowe, definicje

Określenia podane w niniejszej ST są zgodne z odpowiednimi normami oraz określeniami podanymi w ST „Wymagania ogólne” Kod CPV 45000000-7, pkt 1.4.

Dodatkowo w Specyfikacji używane są następujące terminy:

Bezspoinowy system ocieplania ścian zewnętrznych (BSO) - wykonywany na budowie zestaw wyrobów produkowanych fabrycznie, dostarczany jako kompletny system i składający się, minimum, z następujących składników:

- zaprawy klejącej i łączników mechanicznych systemu,
- materiału do izolacji cieplnej,
- jednej lub większej liczby określonych warstw systemu, w których co najmniej jedna warstwa zawiera zbrojenie,
- warstwy wykończeniowej systemu.

Wszystkie składniki są zaprojektowane przez producenta specjalnie dla systemu i podłoża.

Systemy BSO można podzielić ze względu na:

- rodzaj zastosowanej izolacji termicznej - styropian, wełna mineralna (zwykła, lamelowa),
- sposób mocowania - klejenie, klejenie/mocowanie mechaniczne, mocowanie mechaniczne,
- rodzaj warstwy wykończeniowej - tynk cienkowarstwowy (mineralny, polimerowy, krzemianowy, silikonowy),
- stopień rozprzestrzeniania ognia - nierozprzestrzeniające, słabo rozprzestrzeniające, silnie rozprzestrzeniające.

Podłoże - powierzchnia nowej lub istniejącej ściany lub stropu. Może być w stanie surowym, pokryta tynkiem mineralnym, organicznym i powłokami farb.

Środek gruntujący - materiał наносzony na podłoże lub > warstwę zbrojoną, celem regulacji (wyrównania, redukcji) nasiąkliwości lub zwiększenia przyczepności.

Izolacja cieplna - materiał o niskiej wartości współczynnika przewodzenia ciepła, jako składnik BSO mocowany w formie płyt na ścianach (przegrodach) zewnętrznych i nadający im wymagane parametry termoizolacyjne.

Zaprawa (masa) klejąca - materiał systemu do przyklejania materiału izolacyjnego do podłoża.

Łączniki mechaniczne - określone łączniki do mocowania systemów izolacji cieplnej do podłoża, na przykład kołki rozporowe i profile.

Warstwa zbrojona - określona warstwa systemu stosowana bezpośrednio na powierzchni materiału do izolacji cieplnej. Zawiera zbrojenie. Warstwa zbrojona ma największy wpływ na właściwości mechaniczne systemu.

Siatki z włókna szklanego - określone tkaniny systemu składające się z przędzy z ciągłych włókien

szklanych w obu kierunkach wstęgu i osnowy, z wykończeniem odpornym na działanie alkaliów.

Zbrojenie - określone materiały systemu osadzone w warstwie zbrojonej w celu zwiększenia jej wytrzymałości mechanicznej. Zbrojeniem są zazwyczaj siatki z włókien szklanych lub siatki metalowe.

Warstwa wykończeniowa - określony materiał mineralny, organiczny i/lub nieorganiczny systemu, tworzący jego wierzchnią warstwę. Warstwa wykończeniowa w połączeniu z warstwą zbrojoną stanowi zabezpieczenie przed oddziaływaniem warunków atmosferycznych; nadaje również systemowi fakturę i barwę.

Systemowe elementy uzupełniające - listwy (profile) cokołowe (startowe), kątowniki narożne (ochronne), profile dylatacyjne, profile i elementy dekoracyjne, podokienniki - służą do zapewnienia funkcji technicznych BSO i ukształtowania jego powierzchni.

#### 1.5. Ogólne wymagania dotyczące robót

Wykonawca robót jest odpowiedzialny za jakość ich wykonania oraz za zgodność z dokumentacją projektową, specyfikacjami technicznymi i poleceniami Inspektora nadzoru. Ogólne wymagania dotyczące wykonania i odbioru robót podano w ST „Wymagania ogólne” Kod CPV 45000000-7, pkt 1.5.

#### 1.6. Dokumentacja robót ociepleniowych

Dokumentację robót ociepleniowych stanowią:

- projekt budowlany i wykonawczy w zakresie wynikającym z rozporządzenia Ministra Infrastruktury z 02.09.2004 r. w sprawie szczegółowego zakresu i formy dokumentacji projektowej, specyfikacji technicznych wykonania i odbioru robót budowlanych oraz programu funkcjonalno-użytkowego (Dz. U. z 2004 r. Nr 202, poz. 2072 z późn. zmianami),
- specyfikacje techniczne wykonania i odbioru robót (obligatoryjne w przypadku zamówień publicznych), sporządzone zgodnie z rozporządzeniem Ministra Infrastruktury z dnia 02.09.2004 r. w sprawie szczegółowego zakresu i formy dokumentacji projektowej, specyfikacji technicznych wykonania i odbioru robót budowlanych oraz programu funkcjonalno-użytkowego (Dz. U. z 2004 r. Nr 202, poz. 2072 z późn. zmianami),
- dziennik budowy, prowadzony zgodnie z rozporządzeniem Ministra Infrastruktury z dnia 26 czerwca 2002 r. w sprawie dziennika budowy, montażu i rozbiórki, tablicy informacyjnej oraz ogłoszenia zawierającego dane dotyczące bezpieczeństwa pracy i ochrony zdrowia (Dz. U. z 2002 r. Nr 108, poz. 953 z późn. zmianami),
- dokumenty świadczące o dopuszczeniu do obrotu i powszechnego lub jednostkowego zastosowania użytych wyrobów budowlanych, zgodnie z ustawą z 16 kwietnia 2004 r. o wyrobach budowlanych (Dz. U. z 2004 r. Nr 92, poz. 881), karty techniczne wyrobów lub zalecenia producentów, dotyczące stosowania wyrobów,
- protokoły odbiorów częściowych, końcowych i robót zanikających, z załączonymi protokołami z badań kontrolnych,
- dokumentacja powykonawcza, czyli wymienione wcześniej części składowe dokumentacji robót z naniesionymi zmianami dokonanymi w toku wykonywania robót (zgodnie z art. 3, pkt 14 ustawy Prawo budowlane z dnia 7 lipca 1994 r. - Dz. U. z 2003 r. Nr 207, poz. 2016 z późniejszymi zmianami).

Roboty dociepleniowe należy wykonywać na podstawie dokumentacji projektowej i specyfikacji technicznej wykonania i odbioru robót ociepleniowych, opracowanych dla konkretnego przedmiotu zamówienia.

Część rysunkowa dokumentacji projektowej powinna zawierać między innymi:

- widoki elewacji, wraz z ewentualnym rozmieszczeniem elementów i profili dekoracyjnych, linii zmian kolorystyki i faktury powierzchni; w przypadkach bardziej złożonych - rozwinięcia poszczególnych elewacji,
- rzut kondygnacji (kondygnacji powtarzalnej) i przekroje poprzeczne budynku,
- rzut dachu, zawierający rozmieszczenie rur spustowych,
- rysunki detali architektonicznych - szczegółów połączeń ocieplenia powierzchni ścian ze stolarką, podokiennikami, okapem dachu, płytami balkonu, profilami dylatacyjnymi i innymi elementami elewacyjnymi.

## 2. WYMAGANIA DOTYCZĄCE WŁAŚCIWOŚCI MATERIAŁÓW

2.1. Ogólne wymagania dotyczące materiałów, ich pozyskiwania i składowania podano w ST „Wymagania ogólne” Kod CPV 45000000-7, pkt 2

Materiały stosowane do wykonania robót ociepleniowych powinny mieć:

- oznakowanie znakiem CE oznaczające, że dokonano oceny ich zgodności ze zharmonizowaną normą europejską, wprowadzoną do zbioru Polskich Norm, z europejską aprobatą techniczną lub krajową specyfikacją techniczną państwa członkowskiego Unii Europejskiej lub Europejskiego Obszaru Gospodarczego, uznaną przez Komisję Europejską za zgodną z wymaganiami podstawowymi, albo
- deklarację zgodności z uznanymi regułami sztuki budowlanej wydaną przez producenta, jeżeli dotyczy ona wyrobu umieszczonego w wykazie wyrobów mających niewielkie znaczenie dla zdrowia i bezpieczeństwa określonym przez Komisję Europejską, albo
- oznakowanie znakiem budowlanym oznaczające, że są to wyroby nie podlegające obowiązkowemu oznakowaniu CE, dla których dokonano oceny zgodności z Polską Normą lub aprobatą techniczną, bądź uznano za „regionalny wyrób budowlany”,

Dodatkowo oznakowanie powinno umożliwiać identyfikację producenta i typu wyrobu, kraju pochodzenia, daty produkcji.

## 2.2. Rodzaje materiałów i elementów systemu

Wszystkie materiały do wykonania ociepleń powinny odpowiadać wymaganiom zawartym w dokumentach odniesienia (normach, aprobatkach technicznych).

2.2.1. Środek gruntujący - materiał wodorozcieńczalny (np. dyspersja akrylowa, wodny roztwór szkła wodnego) stosowany, zależnie od rodzaju i stanu podłoża, do jego przygotowania przed klejeniem płyt izolacji termicznej lub na powierzchni warstwy zbrojonej, przed wykonaniem warstwy wykończeniowej.

2.2.2. Zaprawa (masa) klejąca - gotowy lub wymagający zarobienia z wodą materiał (na bazie cementu modyfikowany polimerami, polimerowy/akrylowy mieszany z cementem, zbrojony włóknem szklanym) do klejenia płyt izolacji termicznej do podłoża, zróżnicowany zależnie od rodzaju izolacji (styropian, wełna mineralna). Wybór zaprawy ma wpływ na klasyfikację palności wyrobu. W niektórych systemach zaprawa klejąca stosowana jest także do wykonania warstwy zbrojonej. Wymagana konsystencja zaprawy (stożek pomiarowy):  $10 \pm 1$  cm.

2.2.3. Płyty termoizolacyjne:

- płyty ze styropianu (polistyrenu spienionego) ekspandowanego (EPS 70-040 Fasada, EPS 80-036 Fasada) mają zastosowanie jako izolacja termiczna BSO przy ograniczeniu do wysokości 25 m powyżej poziomu terenu (budynki nowobudowane) oraz do 11 kondygnacji włącznie (budynki wzniesione przed 01.04.1995). Mocowane są, zależnie od rodzaju podłoża, wysokości budynku i położenia na ścianie - metodą klejenia, za pomocą łączników mechanicznych lub metodą łączoną. Płyty mają krawędzie proste lub frezowane (pióro/wpust, przyłga), poprawiające szczelność połączeń. Do elewacji boniowanych produkowane są gotowe, frezowane elementy izolacji lub spoiny frezowane są na powierzchni zwykłych płyt. Szczegółowe wymagania dla płyt ze styropianu ekspandowanego określa norma PN-EN 13163,
- płyty ze styropianu ekstrudowanego - ze względu na niższą w porównaniu ze styropianem ekspandowanym nasiąkliwość, mają zastosowanie w strefach o podwyższonym oddziaływaniu wilgoci (woda rozpryskowa, wilgoć gruntowa), np. na cokołach budynków. Szczegółowe wymagania dla płyt ze styropianu ekstrudowanego określa norma PN-EN 13164,
- płyty z wełny mineralnej zwykłej i lamelowej mają zastosowanie na całych powierzchniach ścian budynków lub, w połączeniu ze styropianem, tylko na części powyżej 25 m ponad poziomem terenu. Płyty z wełny mineralnej zwykłej wymagają w każdym przypadku mocowania mechanicznego, z wełny lamelowej mogą być, zależnie od właściwości podłoża, tylko klejone. Szczegółowe wymagania dla płyt z wełny mineralnej określa norma PN-EN 13162,
- inne rodzaje materiałów termoizolacyjnych - szkło piankowe, pianka mineralna.

2.2.4. Łączniki mechaniczne:

- kołki rozporowe - wkręcane lub wbijane, wykonane z tworzywa sztucznego (nylon, polipropylen, poliamid, polietylen) lub z blachy stalowej, z rdzeniem metalowym lub z tworzywa. Wyposażone są w talerzyki dociskowe, dodatkowo - w krążki termoizolacyjne, zmniejszające efekt powstawania mostków termicznych,
- profile mocujące - metalowe (ze stali nierdzewnej, aluminium) elementy, służące do mocowania płyt izolacji termicznej o frezowanych krawędziach.

2.2.5. Zaprawa zbrojąca - oparta na bazie cementu lub bezcementowa (np. dyspersja

akrylowo-kopolimerowa), zawierająca wypełniacze (także włókna) masa, наносzona na powierzchnię płyt izolacyjnych, w której zatapia się siatka zbrojąca. W niektórych systemach tworzy samodzielnie warstwę zbrojącą.

2.2.6. Siatka zbrojąca - siatka z włókna szklanego (impregnowanego przeciwalkalicznie) o gramaturze

min. 145 g/m<sup>2</sup>, wtapia się w zaprawę zbrojącą.

2.2.7. Zaprawy (masy) tynkarskie

- zaprawy mineralne - oparte na spoiwach mineralnych (mineralno - polimerowych) suche zaprawy do wykonywania tynków cienkowarstwowych. Mimo możliwości barwienia, zgodnie z zaleceniami producentów, dla poprawy cech optycznych, nasiąkliwości i odporności na zanieczyszczenia wymagają zwykle malowania farbami elewacyjnymi. Zależnie od uziarnienia (1,5-6 mm) wykonywane są w różnych grubościach i fakturach powierzchni - typu baranek lub rowkowy („kornik”, żłobiony),
- masy akrylowe (polimerowe) - oparte na spoiwach organicznych (dyspersje polimerowe) gotowe materiały do wykonywania tynków cienkowarstwowych. Barwione w masie nie wymagają malowania farbami elewacyjnymi. Grubości i faktury powierzchni - jak w przypadku tynków mineralnych,
- masy krzemianowe (silikatowe) - oparte na bazie szkła wodnego potasowego (z dodatkiem żywicy akrylowej) gotowe materiały do wykonywania tynków cienkowarstwowych. Barwione w masie nie wymagają malowania farbami elewacyjnymi. Zależnie od uziarnienia (1-3 mm) wykonywane w różnych grubościach i fakturach powierzchni tynków - typu baranek, rowkowy lub modelowany,
- masy silikonowe - oparte na bazie żywicy (emulsji) silikonowej, gotowe materiały do wykonywania tynków cienkowarstwowych. Barwione w masie nie wymagają malowania farbami elewacyjnymi. Grubości i faktury powierzchni - jak w przypadku tynków krzemianowych.

2.2.8. Farby - farby elewacyjne akrylowe, krzemianowe (silikatowe) i silikonowe, stosowane systemowo lub uzupełniająco na powierzchniach tynków cienkowarstwowych.

2.2.9. Elementy uzupełniające (akcesoria systemowe):

- profile cokołowe (startowe) - elementy stalowe lub aluminiowe, służące do systemowego ukształtowania dolnej krawędzi powierzchni BSO, mocowane do podłoża za pomocą kołków rozporowych,
- narożniki ochronne - elementy: z włókna szklanego (siatki), PCW, blachy stalowej i aluminiowej (z ramionami z siatki), służące do zabezpieczenia (wzmocnienia) krawędzi (narożników budynków, ościeży itp.) przed uszkodzeniami mechanicznymi,
- listwy krawędziowe - elementy ze stali nierdzewnej (aluminium) służące do wykonywania styków BSO z innymi materiałami (np. ościeżnicami),
- profile dylatacyjne - elementy metalowe lub z włókna szklanego, służące do kształtowania szczelin dylatacyjnych na powierzchni BSO,
- taśmy uszczelniające - rozprężne taśmy z elastycznej, bitumizowanej pianki (poliuretanowej) do wypełniania szczelin dylatacyjnych, połączeń BSO z ościeżnicami, obróbkami blacharskimi i innymi detalami elewacyjnymi,
- pianka uszczelniająca - materiał do wypełniania nieszczelnych połączeń między płytami izolacji termicznej,
- siatka pancerna - siatka z włókna szklanego o wzmocnionej strukturze (gramatura ~500 g/m<sup>2</sup>), do wykonania wzmocnionej warstwy zbrojonej BSO w strefach o podwyższonym oddziaływaniu mechanicznym (np. do wysokości 2 m ponad poziomem terenu),
- siatka do detali - siatka z włókna szklanego o delikatnej strukturze (gramatura ~50 g/m<sup>2</sup>) do kształtowania detali elewacji (boniowanie, profile),
- profile (elementy) dekoracyjne - gotowe elementy do kształtowania elewacji (gzymsy, obramienia, podokienniki), wykonane z granulatu szklanego, styropianu, pokrywane ewentualnie warstwą zbrojącą i malowane,
- podokienniki - systemowe elementy, wykonane z blachy lakierowanej, powlekannej (stalowej, aluminiowej), dostosowane do montażu z BSO.

Uwaga: W skład większości systemów BSO wchodzi jedynie część wymienionych wyżej elementów.

2.3. Wariantowe stosowanie materiałów

Zgodnie z określeniem art. 2 pkt 1 Ustawy z dnia 16 kwietnia 2004 r. o wyrobach budowlanych



bezsposobowe systemy ocieplania są wyrobami budowlanymi i powinny być stosowane zgodnie z wydanymi im aprobatami. Wynika z tego wymóg konieczności wyłącznego stosowania składników systemu, wymienionych w odpowiedniej Aprobacie Technicznej, pkt 3.1. Materiały i elementy.

Na rynku europejskim (w tym krajowym) dokumentem dopuszczającym BSO do obrotu są Europejskie Aprobata Techniczne (EAT), udzielane w oparciu o Wytyczne do Europejskich Aprobata Technicznych - ETAG nr 004, na rynku krajowym - Aprobata Techniczne ITB, udzielane w oparciu o Zalecenia Udzielania Aprobata Technicznych (ZUAT).

#### 2.4. Warunki przyjęcia na budowę wyrobów ociepleniowych

Wyroby do systemów ociepleniowych mogą być przyjęte na budowę, jeśli spełniają następujące warunki:

- są zgodne z ich wyszczególnieniem i charakterystyką podaną w dokumentacji projektowej i specyfikacji technicznej,
- są właściwie oznakowane i opakowane,
- spełniają wymagane właściwości, wskazane odpowiednimi dokumentami odniesienia,
- producent dostarczył dokumenty świadczące o dopuszczeniu do obrotu i powszechnego lub jednostkowego zastosowania oraz karty katalogowe wyrobów lub firmowe wytyczne stosowania wyrobów.

Niedopuszczalne jest stosowanie do robót ociepleniowych wyrobów nieznanego pochodzenia.

Przyjęcie materiałów i wyrobów na budowę powinno być potwierdzone wpisem do dziennika budowy.

#### 2.5. Warunki przechowywania i składowania wyrobów do robót ociepleniowych

Wszystkie materiały powinny być dostarczane w oryginalnych opakowaniach i przechowywane zgodnie z instrukcją producenta oraz odpowiednią Aprobata Techniczną (pkt 4 - Pakowanie, przechowywanie i transport).

Podstawowe zasady przechowywania:

- środki gruntujące, gotowe masy (zaprawy, kleje), farby - przechowywać w szczelnie zamkniętych opakowaniach, zabezpieczonych przed bezpośrednim nasłonecznieniem i działaniem mrozu, przez okres zgodny z wytycznymi producenta,
- materiały suche - przechowywać w szczelnie zamkniętych opakowaniach, w warunkach suchych, przez okres zgodny z wytycznymi producenta,
- izolacja termiczna - płyty ze styropianu i wełny mineralnej przechowywać w warunkach zabezpieczonych przed uszkodzeniem i oddziaływaniem warunków atmosferycznych,
- siatki zbrojące, listwy, profile, okładziny - przechowywać w warunkach zabezpieczonych przed zanieczyszczeniem i uszkodzeniem mechanicznym.

### 3. WYMAGANIA DOTYCZĄCE SPRZĘTU, MASZYN I NARZĘDZI

3.1. Ogólne wymagania dotyczące sprzętu podano w ST „Wymagania ogólne” Kod CPV 45000000 - 7, pkt. 3

#### 3.2. Sprzęt do wykonywania BSO

3.2.1. Do prowadzenia robót na wysokości - wszystkie typy rusztowań i urządzeń transportu pionowego, stosowanych do robót elewacyjnych,

3.2.2. Do przygotowania mas i zapraw - mieszarki mechaniczne (wolnobrotowe), stosowane do mieszania mas, zapraw i klejów budowlanych,

3.2.3. Do transportu i przechowywania materiałów - opakowania fabryczne, duże pojemniki (silosy, opakowania typu „big bag”) do materiałów suchych i o konsystencji past,

3.2.4. Do nakładania mas i zapraw - tradycyjny sprzęt i narzędzia do nakładania ręcznego (pace, kielnie, szpachelki, łaty) oraz do podawania i nakładania mechanicznego (pompy, pompy mieszające, agregaty, pistolety natryskowe), także w systemowym zestawieniu z pojemnikami na materiały,

3.2.5. Do cięcia płyt izolacji termicznej i kształtowania ich powierzchni i krawędzi - szlifierki ręczne, piły ręczne i elektryczne, frezarki do kształtowania krawędzi i powierzchni płyt (boniowanie),

3.2.6. Do mocowania płyt - wiertarki zwykłe i udarowe, osprzęt (nasadki) do kształtowania otworów

(zagłębianie talerzyków i krążków termoizolacyjnych),

3.2.7. Do kształtowania powierzchni tynków - pace stalowe, z tworzywa sztucznego, narzędzia do modelowania powierzchni,

3.2.8. Pozostały sprzęt - przyrządy miernicze, poziomnice, łaty, niwelatory, sznury traserskie itp.

#### **4. WYMAGANIA DOTYCZĄCE TRANSPORTU**

4.1. Ogólne wymagania dotyczące transportu podano w ST „Wymagania ogólne” Kod CPV 45000000-7, pkt 4

##### **4.2. Transport materiałów**

Materiały wchodzące w skład BSO należy transportować zgodnie z wymaganiami producentów materiałów, aprobaty technicznej (pkt 4 Pakowanie, przechowywanie i transport), zasadami eksploatacji środków transportowych i przepisami ruchu drogowego.

Wyroby do robót ociepleniowych mogą być przewożone jednostkami transportu samochodowego, kolejowego, wodnego i innymi.

Ładunek i wyładunek wyrobów w jednostkach ładunkowych (na paletach) należy prowadzić sprzętem mechanicznym, wyposażonym w osprzęt widłowy, kleszczowy lub chwytakowy.

Ładunek i wyładunek wyrobów transportowanych luzem wykonuje się ręcznie. Ręczny ładunek zaleca się prowadzić przy maksymalnym wykorzystaniu sprzętu i narzędzi pomocniczych, takich jak: kleszcze, chwytaki, wciągarki, wózki.

Przy ładunku wyrobów należy przestrzegać zasad wykorzystania pełnej ładowności jednostki transportowej. Do zabezpieczenia przed przemieszczaniem i uszkodzeniem jednostek ładunkowych w czasie transportu należy stosować: kliny, rozpory i bariery.

Do zabezpieczenia wyrobów luzem w trakcie transportu należy wykorzystać materiały wyściółkowe, amortyzujące, takie, jak: maty słomiane, wióry drzewne, płyty styropianowe, ścinki pianki poliuretanowej.

#### **5. WYMAGANIA DOTYCZĄCE WYKONANIA ROBÓT**

5.1. Ogólne zasady wykonania robót podano w ST „Wymagania ogólne” Kod CPV 45000000-7, pkt 5

##### **5.2. Warunki przystąpienia do robót ociepleniowych**

Przed rozpoczęciem robót związanych z wykonaniem BSO należy:

- wykonać projekt robót ociepleniowych, zarówno w przypadku obiektów nowobudowanych, jak i prac renowacyjnych. Projekt powinien przewidzieć zamocowanie elementów elewacyjnych w sposób nie powodujący powstawania istotnych dla funkcjonalności systemu mostków termicznych,
- przygotować plan bezpieczeństwa i ochrony zdrowia (bioz) i zapewnić odpowiednie zagospodarowanie placu budowy,
- wykonać wszystkie roboty stanu surowego, zamurować i wypełnić przebiecia, bruzdy i ubytki,
- wykonać cały zakres robót dekarских (pokrycia, odwodnienie, obróbki blacharskie), montażu (ewentualnie wymiany) stolarki okiennej i drzwiowej zewnętrznej, przejść i przyłączy instalacyjnych na powierzchniach przeznaczonych do wykonania BSO,
- wykonać roboty, mające wpływ na sytuację wilgotnościową podłoża, przede wszystkim tynki wewnętrzne i jastrychy,
- wykonać zabezpieczenia stolarki, ślusarki, okładzin i innych elementów elewacji.

##### **5.3. Wymagania dotyczące podłoża pod roboty ociepleniowe**

Przed rozpoczęciem robót należy wykonać ocenę podłoża, polegającą na kontroli jego czystości, wilgotności, twardości, nasiąkliwości i równości.

Próba odporności na ścieranie - ocena stopnia zapylenia, osypywania się powierzchni lub występowania pozostałości wykwitów i spieków za pomocą dłoni lub czarnej, twardej tkaniny.

Próba odporności na skrobanie (zadrapanie) - wykonanie krzyżowych nacięć i zrywanie powierzchni lub ocena zwartości i nośności podłoża oraz przyczepności istniejących powłok za pomocą ryłca.

Próba zwilżania - ocena chłonności (nasiąkliwości) podłoża za pomocą mokrej szczotki, pędzla lub spryskiwacza.

Sprawdzenie równości i gładkości - określenie wielkości odchyłek ściany (stropu) od płaszczyzny i kierunku pionowego (poziomego). Dopuszczalne wartości zależne są od rodzaju podłoża (konstrukcje murowe, żelbetowe monolityczne, żelbetowe prefabrykowane, tynkowane). Określone są one w odpowiednich normach przedmiotowych wymienionych w pkt. 10.1. niniejszej ST.

Ilość i rozmieszczenie poddanych badaniom miejsc powinna umożliwić uzyskanie wyników, miarodajnych dla całej powierzchni podłoża na obiekcie.

Kontroli wymaga także wytrzymałość powierzchni podłoża. Dotyczy to przede wszystkim podłoża istniejących - zwietrzałych powierzchni surowych, tynkowanych i malowanych. W przypadku wątpliwości dotyczących wytrzymałości należy wykonać jej badanie metodą „pull off”, przy zastosowaniu urządzenia badawczego (testera, zrywarki). Można także wykonać próbę odrywania przyklejonych do podłoża próbek materiału izolacyjnego.

Szczegółnej uwagi wymagają podłoża (warstwowe) ścian wykonanych w technologii wielkopłytowej (wielkoblokowej). W tym przypadku, poza powierzchnią, ocenie podlega wytrzymałość (stan techniczny) zakotwień warstwy zewnętrznej,

#### 5.4. Przygotowanie podłoża

Zależnie od typu i stanu podłoża (wynik oceny) należy przygotować je do robót zasadniczych:

- oczyścić podłoże z kurzu i pyłu, usunąć zanieczyszczenia, pozostałości środków antyadhezyjnych (olejów szalunkowych), mleczko cementowe, wykwity, luźne cząstki materiału podłoża,
- usunąć nierówności i ubytki podłoża (skucie, zeszlifowanie, wypełnienie zaprawą wyrównawczą),
- usunąć przyczyny ewentualnego zawilgocenia podłoża; odczekać do jego wyschnięcia,
- w przypadku istniejących podłoża usunąć warstwę złuszczeń, spękań, odspajających się tynków i warstw malarskich. Sposób przygotowania powierzchni (czyszczenie stalowymi szczotkami, metoda strumieniowa (różne rodzaje ścierniw), ciśnieniowa) należy dostosować do rodzaju i wielkości powierzchni podłoża, powstałe ubytki wypełnić zaprawą wyrównawczą,
- wykonać inne roboty przygotowawcze podłoża, przewidziane w dokumentacji projektowej i specyfikacji technicznej oraz przez producenta systemu,
- wystające lub widoczne nieusuwalne elementy metalowe powinny być zabezpieczone antykorozyjnie.

#### 5.5. Wykonanie bezspoinowego systemu ociepleń (BSO)

Roboty należy wykonywać przy spełnieniu wymagań producenta systemu, dotyczących dopuszczalnych warunków atmosferycznych (najczęściej - temperatura od +5 do +25°C, brak opadów, silnego nasłonecznienia, wysokiej wilgotności powietrza). Zalecane jest stosowanie mocowanych do rusztowań osłon, zabezpieczających przed oddziaływaniem opadów atmosferycznych, promieniowania słonecznego i wiatru. Niektóre systemy zawierają odmiany materiałów, umożliwiające wykonywanie prac w warunkach podwyższonej wilgotności powietrza i obniżonej temperatury powietrza (nocnych przymrozków).

##### 5.5.1. Gruntowanie podłoża

Zależnie od rodzaju i stanu podłoża oraz wymagań producenta systemu należy nanieść środek gruntujący na całą jego powierzchnię.

##### 5.5.2. Montaż płyt izolacji termicznej

Przed rozpoczęciem montażu płyt należy wyznaczyć położenie ich dolnej krawędzi i zamocować wzdłuż niej listwę cokołową (3 kołki rozporowe na mb listwy oraz po jednym w skrajnych otworach). Zamocować także profile i listwy w miejscach krawędzi BSO - zakończeń lub styków z innymi elementami elewacji. Za pomocą sznurów wyznaczyć płaszczyznę płyt izolacji termicznej.

Nanieść zaprawę klejącą na powierzchnie płyt izolacji termicznej, zależnie od równości podłoża, w postaci placków i ciągłego pasma na obwodzie płyty (metoda pasmowo - punktowa) lub pacą ząbkowaną na całej powierzchni płyty. Płyty z wełny mineralnej należy zaszpachlować wcześniej zaprawą na całej powierzchni. Nie należy dopuszczać do zanieczyszczenia krawędzi płyty zaprawą.

Płyty naklejać w kierunku poziomym (pierwszy rząd na listwie cokołowej) przy zastosowaniu wiązania (przesunięcie min. 15 cm). Zapewnić szczelność warstwy izolacji termicznej poprzez ścisłe ułożenie płyt i wypełnienie ewentualnych szczelin paskami izolacji lub - w przypadku styropianu - pianką uszczelniającą. Po związaniu zaprawy klejącej, płaszczyznę płyt izolacji termicznej zeszlifować do uzyskania równej powierzchni. Zgodnie z wymaganiami systemowymi, nie wcześniej, niż 24 godziny po zakończeniu

klejenia, należy wykonać ewentualnie przewidziane projektem mocowanie łącznikami mechanicznymi (kołkami rozporowymi). Długość łączników zależy jest od grubości płyt izolacji termicznej, stanu i rodzaju

podłoża. Ich rozstaw (min. 4 szt./m<sup>2</sup>) - od rodzaju izolacji termicznej i strefy elewacji. Po nawierceniu otworów umieścić w nich kołki rozporowe, a następnie wkręcić lub wbić trzpienie.

#### 5.5.3. Wykonanie detali elewacji

W następnej kolejności ukształtować detale BSO - ościeża, krawędzie narożników budynku i ościeży, szczeliny dylatacyjne, styki i połączenia - przy zastosowaniu pasków cienkich płyt izolacji termicznej, narożników, listew, profili, kątowników, taśm i pasków siatki zbrojącej.

#### 5.5.4. Wykonanie warstwy zbrojonej

Z pasków siatki zbrojącej wykonać zbrojenie ukośne przy narożnikach otworów okiennych i drzwiowych. Na powierzchnię płyt izolacji termicznej naciągnąć pacą warstwę zaprawy zbrojącej (klejącej), nałożyć i wtopić w nią za pomocą pacy siatkę zbrojącą, w pierwszej kolejności ewentualną siatkę pancerną. Powierzchnię warstwy zbrojonej wygładzić - siatka zbrojąca powinna być całkowicie zakryta zaprawą.

#### 5.5.5. Gruntowanie warstwy zbrojonej

Zależnie od systemu, na powierzchni warstwy zbrojonej nanieść środek gruntujący.

#### 5.5.6. Montaż elementów dekoracyjnych

Elementy dekoracyjne zamocować (nakleić) na powierzchni wykonanej warstwy zbrojonej.

#### 5.5.7. Warstwa wykończeniowa - tynkowanie i malowanie

Warstwę wykończeniową wykonać po związaniu (wyschnięciu) zaprawy zbrojącej - nie wcześniej, niż po upływie 48 godzin od jej wykonania. Po ewentualnym zagruntowaniu (zależnie od wymagań systemowych) nanieść masę tynku cienkowarstwowego i poddać jego powierzchnię obróbce, zgodnie z wymaganiami producenta systemu i dokumentacją projektową oraz specyfikacją techniczną. Sposób wykonania tynku zależy jest od typu spoiwa, uziarnienia zaprawy i rodzaju faktury powierzchni. Powierzchnię tynku pomalować wybranym rodzajem farby - zależnie od wymagań projektu, systemu, warunków środowiskowych. Ze względu na powstawanie naprężeń termicznych na elewacjach południowych i zachodnich należy unikać stosowania kolorów ciemnych o współczynniku odbicia rozproszonego poniżej 30.

## 6. KONTROLA JAKOŚCI ROBÓT

6.1. Ogólne zasady kontroli jakości robót podano w ST „Wymagania ogólne” Kod CPV 45000000-7, pkt 6

### 6.2. Badania przed przystąpieniem do robót ociepleniowych

Przed przystąpieniem do robót ociepleniowych należy przeprowadzić badania materiałów, które będą wykorzystane do wykonywania robót oraz dokonać oceny podłoża.

#### 6.2.1. Badania materiałów

Badanie materiałów przeprowadza się pośrednio na podstawie zapisów w dzienniku budowy, dotyczących przyjęcia materiałów na budowę oraz dokumentów towarzyszących wysyłce materiałów przez producenta, potwierdzających zgodność użytych materiałów z wymaganiami dokumentacji projektowej i niniejszej specyfikacji technicznej oraz normami powołanymi w pkt. 2.2. niniejszej ST.

#### 6.2.2. Ocena podłoża

Badanie stanu podłoża należy przeprowadzić według wymagań określonych w pkt. 5.3. oraz 5.4. niniejszej ST.

### 6.3. Badania w czasie robót

Jakość i funkcjonalność BSO zależy od prawidłowości wykonania wszystkich kolejnych etapów systemowo określonych robót. Z tego względu, w czasie wykonywania robót szczególnie ważna jest bieżąca kontrola robót zanikających (ulegających zakryciu). Dotyczy to przede wszystkim:

6.3.1. Kontroli przygotowania podłoża - nośności, czystości, wilgotności, nasiąkliwości (wykonania warstwy gruntującej), równości powierzchni,

6.3.2. Kontroli jakości klejenia płyt izolacji termicznej - montażu profili cokołowych, przyklejenia płyt na powierzchni i krawędziach, szczelności styków płyt, wypełnienia szczelin, czystości krawędzi płyt, ukształtowania detali elewacji - dylatacji, styków i połączeń,

6.3.3. Kontroli wykonania mocowania mechanicznego - rozmieszczenia i rozstawu kołków rozporowych, położenia talerzyków (krążków) wobec płaszczyzny płyt (w płaszczyźnie lub do 1 mm poza nią),

6.3.4. Kontroli wykonania warstwy zbrojonej - zbrojenia ukośnego otworów, zabezpieczenia krawędzi, wielkości zakładów siatki, pokrycia siatki zbrojącej, grubości warstwy i jakości powierzchni warstwy zbrojonej, wykonania jej gruntowania, mocowania profili. Wykonanie systemu nie powinno powodować szkodliwych pęknięć w warstwie zbrojonej, tzn. pęknięć na połączeniach płyt i/lub pęknięć o szerokości większej niż 0,2 mm,

6.3.5. Kontroli wykonania gruntowania powierzchni warstwy zbrojonej - sprawdzenie zakresu wykonania (w przypadku systemowego wymagania),

6.3.6. Kontroli wykonania warstwy wykończeniowej:

- tynku - pod względem jednolitości, równości, koloru, faktury,
- malowania - pod względem jednolitości i koloru.

6.4. Badania w czasie odbioru robót

6.4.1. Zakres i warunki wykonywania badań

Badania w czasie odbioru robót przeprowadza się celem oceny spełnienia wszystkich wymagań, dotyczących robót ociepleniowych, w szczególności w zakresie:

- zgodności z dokumentacją projektową i specyfikacją techniczną wraz z wprowadzonymi zmianami naniesionymi w dokumentacji powykonawczej,
- jakości zastosowanych materiałów i wyrobów,
- prawidłowości przygotowania podłoża,
- prawidłowości wykonania ocieplenia i szczegółów systemu ociepleniowego.

Przy badaniach w czasie odbioru robót należy wykorzystywać wyniki badań dokonanych przed przystąpieniem do robót i w trakcie ich wykonywania.

Przed przystąpieniem do badań przy odbiorze należy na wstępie sprawdzić na podstawie dokumentów czy załączone wyniki badań dokonanych przed przystąpieniem do robót potwierdzają, że przygotowane podłoża nadawały się do wykonania robót ociepleniowych, a użyte materiały spełniały wymagania pkt. 2 niniejszej ST.

Do badań odbiorowych należy przystąpić po całkowitym zakończeniu robót.

6.4.2. Opis badań odbiorowych

W trakcie dokonywania odbioru robót należy dokonać oceny wykonanych robót elewacyjnych z zastosowaniem systemów ocieplania ścian poprzez porównanie z wymaganiami podanymi w pkt. 5.5. niniejszej ST, które powinny uwzględniać wymagania producenta systemu docieplenia, normy dotyczące warunków odbioru a podane dalej w pkt. 10.1., a także „Wytyczne wykonawstwa, oceny i odbioru robót elewacyjnych z zastosowaniem zewnętrznych zespolonych systemów ocieplania ścian” - wyd. przez Stowarzyszenie na Rzecz Systemów Ociepleń, Warszawa 2004 r.

M.in. zgodnie z treścią „Warunków technicznych wykonania i odbioru robót budowlanych” dla tynków o fakturze specjalnej do powierzchni BSO, pokrytych tynkiem cienkowarstwowym, należy stosować wymagania normy PN-70/B-10100 „Roboty tynkowe. Tynki zwykłe. Wymagania przy odbiorze”.

Według tej normy odchylenia wymiarowe wykonanego tynku powinny mieścić się w następujących granicach:

Kategoria tynku	Odchylenie powierzchni tynku od płaszczyzny i odchylenie krawędzi od linii prostej	Odchylenie powierzchni i krawędzi od kierunku	Odchylenie przecinających się płaszczyzn od kąta przewidzianego w dokumentacji
		pionowego poziomego	

III	nie większe niż 3 mm i w liczbie nie większej niż 3 na całej długości łąty kontrolnej 2 m	nie większe niż 2 mm na 1 m i ogółem nie więcej niż 4 mm w pomieszczeniach do 3,5 m wysokości oraz nie więcej niż 6 mm w pomieszczeniach powyżej 3,5 m wysokości	nie większe niż 3 mm na 1 m i ogółem nie więcej niż 6 mm na całej powierzchni między przegrodami pionowymi (ściany, belki itp.)	nie większe niż 3 mm na 1 m
-----	---	--	---	-----------------------------

Obowiązują także wymagania:

- odchylenia promieni krzywizny powierzchni faset, wnęk itp. od projektowanego promienia nie powinny być większe niż 7 mm,
- dopuszczalne odchylenia od pionu powierzchni i krawędzi zewnętrznych tynków nie powinny być większe niż 10 mm na całej wysokości kondygnacji i 30 mm na całej wysokości budynku.

Pokryta tynkiem cienkowarstwowym i ewentualnie malowana powierzchnia BSO powinna posiadać jednorodny i stały kolor i fakturę. Niedopuszczalne jest występowanie na jej powierzchni lokalnych wypukłości i wklęsłości, możliwych do wykrycia w świetle rozproszonym.

## 7. WYMAGANIA DOTYCZĄCE PRZEDMIARU I OBMARU ROBÓT

7.1. Ogólne zasady przedmiaru i obmiaru robót podano w ST „Wymagania ogólne” Kod CPV 45000000-7, pkt 7

7.2. Jednostki oraz zasady przedmiarowania i obmiarowania

7.2.1. Powierzchnię ocieplenia ścian budynku oblicza się w metrach kwadratowych, jako iloczyn długości ścian w stanie surowym w rozwinięciu przez wysokość mierzoną od wierzchu cokołu (dolnej krawędzi) do górnej krawędzi warstwy ocieplanej.

7.2.2. Z powierzchni potrąca się powierzchnie nieocieplone i powierzchnie otworów większe od 1 m<sup>2</sup>, doliczając w tym przypadku do powierzchni ocieplenia powierzchnię ościeży, obliczoną w metrach kwadratowych, jako iloczyn długości ościeży mierzonych w świetle ich krawędzi i szerokości, wraz z grubością ocieplenia.

## 8. SPOSÓB ODBIORU ROBÓT

8.1. Ogólne zasady odbioru robót podano w ST „Wymagania ogólne” Kod CPV 45000000-7, pkt 8

8.2. Odbiór robót zanikających i ulegających zakryciu

Do robót zanikających przy wykonywaniu robót ociepleniowych należy przygotowanie wraz z ewentualnym gruntowaniem podłoża, klejenie płyt izolacji termicznej, wykonywanie warstwy zbrojonej i ewentualne jej gruntowanie.

Ich odbiór powinien zostać wykonany przed rozpoczęciem następnego etapu. Należy przeprowadzić badania wymienione w pkt. 6.3. niniejszej specyfikacji.

W przypadku pozytywnego wyniku badań (zgodności z dokumentacją projektową i specyfikacją techniczną) można zezwolić na rozpoczęcie wykonywania następnych etapów robót.

W przeciwnym przypadku (negatywny wynik badań) należy określić zakres prac i rodzaj materiałów koniecznych do usunięcia nieprawidłowości. Po ich wykonaniu badania należy powtórzyć.

Wszystkie ustalenia związane z dokonaniem odbioru robót ulegających zakryciu należy zapisać w dzienniku budowy lub protokole podpisanym przez przedstawicieli inwestora (inspektor nadzoru) i wykonawcy (kierownik budowy).

8.3. Odbiór częściowy

Odbiór częściowy polega na ocenie ilości i jakości wykonanej części robót. Odbioru częściowego robót dokonuje się dla zakresu określonego w dokumentach umownych, według zasad jak przy odbiorze ostatecznym robót.

Celem odbioru częściowego jest wczesne wykrycie ewentualnych usterek w realizowanych robotach i ich usunięcie przed odbiorem końcowym.

Odbiór częściowy robót jest dokonywany przez inspektora nadzoru w obecności kierownika budowy.

Protokół odbioru częściowego jest podstawą do dokonania częściowego rozliczenia robót, jeżeli umowa taką formę przewiduje.

#### 8.4. Odbiór ostateczny (końcowy)

Odbiór końcowy stanowi ostateczną ocenę rzeczywistego wykonania robót w odniesieniu do ich zakresu (ilości), jakości i zgodności z dokumentacją projektową.

Odbiór ostateczny przeprowadza komisja, powołana przez zamawiającego, na podstawie przedłożonych dokumentów, wyników badań oraz dokonanej oceny wizualnej.

Zasady i terminy powoływania komisji oraz czas jej działania powinna określać umowa.

Wykonawca robót obowiązany jest przedłożyć komisji następujące dokumenty:

- dokumentację projektową z naniesionymi zmianami dokonanymi w toku wykonywania robót,
- specyfikacje techniczne ze zmianami wprowadzonymi w trakcie wykonywania robót,
- dziennik budowy i książki obmiarów z zapisami dokonywanymi w toku prowadzonych robót, protokoły kontroli spisywane w trakcie wykonywania prac,
- dokumenty świadczące o dopuszczeniu do obrotu i powszechnego zastosowania użytych materiałów i wyrobów budowlanych,
- protokoły odbiorów robót ulegających zakryciu i odbiorów częściowych,
- instrukcje producenta systemu ociepleniowego,
- wyniki badań laboratoryjnych i ekspertyz.

W toku odbioru komisja obowiązana jest zapoznać się z przedłożonymi dokumentami, przeprowadzić badania zgodnie z wytycznymi podanymi w pkt. 6.4. niniejszej ST, porównać je z wymaganiami podanymi w dokumentacji projektowej opracowanej dla realizowanego przedmiotu zamówienia oraz dokonać oceny wizualnej.

Roboty ociepleniowe powinny być odebrane, jeżeli wszystkie wyniki badań są pozytywne, a dostarczone przez wykonawcę dokumenty są kompletne i prawidłowe pod względem merytorycznym.

Jeżeli chociażby jeden wynik badań był negatywny roboty ociepleniowe nie powinny zostać odebrane. W takim przypadku należy wybrać jedno z następujących rozwiązań:

- jeżeli to możliwe, należy ustalić zakres prac korygujących, usunąć niezgodności wykonanego ocieplenia z wymaganiami określonymi w dokumentacji projektowej i specyfikacji technicznej i przedstawić je ponownie do odbioru,
- jeżeli odchylenia od wymagań nie zagrażają bezpieczeństwu użytkownika, trwałości i szczelności ocieplenia, zamawiający może wyrazić zgodę na dokonanie odbioru końcowego z jednoczesnym obniżeniem wartości wynagrodzenia w stosunku do ustaleń umownych,
- w przypadku, gdy nie są możliwe podane wyżej rozwiązania, wykonawca zobowiązany jest do usunięcia wadliwie wykonanych robót ociepleniowych, wykonać je ponownie i powtórnie zgłosić do odbioru.

W przypadku niekompletności dokumentów odbiór może być dokonany po ich uzupełnieniu.

Z czynności odbioru sporządza się protokół podpisany przez przedstawicieli zamawiającego i wykonawcy. Protokół powinien zawierać:

- ustalenia podjęte w trakcie prac komisji,
- ocenę wyników badań,
- wykaz wad i usterek ze wskazaniem sposobu ich usunięcia,
- stwierdzenie zgodności lub niezgodności wykonania ocieplenia z zamówieniem. Protokół odbioru końcowego jest podstawą do dokonania rozliczenia końcowego pomiędzy zamawiającym a wykonawcą.

#### 8.5. Odbiór po upływie okresu rękojmi i gwarancji

Celem odbioru po okresie rękojmi i gwarancji jest ocena stanu ocieplenia po użytkowaniu w tym okresie oraz ocena wykonywanych w tym okresie ewentualnych robót poprawkowych, związanych z usuwaniem zgłoszonych wad.

Odbiór po upływie okresu rękojmi i gwarancji jest dokonywany na podstawie oceny wizualnej ocieplenia, z uwzględnieniem zasad opisanych w pkt. 8.4. „Odbiór ostateczny (końcowy)”.

Pozytywny wynik odbioru pogwarancyjnego jest podstawą do zwrotu kaucji gwarancyjnej, negatywny do ewentualnego dokonania potrąceń wynikających z obniżonej jakości robót.

Przed upływem okresu gwarancyjnego zamawiający powinien zgłosić wykonawcy wszystkie zauważone wady w wykonanych robotach ociepleniowych.

### 9. PODSTAWA ROZLICZENIA ROBÓT

9.1. Ogólne ustalenia dotyczące podstawy płatności podano w ST „Wymagania ogólne” Kod CPV 45000000-7, pkt 9

#### 9.2. Zasady rozliczenia i płatności

Rozliczenie robót ociepleniowych może być dokonane jednorazowo po wykonaniu pełnego zakresu robót i ich końcowym odbiorze lub etapami określonymi w umowie, po dokonaniu odbiorów częściowych robót.

Ostateczne rozliczenie umowy pomiędzy zamawiającym a wykonawcą następuje po dokonaniu odbioru pogwarancyjnego.

Podstawę rozliczenia oraz płatności za wykonany i odebrany zakres ocieplenia stanowi wartość tych robót obliczona na podstawie:

- określonych w dokumentach umownych (ofercie) cen jednostkowych i ilości robót zaakceptowanych przez zamawiającego lub
- ustalonej w umowie kwoty ryczałtowej za określony zakres robót.

Ceny jednostkowe wykonania ocieplenia lub kwoty ryczałtowe obejmujące roboty ociepleniowe uwzględniają:

- przygotowanie stanowiska roboczego,
- dostarczenie do stanowiska roboczego materiałów, narzędzi i sprzętu,
- obsługę sprzętu niewymagającego etatowej obsługi,
- ustawienie i rozbiórkę rusztowań, o wysokości do 4 m,
- ocenę i przygotowanie podłoża,
- zabezpieczenie stolarki okiennej i drzwiowej, okładzin i innych elementów elewacyjnych przed zanieczyszczeniem i uszkodzeniem w trakcie wykonywania BSO,
- wyznaczenie krawędzi powierzchni BSO (cokół, styki z płaszczyznami innych materiałów elewacyjnych, krawędzie powierzchni) oraz lica płaszczyzny płyt izolacji termicznej,
- gruntowanie podłoża,
- przyklejenie płyt izolacji termicznej do podłoża lub mocowanie za pomocą profili mocujących, wypełnienie ewentualnych nieszczelności,
- szlifowanie powierzchni płyt,
- mocowanie mechaniczne płyt za pomocą kołków rozporowych - zależnie od systemu i projektu robót ociepleniowych,
- ewentualne naklejenie siatki pancernej, wtopienie w warstwę zaprawy i wyrównanie jej,
- wykonanie standardowej warstwy zbrojonej - ze zbrojeniem ukośnym otworów,
- gruntowanie powierzchni warstwy zbrojonej (po związaniu zaprawy), mocowanie ewent. elementów dekoracyjnych (profilu),
- wyznaczenie przebiegu i montaż profili, listew narożnikowych, ochronnych, brzegowych, dylatacyjnych itp., wraz z docięciem połączeń na narożnikach wklęsłych i wypukłych, wymaganym zabezpieczeniem przed zanieczyszczeniem, mocowaniem dodatkowych pasów siatki zbrojącej itp.,
- wyznaczenie przebiegu i montaż (klejenie) profili dekoracyjnych, wraz z ukształtowaniem połączeń w narożnikach wklęsłych i wypukłych, ewent. zbrojeniem powierzchni, zabezpieczeniem przed



zanieczyszczeniem przy wykonywaniu dalszych prac, gruntowaniem, malowaniem.

- wykonanie warstwy wykończeniowej (po wyznaczeniu ewent. płaszczyzn kolorystycznych) - tynki, okładziny, ewent. malowanie,
- usunięcie zabezpieczeń stolarki, okładzin i innych elementów elewacyjnych i ewentualnych zanieczyszczeń,
- uporządkowanie terenu wykonywania prac,
- usunięcie pozostałości, resztek i odpadów materiałów w sposób uzgodniony ze Zleceniodawcą i zgodnie z zaleceniami producenta,
- likwidację stanowiska roboczego.

Przy rozliczaniu robót ociepleniowych według uzgodnionych cen jednostkowych, koszty niezbędnych rusztowań mogą być uwzględnione w tych cenach lub stanowić podstawę oddzielnej płatności. Sposób rozliczenia kosztów montażu, demontażu i pracy rusztowań, koniecznych do wykonywania robót na wysokości powyżej 4 m, należy ustalić w postanowieniach pkt 9 niniejszej specyfikacji technicznej.

## **10. DOKUMENTY ODNIESIENIA**

### 10.1. Normy

PN-EN 13162:2002

Wyroby do izolacji cieplnej w budownictwie - Wyroby z wełny mineralnej (MW) produkowane fabrycznie. Specyfikacja.

PN-EN 13163:2004

Wyroby do izolacji cieplnej w budownictwie - Wyroby ze styropianu (EPS) produkowane fabrycznie. Specyfikacja.

PN-EN 13164:2003

Wyroby do izolacji cieplnej w budownictwie. Wyroby z polistyrenu ekstrudowanego (XPS) produkowane fabrycznie. Specyfikacja.

PN-EN 13164:2003/A1:2005(U)

Wyroby do izolacji cieplnej w budownictwie. Wyroby z polistyrenu ekstrudowanego (XPS) produkowane fabrycznie. Specyfikacja (Zmiana A1).

PN-EN 13499:2005

Wyroby do izolacji cieplnej w budownictwie. Zewnętrzne zespolone systemy ocieplania (ETICS) ze styropianem. Specyfikacja.

PN-EN 13500:2005

Wyroby do izolacji cieplnej w budownictwie. Zewnętrzne zespolone systemy ocieplania (ETICS) z wełną mineralną. Specyfikacja.

PN-ISO 2848:1998

Budownictwo. Koordynacja modułarna. Zasady i reguły.

PN-ISO 1791:1999

Budownictwo. Koordynacja modułarna. Terminologia.

PN-ISO 3443-1:1994

Tolerancje w budownictwie. Podstawowe zasady oceny i określenia.

PN-63/B-06251

Roboty betonowe i żelbetowe. Wymagania techniczne.

PN-71/B-06280

Konstrukcje z wielkowymiarowych prefabrykatów żelbetowych. Wymagania w zakresie wykonywania badania przy odbiorze.

PN-80/B-10021

Prefabrykaty budowlane z betonu. Metody pomiaru cech geometrycznych.

PN-70/B-10026

Ściany monolityczne z lekkich betonów z kruszywa mineralnego porowatego. Wymagania i badania.

PN-68/B-10020

Roboty murowe z cegły. Wymagania i badania przy odbiorze.

PN-69/B-10023

Roboty murowe. Konstrukcje zespolone ceglano-żelbetowe wykonywane na budowie. Wymagania i badania przy odbiorze.

PN-68/B-10024

Roboty murowe. Mury z drobnowymiarowych elementów z autoklawizowanych betonów komórkowych. Wymagania i badania przy odbiorze.

PN-70/B-10100

Roboty tynkowe. Tynki zwykłe. Wymagania i badania przy odbiorze.

PN-B-02025:2001

Obliczanie sezonowego zapotrzebowania na ciepło do ogrzewania budynków mieszkalnych i zamieszkania zbiorowego.

PN-EN ISO 6946:2004

Komponenty budowlane i elementy budynku. Opór cieplny i współczynnik przenikania ciepła. Metoda obliczania.

## 10.2. Inne dokumenty, instrukcje i przepisy

- Ustawa Prawo budowlane z dnia 7 lipca 1994 r. (tekst jednolity Dz. U. Nr 207 poz. 2016 z 2003 roku z późniejszymi zmianami).
- Ustawa z dnia 16 kwietnia 2004 r. o wyrobach budowlanych (Dz. U. Nr 92 poz. 881 z dnia 30 kwietnia 2004 r.).
- Ustawa z dnia 29 stycznia 2004 r. Prawo zamówień publicznych (Dz. U. z 2004 r. Nr 19, poz. 177 z późn. zmianami).
- Rozporządzenie Ministra Infrastruktury z dnia 2 września 2004 r. w sprawie szczegółowego zakresu i formy dokumentacji projektowej, specyfikacji technicznych wykonania i odbioru robót budowlanych oraz programu funkcjonalno-użytkowego (Dz. U. z 2004 r., Nr 202, poz. 2072 + zmiana Dz. U. z 2005 r. Nr 75, poz. 664).
- Rozporządzenie Ministra Infrastruktury z dnia 12 kwietnia 2002 r. w sprawie warunków technicznych, jakimi powinny odpowiadać budynki i ich usytuowanie (Dz. U. z 2002 r. Nr 75, poz. 690 z późn. zmianami).
- Rozporządzenie Ministra Infrastruktury z dnia 7 kwietnia 2004 r. zmieniające rozporządzenie w sprawie warunków technicznych, jakim powinny odpowiadać budynki i ich usytuowanie (Dz. U. Nr 109, poz. 1156 z dnia 12 maja 2004 r.).
- Wytyczne wykonawstwa, oceny i odbioru robót elewacyjnych z zastosowaniem zewnętrznych zespolonych systemów ocieplania ścian - Stowarzyszenie na Rzecz Systemów Ociepleń, Warszawa 2004 r.
- Instrukcja ITB nr 334/2002 Bezspoinowy system ocieplania ścian zewnętrznych budynków Warszawa 2002 r.
- ZUAT 15/V.03/2003 Zestawy wyrobów do wykonywania ociepleń z zastosowaniem styropianu jako materiału termoizolacyjnego i pocienianej wyprawy elewacyjnej. Zalecenia Udzielania Aprobát Technicznych ITB Warszawa, Instytut Techniki Budowlanej, 2003 r.
- ZUAT 15/V.04/2003 Zestawy wyrobów do wykonywania ociepleń z zastosowaniem wełny mineralnej jako materiału termoizolacyjnego i pocienianej wyprawy elewacyjnej. - Zalecenia Udzielania Aprobát Technicznych ITB, Warszawa, Instytut Techniki Budowlanej, 2003 r.
- ZUAT 15/V.01/1997 Tworzywowe łączniki do mocowania termoizolacji. Zalecenia Udzielania Aprobát Technicznych ITB Warszawa Instytut Techniki Budowlanej 1997 r.
- ZUAT 15/V.07/2003 Łączniki do mocowania izolacji termicznej uformowanej w płyty. Zalecenia Udzielania Aprobát Technicznych ITB Warszawa Instytut Techniki Budowlanej 2003 r.
- ZUAT 15/VIII.07/2003 Zaprawy klejące i kleje dyspersyjne Zalecenia Udzielania Aprobát Technicznych ITB, Warszawa, Instytut Techniki Budowlanej, 2000 r.
- ETAG 004 Wytyczne do Europejskich Aprobát Technicznych. Złożone systemy izolacji cieplnej z

wyprawami tynkarskimi. Dz. Urz. WEC212 z 06.09.2002 r.

- ETAG 014 Wytyczne do Europejskich Aprobac Technicznych - Łączniki tworzywowe do mocowania warstwy izolacyjnej ociepleń ścian zewnętrznych. Dz. Urz. WEC212 z 06.09.2002 r.
- Warunki techniczne wykonania i odbioru robót budowlanych tom I Budownictwo ogólne część 4, Wydawnictwo Arkady Wydanie 4, Warszawa 1990 r.
- Warunki techniczne wykonania i odbioru robót budowlanych Część B - Roboty wykończeniowe, zeszyt 1. Tynki, ITB 2003 r.
- Rozporządzenie Ministra Infrastruktury z dnia 11 sierpnia 2004 r. w sprawie systemów oceny zgodności, wymagań, jakie powinny spełniać notyfikowane jednostki uczestniczące w ocenie zgodności, oraz sposobu oznaczania wyrobów budowlanych oznakowaniem CE (Dz. U. Nr 195, poz. 2011).
- Rozporządzenie Ministra Infrastruktury z dnia 11 sierpnia 2004 r. w sprawie sposobów deklarowania zgodności wyrobów budowlanych oraz sposobu znakowania ich znakiem budowlanym (Dz. U. Nr 198 poz. 2041).
- Rozporządzenie Ministra Infrastruktury z dnia 23 czerwca 2003 r. w sprawie informacji dotyczącej bezpieczeństwa i ochrony zdrowia oraz planu bezpieczeństwa i ochrony zdrowia. (Dz. U. z 2003 r., Nr 120, poz. 1126).
- Rozporządzenie Ministra Infrastruktury z dnia 14 maja 2004 r. w sprawie kontroli wyrobów budowlanych wprowadzonych do obrotu. (Dz. U. z 2004 r. Nr 130, poz. 1386).
- Dyrektywa Rady Europejskiej 89/106/EWG z dnia 21 grudnia 1988 r. w sprawie zbliżenia przepisów ustawowych Państw Członkowskich odnoszących się do wyrobów budowlanych.

**SPECYFIKACJA TECHNICZNA  
WYKONANIA I ODBIORU ROBÓT BUDOWLANYCH**

**Nr : ST-11**

**OKŁADZINY Z PŁYT  
GIPSOWO-KARTONOWYCH**

**Kod CPV: 45410000-4**

## **1. WSTĘP**

### **1.1. Przedmiot ST**

Przedmiotem niniejszej specyfikacji technicznej (ST) są wymagania dotyczące wykonania i odbioru okładzin z płyt gipsowo-kartonowych (suchych tynków gipsowych).

### **1.2. Zakres stosowania ST**

Niniejsza specyfikacja techniczna (ST) stanowi dokument przetargowy i kontraktowy przy zleceniu i realizacji robót wymienionych w pkt. 1.1.

### **1.3. Zakres robót objętych ST**

- Okładziny z płyt gipsowo-kartonowych, których dotyczy specyfikacja stanowią poszycie ażurowej konstrukcji ścian i sufitów w systemie lekkiej zabudowy szkieletowej, jak i okładziny zastępującej tynki na ścianach i sufitach murowanych wykonywanych z materiałów tradycyjnych.
- Okładziny objęte niniejszą ST kształtują formę architektoniczną danego elementu konstrukcyjnego, wykonywane są ręcznie z płyt gipsowo-kartonowych odpowiadających wymaganiom norm lub aprobat technicznych.
- „Prawa” strona płyty gipsowo-kartonowej pełni rolę jej lica i po zamontowaniu skierowana jest do wnętrza pomieszczenia. Strona „lewa” płyty (niewidoczna po zamontowaniu) posiada nadruk z symbolem producenta oraz zakładkowe połączenia kartonu.

### **1.4. Określenia podstawowe**

Określenia podane w niniejszej ST są zgodne z ustawą Prawo budowlane, wydanymi do niej rozporządzeniami wykonawczymi, nomenklaturą Polskich Norm, aprobat technicznych, a mianowicie:

- roboty budowlane przy wykonaniu okładzin z płyt gipsowo-kartonowych należy rozumieć wszystkie prace budowlane związane z wykonaniem okładzin z płyt gipsowo-kartonowych zgodnie z ustaleniami projektowymi,
- Wykonawca - osoba lub organizacja wykonująca ww. roboty budowlane,
- procedura - dokument zapewniający jakość, definiujący „jak, kiedy, gdzie i kto”? wykonuje i kontroluje poszczególne operacje robocze - procedura może być zastąpiona przez normy, aprobaty techniczne i instrukcje,
- ustalenia projektowe - ustalenia podane w dokumentacji technicznej zawierające dane opisujące przedmiot i wymagania jakościowe wykonania okładzin.

### **1.5. Ogólne wymagania dotyczące robót**

Przy wykonywaniu okładzin z płyt gipsowo-kartonowych należy przestrzegać zasad podanych w normie PN-72/B-10122 „Roboty okładzinowe. Suche tynki. Wymagania i badania przy odbiorze”.

Wykonawca robót jest odpowiedzialny za jakość ich wykonania oraz za ich zgodność z dokumentacją projektową, ST i poleceniami Inspektora nadzoru. Ogólne wymagania dotyczące wykonania i odbioru robót podano w ST Kod CPV 45000000-7 „Wymagania ogólne” pkt 1.5.

## **2. MATERIAŁY**

**2.1. Ogólne wymagania dotyczące materiałów, ich pozyskiwania i składowania podano w ST Kod CPV 45000000-7 „Wymagania ogólne” pkt 2**

**2.2. Płyty gipsowo-kartonowe powinny odpowiadać wymaganiom określonych w normie PN-B-79405 - wymagania dla płyt gipsowo-kartonowych**

**Warunki techniczne dla płyt gipsowo-kartonowych**

**Tablica 1**

Lp.					
	Wymagania	GKB zwykła	GKF ognioodporn a	GKBI wodoodporna	GKFI wodo- i ognioodporna

**Tabela 2**

	Grubość nominalna płyty gipsowej [mm]	Odległość podpór I [mm]	PRÓBA ZGINANIA			
			Obciążenie niszczące [N]		Ugięcie [mm]	
			prostopadłe do kierunku włókien kartonu	równoległe do kierunku włókien kartonu	prostopadłe do kierunku włókien kartonu	równoległe do kierunku włókien kartonu
	9,5	380	450	150	-	-
	12,5	500	600	180	0,8	1,0
	15,0	600	600	180	0,8	1,0
	>18,0	720	500	-	-	-
01	02	03	04	05	06	
1.	Powierzchnia	równa, gładka, bez uszkodzeń kartonu, narożników i krawędzi				
2.	Przyczepność kartonu do rdzenia gipsowego	karton powinien być złączony z rdzeniem gipsowym w taki sposób, aby przy odrywaniu ręką rwa się, nie powodując odklejania się od rdzenia				
3.	Wymiary i tolerancje [mm]	grubość	9,5±0,5; 12,5±0,5; 15±0,5; >18±0,5			
		szerokość	1200 (+0; -5,0)			
		długość	[2000-3000] (+0; -6)			
		prostokątność	różnica w długości przekątnych <5			
4.	Masa 1 m <sup>2</sup> płyty o grubości [kg]	9,5	<9,5	-	-	-
		12,5	<12,5	11,0-13,0	<12,5	11 -13,0
		15,0	<15,0	13,5-16,0	<15,0	13,5-15,0
		>18,0	<18,0	16,0-19,0	-	-
5.	Wilgotność [%]	<10,0				

6.	Trwałość struktury przy opalaniu [min.]	-	>20	-	>20	
7.	Nasiakliwość [%]	-	-	<10	<10	
8.	Oznakowanie	napis na tylnej stronie płyty	nazwa, symbol rodzaju płyty; grubość; PN.....; data produkcji			
		kolor kartonu	szary jasny	szary jasny	zielony jasny	zielony jasny
		barwa napisu	niebieska	czerwona	niebieska	czerwona

Dane dotyczące płyty gipsowo-kartonowe i o nazwie „RENOWACYJNA”, o grub. 6,5 mm.

1. grubość - 6,5±0,5 mm
2. szerokość - 1200 (+0; -0,5) mm
3. długość - [2000-3000] (+0; -6,0) mm
4. masa 1 m<sup>2</sup> - 5,5-6,5 kg
5. obciążenie niszczące (rozstaw podpór - 350 mm) - prostopadle do kierunku włókien - min. 280N  
- równolegle do kierunku włókien - min. 110N

### 2.3. Woda

Do przygotowania zaczynu gipsowego i skrapiania podłoża stosować można wodę odpowiadającą wymaganiom normy PN-EN-1008:2004 „Woda zarobowa do betonu. Specyfikacja pobierania próbek, badanie i ocena przydatności wody zarobowej do betonu, w tym wody odzyskanej z procesów produkcji betonu”. Bez badań laboratoryjnych można stosować wodociągową wodę pitną.

Niedozwolone jest użycie wód ściekowych, kanalizacyjnych, bagiennych oraz wód zawierających tłuszcze organiczne, oleje i muł.

### 2.4. Piasek

2.4.1. Piasek powinien spełniać wymagania normy PN-79/B-06711. Kruszywa mineralne. Piaski do zapraw budowlanych, a w szczególności:

- nie zawierać domieszek organicznych,
- mieć frakcje różnych wymiarów: piasek drobnoziarnisty 0,25-0,5 mm, piasek średnioziarnisty 0,5-1,0 mm.

2.4.2. Stosowany do zaczynu piasek powinien być drobnoziarnisty i przechodzić całkowicie przez sito o prześwicie 0,5 mm.

### 2.5. Klej gipsowy do przymocowywania płyt gipsowo-kartonowych do ścian murowanych

Do przymocowywania płyt gipsowo-kartonowych stosuje się najczęściej kleje gipsowe produkowane przez firmy specjalistyczne, dostępne w sprzedaży na terenie kraju.

## 3. SPRZĘT

3.1. **Ogólne wymagania dotyczące sprzętu podano w ST Kod CPV 45000000-7 „Wymagania ogólne” pkt 3**

### 3.2. Sprzęt do wykonywania suchych tynków

Wykonawca przystępujący do wykonania suchych tynków, powinien wykazać się możliwością korzystania z elektronarzędzi i drobnego sprzętu budowlanego.

## 4. TRANSPORT

4.1. **Ogólne wymagania dotyczące transportu podano w ST Kod CPV 45000000-7 „Wymagania ogólne” pkt 4**

### 4.2. Pakowanie i magazynowanie płyt gipsowo-kartonowych

Płyty powinny być pakowane w formie stosów, układanych poziomo na kilku podkładach dystansowych. Pierwsza płyta od dołu spełnia rolę opakowania stosu. Każdy ze stosów jest spięty taśmą stalową dla usztywnienia, w miejscach usytuowania podkładek.

Pakiety należy składować w pomieszczeniach zamkniętych i suchych, na równym i mocnym, a zarazem płaskim podkładzie.

Wysokość składowania - do pięciu pakietów o jednakowej długości, nakładanych jeden na drugi.

4.3. **Transport** płyt odbywa się przy pomocy rozbiernych zestawów samochodowych (pokrytych plandekami), które umożliwiają przewóz (jednorazowo) około 2000 m<sup>2</sup> płyt o grubości 12,5 mm lub około 2400 m<sup>2</sup> o grubości 9,5 mm.

Rozładunek płyt powinien odbywać się w sposób zmechanizowany przy pomocy wózka widłowego o udźwigu co najmniej 2000 kg lub żurawia wyposażonego w zawieszki z widłami.

## 5. WYKONANIE ROBÓT

5.1. **Ogólne zasady wykonania robót podano w ST Kod CPV 45000000-7 „Wymagania ogólne” pkt 5**



## 5.2. Warunki przystąpienia do robót

- Przed przystąpieniem do wykonywania okładzin z płyt gipsowo-kartonowych powinny być zakończone wszystkie roboty stanu surowego, roboty instalacyjne podtynkowe, zamurowane przebiecia i bruzdy, osadzone ościeżnice drzwiowe i okienne.
- Zaleca się przystąpienie do wykonywania okładzin po okresie wstępnego osiadania i skurczów murów, tj. po upływie 4-6 miesięcy po zakończeniu stanu surowego.
- Przed rozpoczęciem prac montażowych pomieszczenia powinny być oczyszczone z gruzu i odpadów.
- Okładziny z płyt gipsowo-kartonowych należy wykonywać w temperaturze nie niższej niż  $+5^{\circ}\text{C}$  pod warunkiem, że w ciągu doby nie nastąpi spadek poniżej  $0^{\circ}\text{C}$ , a wilgotność względna powietrza mieści się w granicach od 60 do 80%.
- Pomieszczenia powinny być suche i dobrze przewietrzane.

## 5.3. Montaż okładzin z płyt gipsowo-kartonowych na ścianach murowanych

5.3.1. Przy montażu płyt gipsowo-kartonowych należy przestrzegać zasad podanych w normie PN-72/B-10122 „Roboty okładzinowe. Suche tynki. Wymagania i badania przy odbiorze”.

5.3.2. Mocowanie płyt za pomocą zaczynu gipsowego lub kleju gipsowego

Elementami wiążącymi płytę (okładzinę) ze ścianą a równocześnie zapewniającą jej sztywność, są placki z gipsu szpachlowego lub kleju gipsowego.

5.3.3. Przygotowanie podłoża:

- podłoże powinno być twarde i oczyszczone z kurzu i luźnych resztek zaprawy,
- stare powłoki malarskie: olejne powinny być zeskrobane a klejowe zmyte,
- przed przystąpieniem do montażu płyt, podłoże skropić obficie wodą, zbyt suche podłoże, szybko odciąga wodę z placków gipsowych, powoduje przedwczesne ich stwardnienie i odpadanie,
- dla podłoża nienasiąkliwego należy stosować na placki zaczyn o większej gęstości.

5.3.4. Mocowanie płyt na plackach gipsowych

W przypadku, gdy znajdująca się w stanie surowym ściana, przeznaczona do obłożenia ma na swym licu odchyłki do 20 mm/mb, należy ją zniwelować przed rozpoczęciem montażu płyt. Niwelacji powierzchni ściany dokonuje się przez zamocowanie na niej gipsowych marek kontrolnych, w rozstawach wynikających z szerokości zastosowanych płyt. Marki winny mieć średnicę od 10 do 15 cm. Dopiero po związaniu marek gipsowych i powtórnym sprawdzeniu lica ściany można przystąpić do właściwego przyklejania płyt.

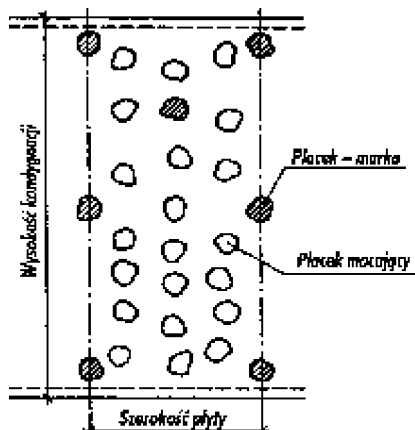

Płytę do przyklejania układa się stroną licową do podłogi w pobliżu miejsca jej zamontowania. Następnie na jej tylną stronę nakłada się placki zaczynu gipsowego w rozstawach od 30 do 35 cm.

Przy krawędziach płyt placki powinny mieć mniejsze rozmiary, ale należy je układać gęściej. Grubość naniesionych placków powinna być nieznacznie większa, niż grubość przygotowanych marek. Płytę z naniesionymi plackami podnosi się i lekko dociska do ściany. Następnie skorygować położenie płyty, czyli dosunąć ją do krawędzi już zamontowanej płyty. Opukując gumowym młotkiem przez prostą łątę (najlepiej aluminiową, o przekroju prostokątnym 18x100 mm i długości 2500 mm), doprowadza się do dokładnego zlicowania płaszczyzny montowanej płyty z wcześniej zamontowaną płytą.

Można też stosować metodę nakładania placków gipsowych na ścianę. Szczególnie w pomieszczeniach wąskich (np. w korytarzach), gdzie nie da się manewrować płytą z naniesionym na nią zaczynem.

Przyklejone płyty powinny dokładnie przylegać do siebie swoimi dłuższymi krawędziami. Wskazane jest jednocześnie mocowanie dwóch lub trzech płyt zaczynem gipsowym z jednego zarobu, następnie wspólne regulowanie ich położenia.

#### 5.3.5. Klejenie płyt na styk do podłoża

W przypadku, gdy płaszczyzny ścian przeznaczonych do obłożenia są równe, o odchyłce do ok. 3 mm/mb, można zastosować metodę klejenia płyt na cienkiej warstwie kleju gipsowego. Podobnie jak opisano w pkt. 5.3.4., na ułożoną licem do podłogi płytę nakłada się cienką warstwę klejącą. Warstwę tę rozgarnia się po płycie szeroką stalową pacą z zębami. Klej powinien być rozłożony pasami wzdłuż dłuższych krawędzi płyt. Klej gipsowy użyty do tego typu klejenia powinien być stosunkowo rzadki, co ułatwia jego równomierne rozprowadzenie w momencie dociskania płyty do podłoża.

#### 5.3.6. Mocowanie płyt na pasach gipsowo-kartonowych

Przy nierównym podłożu, powstałym z powodu niedokładnego murowania ściany lub przeróbek (zamurowane otwory), może zaistnieć konieczność wstępnego wyrównania powierzchni przy pomocy pasów gipsowo-kartonowych. Pasy takie, o szerokości 10 cm, odcina się z płyty gipsowo-kartonowej i mocuje przy pomocy zaczynu gipsowego. Poziome pasy montuje się przy suficie i przy podłodze. Pasy pionowe są klejone w rozstawie co 600 mm. Pasy gipsowo-kartonowe powinny po zamontowaniu wyznaczać równą płaszczyznę.

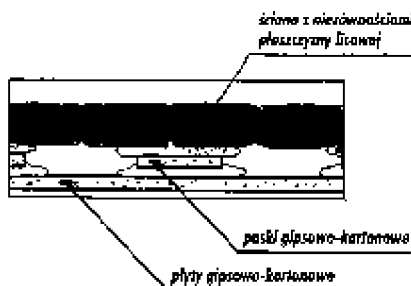

Po związaniu zaczynu mocującego pasy gipsowo-kartonowe do podłoża przystępuje się do klejenia płyt sposobem opisany w pkt. 5.3.5.

### 5.4. Montaż okładzin z płyt gipsowo-kartonowych na ścianach na ruszcie

#### 5.4.1. Okładziny wykonywane na ruszcie drewnianym

Murowane ściany można obłożyć płytami gipsowo-kartonowymi, mocowanymi do rusztu drewnianego. Łaty drewniane, o przekroju 50x25 mm, są mocowane poziomo do podłoża przy pomocy kołków rozporowych. Odległości między listwami są uzależnione od grubości stosowanej na okładzinę płyty.

- > Dla płyt o gr. 9,5 mm - 500 mm
- > Dla płyt o gr. 12,5 mm - 650 mm

Płyty montuje się, ustawiając je pionowo.

Celem polepszenia własności cieplnych i akustycznych przegrody w przestrzeń między łatami wkłada się wełnę mineralną. W tym przypadku jednak ruszt musi być wystarczająco odsunięty od ściany (grubość wełny). Można to osiągnąć przy pomocy podkładek wykonanych z krótkich odcinków listew drewnianych.

Ruszt drewniany może być wykonany również w innej formie. W tym przypadku wykorzystuje się łaty o przekroju 30x50 mm. Mocuje się je do ściany pionowo, przy użyciu specjalnych łączników. Rozstaw między listwami - 600 mm. Elementami łączącymi listwy ze ścianą są strzemiona blaszane typu ES.

Tego typu połączenie rusztu z podłożem jest połączeniem elastycznym, co przyczynia się do tłumienia wszelkiego rodzaju dźwięków przenoszonych przez przegrodę. Właściwość ta może jeszcze zostać podwyższona przez podłożenie pod strzemiona podkładek z taśmy tłumiącej. Właściwości tłumiące przegrody w sposób zdecydowany podnosi też obecność wełny mineralnej. Podobnie zwiększeniu tłumienia sprzyja również obecność wolnej przestrzeni powietrznej między wełną mineralną a płytą gipsowo-kartonową.

#### 5.4.2. Okładziny na ruszcie stalowym

Ruszt metalowy pod okładziny gipsowo-kartonowe można wykonać na kilka sposobów:

- przy użyciu profili stosowanych do budowy ścian działowych, bez kontaktu z osłanianą ścianą,
- z użyciem ściennych profili „U” o szer. 50 mm, umocowanych do podłoża uchwytnymi typu ES,
- przy użyciu profili sufitowych 60/27, mocowanych do podłoża elementami łączącymi typu ES.

## 5.5. Montaż okładzin z płyt gipsowo-kartonowych na ruszcie na sufitach

### 5.5.1. Zasady doboru konstrukcji rusztu

Ruszt stanowiący podłoże dla płyt gipsowo-kartonowych powinien składać się z dwóch warstw: dolnej stanowiącej bezpośrednio podłoże dla płyt - nazywanej w dalszej części „warstwą nośną” oraz górnej - dalej nazywanej „warstwą główną”. Niekiedy wykonywany jest ruszt jednowarstwowy składający się tylko z warstwy nośnej. Materiałami konstrukcyjnymi do budowania rusztów są kształtowniki stalowe lub listwy drewniane. Dokonując wyboru rodzaju konstrukcji rusztu przy projektowaniu sufitu, należy brać pod uwagę następujące czynniki:

#### a) kształt pomieszczenia:

- jeżeli ruszt poziomy pomieszczenia jest zbliżony do kwadratu, to ze względu na sztywność rusztu zasadne jest zastosowanie konstrukcji dwuwarstwowej,
- w pomieszczeniach wąskich i długich znajduje zastosowanie rozwiązanie jednowarstwowe,
- sposób zamocowania rusztu do konstrukcji przegrody,
- jeżeli ruszt styka się bezpośrednio z płaską konstrukcją przegrody, to można zastosować ruszt jednowarstwowy; natomiast, gdy ruszt oddalony jest od stropu, zazwyczaj stosuje się rozwiązania dwuwarstwowe,
- rozstaw rozmieszczenia elementów warstwy nośnej zależy również od kierunku usytuowania podłużnych krawędzi płyt w stosunku do tych elementów,

#### b) grubość zastosowanych płyt:

- rozmieszczenia płyt,
- rozstaw elementów rusztu warstwy nośnej zależy między innymi od sztywności płyt,

#### c) funkcję jaką spełniać ma sufit:

- jeżeli sufit stanowi barierę ogniową, to kierunek rozmieszczenia płyt musi być zawsze prostopadły do elementów warstwy nośnej. Ruszt takiego sufitu może być wykonany z kształtowników stalowych lub listew drewnianych. Rodzaj rusztu (palny czy niepalny) nie ma wpływu na odporność ogniową, ponieważ o własnościach ogniochronnych decyduje okładzina gipsowo-kartonowa.

### 5.5.2. Tyczenie rozmieszczenia płyt

Chcąc uzyskać oczekiwane efekty użytkowe sufitów, należy przy ich wykonywaniu pamiętać o paru podstawowych zasadach:

- styki krawędzi wzdłużnych płyt powinny być prostopadłe do płaszczyzny ściany z oknem (równoległe do kierunku naświetlania pomieszczenia),
- przy wyborze wzdłużnego mocowania płyt do elementów nośnych rusztu konieczne jest, aby styki długich krawędzi płyt opierały się na tych elementach,
- przy wyborze poprzecznego mocowania płyt w stosunku do elementów nośnych rusztu konieczne jest, aby styki krótszych krawędzi płyt opierały się na tych elementach,
- ponieważ rzadko się zdarza, aby w jednym rzędzie mogła być umocowana pełna ilość płyt, należy je tak rozmieścić, by na obu krańcach tego rzędu znalazły się odcięte kawałki o szerokości zbliżonej do połowy szerokości płyty (lub połowy jej długości),
- styki poprzeczne płyt w dwu sąsiadujących pasmach powinny być przesunięte względem siebie o odległość zbliżoną do połowy długości płyty,
- jeżeli z przyczyn ogniowych okładzina gipsowo-kartonowa sufitu ma być dwuwarstwowa, to drugą warstwę płyt należy mocować mijankowo w stosunku do pierwszej, przesuwając ją o jeden rozstaw między nośnymi elementami rusztu.

### 5.5.3. Kotwienie rusztu

W zależności od konstrukcji i rodzaju materiału, z jakiego wykonany jest strop, wybiera się odpowiedni rodzaj kotwienia rusztu. Wszystkie stosowane metody kotwień muszą spełniać warunek pięciokrotnego

współczynnika wytrzymałości przy ich obciążaniu. Znaczy to, że jednostkowe obciążenie wyrwywające musi być większe od pięciokrotnej wartości normalnego obciążenia przypadającego na dany łącznik lub kotwę.

Konstrukcje sufitów mogą zostać podwieszane do stropów zbudowanych w oparciu o belki profilowe przy pomocy różnego rodzaju obejm (mocowanie imadłowe). Elementy mocujące konstrukcję sufitów, jak np. kotwy stalowe wbetonowane na etapie formowania stropu, kotwy spawane do istniejących zabetonowanych wypustów stalowych lub bezpośrednio do stalowej konstrukcji stropu rodzimego powinny wytrzymywać trzykrotną wartość normalnego obciążenia.

*Wszystkie elementy stalowe, służące do kotwienia, muszą posiadać zabezpieczenie antykorozyjne.*

#### 5.5.4. Mocowanie płyt gipsowo-kartonowych do rusztu

Na okładziny sufitowe stosuje się płyty gipsowo-kartonowe zwykłe o grubości 9,5 lub 12,5 mm. Jeśli tego wymagają warunki ogniowe, na okładzinę stosuje się płyty o podwyższonej wytrzymałości ogniowej o gr. 12,5 lub 15 mm. Płyty gipsowo-kartonowe mogą być mocowane do elementów nośnych w dwojaki sposób:

- mocowanie poprzeczne krawędziami dłuższymi płyt do kierunku ułożenia elementów nośnych rusztu,
- mocowanie podłużne wzdłuż elementów nośnych rusztu płyt, ułożonych równolegle do nich dłuższymi krawędziami.

Płyty gipsowo-kartonowe mocuje się:

- do listew drewnianych gwoździami lub wkrętami,

#### 5.5.5. Kierunek mocowania płyt gipsowo-kartonowych na sufitach

Grubość płyty [mm]	Kierunek mocowania	Dopuszczalna rozpiętość między elementami nośnymi [mm]
9,5	poprzeczny	420
	podłużny	320
12,5	poprzeczny	500
	podłużny	420
15,0	poprzeczny	550

- do profili stalowych blachowkrętami.

### 5.6. Sufity z płyt gipsowo-kartonowych na ruszcie drewnianym

#### 5.6.1. Sufity z rusztem jednowarstwowym

Ruszty drewniane mogą być wykonane jako jednowarstwowe lub dwuwarstwowe. W przypadku, gdy podłoże jest równe i równocześnie sufit nie musi być obniżany, ruszt wykonuje się jako jednowarstwowy. Rozstawy listew są uzależnione od rodzaju płyt i kierunku ich zamocowania. Odległości (d) między punktami mocowania listew do podłoża są uzależnione od wymiarów poprzecznych zastosowanych listew. Umocowane listwy stanowią warstwę nośną dla płyt gipsowo-kartonowych.

Wymiary listew [mm]		Dopuszczalne odległości (d) między elementami kotwiącymi [mm]
szerokość (e)	50	650
grubość (f)	25	
szerokość (e)	50	800
grubość (f)	32	

#### 5.6.2. Sufit z rusztem dwuwarstwowym

Na podłożu nierównym, w celu zmniejszenia ilości punktów kotwień lub gdy sufit ma być obniżony, stosuje się ruszt dwuwarstwowy. Odległości między listwami w warstwie nośnej zależą od grubości stosowanej w danym przypadku płyty gipsowo-kartonowej oraz kierunku jej montażu w stosunku do listew nośnych. Listwy warstwy głównej są rozmieszczane w odległościach (d), uzależnionych od wymiarów poprzecznych zastosowanych listew w warstwie nośnej.

Wymiary listew nośnych [mm]	Dopuszczalne odległości (d) między listwami głównymi [mm]
-----------------------------	---

szerokość (e)		650
Dla rusztów dwuwarstwowych mocowanych bezpośrednio do podłoża, wymiary listew głównych oraz dopuszczalne rozstawy między elementami mocującymi je do podłoża są następujące:		
Wymiary listew głównych [mm]		Dopuszczalne odległości (a) między elementami kotwiącymi [mm]
szerokość (b)	63	1100
grubość (c)	38	
Wymiary listew głównych oraz dopuszczalne rozstawy między elementami mocującymi je do podłoża, dla rusztów dwuwarstwowych w sufitach podwieszanych, są następujące:		
Wymiary listew głównych [mm]		Dopuszczalne odległości (a) między elementami kotwiącymi [mm]
szerokość (b)	38	1400
grubość (c)	63	
	50	800
grubość (f)	25	
szerokość (e)	50	
grubość (f)	32	

#### 5.7. Sufity na ruszcie stalowym

##### 5.7.1. Ruszt stalowy - standard

Prezentowany poniżej ruszt stalowy dla sufitu podwieszanego jest rozwiązaniem analogicznym do niemieckiego systemu S400.

Elementy składowe rusztu, poza prętami, są produkowane fabrycznie przez poszczególne firmy zajmujące się ich wytworzeniem i dostawą.

##### Opis ogólny

Konstrukcja rusztu jest zbudowana z profili nośnych CD 60x27x0,6 oraz przyściennych UD 27x28x0,6. Przedłużenia odcinków profili nośnych, gdy potrzeba taka wynika z wielkości pomieszczenia, dokonuje się przy użyciu łącznika wzdłużnego (60/110). Ruszt jest podwieszany do konstrukcji stropu przy pomocy wieszaków (gdy chodzi o sufit obniżony (sto-pień obniżenia sufitu determinuje użycie pręta mocującego o odpowiedniej długości) lub przy pomocy łączników krzyżowych (60/60) - gdy chodzi o sufit mocowany bezpośrednio do podłoża.

Konstrukcję rusztu sufitu obniżonego wykonuje się w formie dwuwarstwowej. Jednak w pomieszczeniach długich i równocześnie wąskich zasadne jest stosowanie rusztu pojedynczego. Ruszt jednowarstwowy stosuje się również dla sufitów bezpośrednio mocowanych do stropów.

W rusztach dwuwarstwowych do łączenia obu warstw ze sobą używa się łączników krzyżowych (60/60).

W celu usztywnienia całej konstrukcji rusztu, końce profili nośnych opiera się między półkami profili UD 27x28x0,6 mocowanych do ścian.

Grubość płyty gipsowo-kartonowej [mm]	Dopuszczalna odległość między wieszakami [mm]	Dopuszczalna odległość w warstwie głównej [mm]	Dopuszczalna odległość w warstwie nośnej [mm]
9,5	850	1250	420
12,5	850	1250	500
15,0	850	1000	550

*Uwaga: Powyższe dane dotyczą płyt układanych poprzecznie do profili nośnych.*

#### 5.8. Obudowa poddaszy

Płyty gipsowo-kartonowe są dobrym materiałem do okładania od wewnątrz skomplikowanych konstrukcji dachowych. Ich właściwości, takie jak lekkość oraz wytrzymałość na działanie ognia (płyty GKF),

szczególnie przemawiają za ich stosowaniem w tego rodzaju przypadkach.

Przed montażem płyt gipsowo-kartonowych, należy do konstrukcji dachu zamontować odpowiedni ruszt. Wykonuje się go zazwyczaj w formie jednowarstwowej. Materiałami konstrukcyjnymi rusztu są listwy drewniane lub profile stalowe.

Przy budowie rusztów na powierzchniach skośnych należy stosować zasady montażu podobne, jak dla rusztów sufitowych. Przykładowo:

*dla rusztów z listew o przekroju 30x50 mm, mocowanych do krokwi dachowych (rozstawionych co ok. 900 mm) przy pomocy łączników typu ES, odległość między nimi nie powinna przekraczać:*

- 550 mm dla płyt o gr. 15 mm mocowanych poprzecznie,
- 550 mm dla płyt o gr. 12,5 mm mocowanych poprzecznie,
- 420 mm dla płyt o gr. 9,5 mm mocowanych poprzecznie.

Analogiczne rozstawy obowiązują przy zastosowaniu profili stalowych CD 60/27, mocowanych do krokwi łącznikami ES.

## **6. KONTROLA JAKOŚCI ROBÓT**

### **6.1. Ogólne zasady kontroli jakości robót podano w ST Kod CPV 45000000-7 „Wymagania ogólne” pkt 6**

### **6.2. Badania w czasie wykonywania robót**

#### **6.2.1. Częstotliwość oraz zakres badań płyt gipsowo-kartonowych powinna być zgodna z PN-B-79405 „Wymagania dla płyt gipsowo-kartonowych”.**

W szczególności powinna być oceniana:

- równość powierzchni płyt,
- narożniki i krawędzie (czy nie ma uszkodzeń),
- wymiary płyt (zgodne z tolerancją),
- wilgotność i nasiąkliwość,
- obciążenie na zginanie niszczące lub ugięcia płyt.

6.2.2. Warunki badań płyt gipsowo-kartonowych i innych materiałów powinny być wpisywane do dziennika budowy i akceptowane przez Inspektora nadzoru.

## **7. OBMIAR ROBÓT**

### **7.1. Ogólne zasady obmiaru robót podano w ST Kod CPV 45000000-7 „Wymagania ogólne” pkt 7**

### **7.2. Jednostka i zasady obmiarowania**

Powierzchnię suchych tynków oblicza się w metrach kwadratowych jako iloczyn długości ścian w stanie surowym i wysokości mierzonej od podłoża lub warstwy wyrównawczej na stropie do spodu stropu wyższej kondygnacji. Powierzchnię pilastrów i słupów oblicza się w rozwinięciu tych elementów w stanie surowym.

Powierzchnię suchych tynków stropów płaskich oblicza się w metrach kwadratowych ich rzutu w świetle ścian surowych na płaszczyznę poziomą.

Z powierzchni suchych tynków nie potrąca się powierzchni kratek, drzwiczek i innych urządzeń, jeżeli każda z nich jest mniejsza niż 0,5 m<sup>2</sup>.

### **7.3. Wielkości obmiarowe suchych tynków określa się na podstawie dokumentacji projektowej z uwzględnieniem zmian zaakceptowanych przez Inspektora nadzoru i sprawdzonych w naturze**

### **7.4. W przypadku robót remontowych, dla których nie opracowano dokumentacji projektowej wielkości obmiarowe określa się na podstawie pomiarów w naturze**

## **8. ODBIÓR ROBÓT**

8.1. **Ogólne zasady odbioru robót** podano w ST Kod CPV 45000000-7 „Wymagania ogólne” pkt 8

8.2. **Odbiór podłoża** należy przeprowadzić bezpośrednio przed przystąpieniem do robót okładzinowych z płyt gipsowo-kartonowych. Jeżeli odbiór podłoża odbywa się po dłuższym czasie od jego wykonania, należy podłoże oczyścić i umyć wodą

8.3. **Roboty uznaje się za zgodne z dokumentacją projektową, SST i wymaganiami Inspektora nadzoru, jeżeli wszystkie pomiary i badania (z uwzględnieniem dopuszczalnych tolerancji) wg pkt. 6 ST dały pozytywne wyniki**

#### 8.4. Wymagania przy odbiorze

Wymagania przy odbiorze określa norma PN-72/B-10122. „Roboty okładzinowe. Suche tynki. Wymagania i badania przy odbiorze”.

Sprawdzeniu podlega:

- a. zgodność z dokumentacją techniczną,
- b. rodzaj zastosowanych materiałów,
- c. przygotowanie podłoża,
- d. prawidłowość zamontowania płyt i ich wykończenia na stykach, narożach i obrzeżach,
- e. wichrowatość powierzchni.

ad. e) Powierzchnie suchych tynków powinny stanowić płaszczyzny pionowe, poziome lub o kącie pochylecia przewidzianym w dokumentacji. Kąty dwusienne utworzone przez te płaszczyzny, powinny być kątami prostymi lub posiadać rozwarcie wynikające z wcześniejszych założeń zawartych w dokumentacji. Krawędzie przycięcia płaszczyzn powinny być prostoliniowe. Sprawdzenie prawidłowości wykonania powierzchni i krawędzi suchych tynków należy przeprowadzać za pomocą oględzin zewnętrznych oraz przykładania (w dwu prostopadłych do siebie kierunkach) łąty kontrolnej o długości ok. 2 mb, w dowolnym miejscu powierzchni. Pomiar prześwitu pomiędzy łątą a powierzchnią suchego tynku powinien być wykonywany z dokładnością do 0,5 mm. Dopuszczalne odchyłki powierzchni są podane w poniższej tabeli.

Odchylenie powierzchni suchego tynku od płaszczyzny i odchylenia krawędzi od linii prostej	Odchylenia powierzchni i krawędzi od kierunku		Odchylenie przecinających się płaszczyzn od kąta przewidzianego w dokumentacji
	pionowego	poziomego	
nie większa niż 2 mm i w liczbie nie więcej niż 2 na całej długości łąty kontrolnej o długości 2 mb	nie większe niż 1,5 mm na 1 mb i ogółem nie więcej niż 3 mm w pomieszczeniach do 3,5 mm wysokości oraz nie więcej niż 4 mm w pomieszczeniach powyżej 3,5 m wysokości	nie większe niż 2 mm na 1 mb i ogółem nie więcej niż 3 mm na całej powierzchni ograniczonej ścianami, belkami itp.	nie większe niż 2 mm

### 9. PODSTAWA PŁATNOŚCI

9.1. **Ogólne ustalenia dotyczące podstawy płatności** podano w ST Kod CPV 45000000-7 „Wymagania ogólne” pkt 9

9.2. **Podstawą rozliczenia finansowego, z uwzględnieniem zapisów zawartych pomiędzy Wykonawcą a Zamawiającym w umowie o wykonanie robót, jest wykonana i odebrana ilość m<sup>2</sup> powierzchni suchego tynku według ceny jednostkowej, która obejmuje:**

- dla wszystkich technologii (czynności przygotowawcze):
  - przygotowanie stanowiska roboczego,
  - obsługę sprzętu niewymagającego etatowej obsługi,
  - ustawienie i rozbiórkę rusztowań, o wysokości do 4 m,

- przygotowanie podłoża,
- obsadzenie kraterki wentylacyjnych i innych drobnych elementów,
- oczyszczenie miejsca pracy z resztek materiałów,
- dla wykonania okładzin z płyt gipsowo-kartonowych:
  - a) na ścianach murowanych
    - przygotowanie zaprawy z gipsu szpachlowego,
    - przygotowanie kleju gipsowego,
    - przyklejenie pasków z płyt gipsowo-kartonowych do podłoża,
    - przyklejenie płyt do podłoża wraz z przycięciem i dopasowaniem,
  - b) na rusztach z listew drewnianych
    - przymocowanie płyt do gotowego rusztu za pomocą gwoździ lub wkrętów wraz z przycięciem i dopasowaniem,
  - c) na rusztach z kształowników metalowych
    - przymocowanie płyt do gotowego rusztu za pomocą wkrętów wraz z przycięciem i dopasowaniem,
- dla wszystkich technologii (czynności wykończeniowe):
  - przygotowanie zaprawy z gipsu szpachlowego do wyrównania powierzchni okładzin,
  - szpachlowanie połączeń i styków płyt ze ścianami i stropami,
  - zabezpieczenie spoin taśmą papierową,
  - szpachlowanie i cyklinowanie wykończeniowe.

## 10. PRZEPISY ZWIĄZANE

### 10.1. Normy

PN-72/B-10122 Roboty okładzinowe. Suche tynki. Wymagania i badania przy odbiorze.

PN-B-79405 Wymagania dla płyt gipsowo-kartonowych.

PN-93/B-02862 Odporność ogniowa.

PN-EN 1008:2004 Woda zarobowa do betonu. Specyfikacja pobierania próbek, badanie i ocena przydatności wody zarobowej do betonu, w tym wody odzyskanej z procesów produkcji betonu.

PN-79/B-06711 Kruszywa mineralne. Piaski do zapraw budowlanych.

Norma ISO (Seria 9000, 9001, 9002, 9003 i 9004) Normy dotyczące systemów zapewnienia jakości i zarządzania systemami zapewnienia jakości.

### 10.2. Inne dokumenty i instrukcje

Informator o montażu płyt gipsowo-kartonowych, ścian działowych, okładzin ściennych i sufitów podwieszanych oraz do rozbudowy poddaszy - BPB Rigips Polska-Stawiany Sp. z o.o., Szarbków 73, 28-400 Pińczów.

Informator-Poradnik „Zastosowanie płyt gipsowo-kartonowych w budownictwie” - wydanie IV - Kraków 1996 r.



**SPECYFIKACJA TECHNICZNA  
WYKONANIA I ODBIORU ROBÓT BUDOWLANYCH**

**Nr : ST- 12**

**POKRYWANIE PODŁÓG I ŚCIAN**

**UKŁADANIE PŁYTEK CERAMICZNYCH  
NA PODŁOGACH I NA ŚCIANACH**

**Kod CPV: 45430000**

## **1. WSTĘP**

### **1.1. Przedmiot ST**

Przedmiotem niniejszej specyfikacji technicznej (ST) są wymagania dotyczące wykonania oraz odbioru robót wykładzinowych i okładzinowych z płytek ceramicznych w budownictwie mieszkaniowym, użyteczności publicznej i budownictwie przemysłowym.

### **1.2. Zakres stosowania ST**

Niniejsza specyfikacja techniczna (ST) stanowi dokument przetargowy i kontraktowy przy zlecaniu i realizacji robót wymienionych w pkt. 1.1.

### **1.3. Zakres robót objętych ST**

Roboty, których dotyczy specyfikacja, obejmują wszystkie czynności mające na celu wykonanie:

- pokrycie podłóg płytkami (wykładziny, posadzki), które stanowią wierzchni element warstw podłogowych,
- pokrycie ścian płytkami (okładziny), które stanowią warstwę ochronną i kształtującą formę architektoniczną okładanych elementów.

Specyfikacja obejmuje wykonanie wykładzin i okładzin przy użyciu kompozycji klejowych z mieszanek przygotowanych fabrycznie.

Zakres opracowania obejmuje określenie wymagań odnośnie własności materiałów, wymagań i sposobów oceny podłoży, wykonanie wykładzin i okładzin wewnętrznych i zewnętrznych, oraz ich odbiory.

Specyfikacja nie obejmuje wykładzin i okładzin chemoodpornych oraz wykonywanych według metod patentowych lub innych zaprojektowanych indywidualnie dla konkretnego obiektu.

### **1.4. Określenia podstawowe**

Określenia podstawowe w niniejszej ST są zgodne z obowiązującymi normami oraz określeniami podanymi w ST Kod CPV 45000000-7 „Wymagania ogólne” pkt 1.4.

### **1.5. Ogólne wymagania dotyczące robót**

Wykonawca robót jest odpowiedzialny za jakość ich wykonania oraz za ich zgodność z dokumentacją projektową, ST i poleceniami Inspektora nadzoru. Ogólne wymagania dotyczące robót podano w ST Kod CPV 45000000-7 „Wymagania ogólne” pkt 1.5.

### **1.6. Dokumentacja robót wykładzinowych i okładzinowych**

Dokumentację robót wykładzinowych i okładzinowych stanowią:

- projekt budowlany, opracowany zgodnie z rozporządzeniem Ministra Infrastruktury z 3.07.2003 r. w sprawie szczegółowego zakresu i formy projektu budowlanego (Dz. U. z 2003 r. nr 120, poz. 1133),
- projekt wykonawczy (jeżeli taka potrzeba występuje),
- specyfikacja techniczna wykonania i odbioru robót (obligatoryjna w przypadku zamówień publicznych), zgodna z rozporządzeniem Ministra Infrastruktury z dnia 2.09.2004 r. (Dz. U. z 2004 r. nr 202, poz. 2072),
- dziennik budowy, prowadzony zgodnie z zarządzeniem MGPIB z 15.12.1994 r. w sprawie dziennika budowy oraz tablicy informacyjnej (MP z 1995 r. nr 2, poz. 29),
- aprobaty techniczne, certyfikaty lub deklaracje zgodności świadczące o dopuszczeniu do obrotu i powszechnego lub jednostkowego stosowania użytych wyrobów budowlanych, zgodnie z ustawą Prawo Budowlane z 7.07.1994 r. (Dz. U. z 2000 r. nr 106, poz. 1126 z późniejszymi zmianami),
- protokoły odbiorów częściowych, końcowych i robót zanikających, z załączonymi protokołami z badań kontrolnych,

- dokumentacja powykonawcza.

Roboty należy wykonywać na podstawie projektu opracowanego dla konkretnej realizacji. Powinien on uwzględniać:

- materiały do wykonywania wykładziny i okładziny,
- lokalizację i warunki użytkowania,
- rodzaj i stan podłoża pod wykładziny i okładziny.

W projekcie powinny być zawarte:

- wymagania dla podłoża, ewentualnie sposób jego wykonania lub naprawy, z wyszczególnieniem materiałów do napraw,
- specyfikacje materiałów do wykonania wykładziny i okładziny z powołaniem się na odpowiednie dokumenty odniesienia (normy, aprobaty techniczne),
- sposoby wykonania wykładziny i okładziny z uwzględnieniem szerokości spoin i sposobu wykończenia,
- kolorystyka i wzornictwo układanych płytek,
- wymagania i warunki odbioru wykonanej wykładziny i okładziny,
- zasady konserwacji wykładziny i okładziny.

Przez dokumentację powykonawczą robót wykładzinowych i okładzinowych rozumiemy (zgodnie z art. 3, p. 14 ustawy Prawo budowlane) wymienioną wyżej dokumentację robót z naniesionymi zmianami w stosunku do projektu budowlanego i specyfikacji technicznej, dokonanymi podczas wykonywania robót.

## 2. MATERIAŁY

### 2.1. **Ogólne wymagania dotyczące materiałów, ich pozyskiwania i składowania podano w ST Kod CPV 45000000-7 „Wymagania ogólne” pkt 2**

Ponadto materiały stosowane do wykonywania robót wykładzinowych i okładzinowych z płytek ceramicznych powinny mieć:

- Aprobaty Techniczne lub być produkowane zgodnie z obowiązującymi normami,
- Certyfikat lub Deklarację Zgodności z Aprobata Techniczną lub z PN,
- Certyfikat na znak bezpieczeństwa,
- Certyfikat zgodności ze zharmonizowaną normą europejską wprowadzoną do zbioru norm polskich,
- na opakowaniach powinien znajdować się termin przydatności do stosowania.

Sposób transportu i składowania powinien być zgodny z warunkami i wymaganiami podanymi przez producenta.

Wykonawca obowiązany jest posiadać na budowie pełną dokumentację dotyczącą składowanych na budowie materiałów przeznaczonych do wykonania robót wykładzinowych i okładzinowych.

### 2.2. **Rodzaje materiałów**

2.2.1. Wszelkie materiały do wykonania wykładzin i okładzin powinny odpowiadać wymaganiom zawartym w normach polskich lub aprobatach technicznych ITB dopuszczających dany materiał do powszechnego stosowania w budownictwie.

#### 2.2.2. Płyty i płytki ceramiczne

Płytki powinny odpowiadać następującym normom:

- PN-EN 176:1996 - Płytki i płyty ceramiczne prasowane na sucho o małej nasiąkliwości wodnej  $E < 3\%$ . Grupa B I.
- PN-EN 177:1997 - Płytki i płyty ceramiczne prasowane na sucho o nasiąkliwości wodnej  $3\% < E < 6\%$ . Grupa B IIa.
- PN-EN 178:1998 - Płytki i płyty ceramiczne prasowane na sucho o nasiąkliwości wodnej  $6\% < E < 10\%$ . Grupa B IIb.

- PN-EN 159:1996 - Płytki i płyty ceramiczne prasowane na sucho o nasiąkliwości wodnej E>10%. Grupa B III.

Rodzaj płytek i ich parametry techniczne musi określać dokumentacja projektowa, szczególnie dotyczy to płytek dla których muszą być określone takie parametry jak np. stopień ścieralności, mrozoodporność i twardość.

#### 2.2.3. Kompozycje klejące i zaprawy do spoinowania

Kompozycje klejące do mocowania płytek ceramicznych muszą spełniać wymagania PN-EN 12004:2002 lub odpowiednich aprobat technicznych.

Zaprawy do spoinowania muszą spełniać wymagania odpowiednich aprobat technicznych lub norm.

#### 2.2.4. Materiały pomocnicze

Materiały pomocnicze do wykonywania wykładzin i okładzin to:

- listwy dylatacyjne i wykończeniowe,
- środki ochrony płytek i spoin,
- środki do usuwania zanieczyszczeń,
- środki do konserwacji wykładzin i okładzin.

Wszystkie ww. materiały muszą mieć własności techniczne określone przez producenta lub odpowiednie aprobaty techniczne.

#### 2.2.5. Woda

Do przygotowania kompozycji klejących zapraw klejowych i mas do spoinowania stosować należy wodę odpowiadającą wymaganiom normy PN-88/B-32250 „Materiały budowlane. Woda do betonów i zapraw.” Bez badań laboratoryjnych może być stosowana wodociągowa woda pitna.

### 3. SPRZĘT I NARZĘDZIA

#### 3.1. Ogólne wymagania dotyczące sprzętu podano w ST Kod CPV 45000000-7 „Wymagania ogólne” pkt 3

#### 3.2. Sprzęt i narzędzia do wykonywania wykładzin i okładzin

Do wykonywania robót wykładzinowych i okładzinowych należy stosować:

- szczotki włosiane lub druciane do czyszczenia podłoża,
- szpachle i pace metalowe lub z tworzyw sztucznych,
- narzędzia lub urządzenia mechaniczne do cięcia płytek,
- pace ząbkowane stalowe lub z tworzyw sztucznych o wysokości ząbków 6-12 mm do rozprowadzania kompozycji klejących,
- łaty do sprawdzania równości powierzchni,
- poziomnice,
- mieszadła koszyczkowe napędzane wiertarką elektryczną oraz pojemniki do przygotowania kompozycji klejących,
- pace gumowe lub z tworzyw sztucznych do spoinowania,
- gąbki do mycia i czyszczenia,
- wkładki (krzyżyki) dystansowe.

### 4. TRANSPORT

#### 4.1. Ogólne wymagania dotyczące transportu podano ST Kod CPV 45000000-7 „Wymagania ogólne” pkt 4

## 4.2. Transport i składowanie materiałów

Transport materiałów do wykonania wykładzin i okładzin nie wymaga specjalnych środków i urządzeń. Zaleca się używać do transportu samochodów pokrytych plandekami lub zamkniętych. W czasie transportu należy zabezpieczyć przewożone materiały w sposób wykluczający ich uszkodzenie. W przypadku dużych ilości materiałów zalecane jest przewożenie ich na paletach i użycie do załadunku i rozładunku ładunku urządzeń mechanicznych.

Składowanie materiałów podłogowych na budowie musi być w pomieszczeniach zamkniętych, zabezpieczonych przed opadami i minusowymi temperaturami.

## 5. WYKONANIE ROBÓT

### 5.1. Ogólne zasady wykonywania robót podano w ST Kod CPV 45000000-7 „Wymagania ogólne” pkt 5

#### 5.2. Warunki przystąpienia do robót

- 1) Przed przystąpieniem do wykonywania wykładzin powinny być zakończone:
  - wszystkie roboty stanu surowego łącznie z wykonaniem podłoża, warstw konstrukcyjnych i izolacji podłóg,
  - roboty instalacji sanitarnych, centralnego ogrzewania, elektrycznych i innych np. technologicznych (szczególnie dotyczy to instalacji podpodłogowych),
  - wszystkie bruzdy, kanały i przebiecia naprawiane i wykończone tynkiem lub masami naprawczymi.
- 2) Przystąpienie do robót wykładzinowych powinno nastąpić po okresie osiadania i skurczu elementów konstrukcji budynku tj. po upływie 4 miesięcy po zakończeniu budowy stanu surowego.
- 3) Roboty wykładzinowe i okładzinowe należy wykonywać w temperaturach nie niższych niż +5°C i temperatura ta powinna utrzymywać się w ciągu całej doby.
- 4) Wykonane wykładziny i okładziny należy w ciągu pierwszych dwóch dni chronić przed nasłonecznieniem i przewiewem.

#### 5.3. Wykonanie wykładziny

##### 5.3.1. Podłoża pod wykładziny

Podłoża pod wykładziny może stanowić beton lub zaprawa cementowa.

Podkłady betonowe powinny być wykonane z betonu co najmniej klasy B-20 i grubości minimum 50 mm.

Podkłady z zaprawy cementowej powinny mieć wytrzymałość na ściskanie minimum 12 MPa, a na zginanie minimum 3 MPa.

Minimalna grubości podkładów z zaprawy cementowej powinny wynosić:

- podkłady związane z podłożem - 25 mm
- podkłady na izolacji przeciwwilgociowej - 35 mm
- podkłady „pływające” ( na warstwie izolacji cieplnej lub akustycznej) - 40 mm

Powierzchnia podkładu powinna być zatarta na ostro, bez raków, pęknięć i ubytków, czysta, pozbawiona resztek starych wykładzin i odpylona. Niedopuszczalne są zabrudzenia bitumami, farbami i środkami antyadhezyjnymi.

Dozwolone odchylenie powierzchni podkładu od płaszczyzny poziomej nie może przekraczać 5 mm na całej długości łaty kontrolnej o długości 2 m.

W podkładzie należy wykonać, zgodnie z projektem, spadki i szczeliny dylatacji konstrukcyjnej i przeciwskurczowej. Na zewnątrz budynku powierzchni dylatowanych pól nie powinna przekraczać 10 m<sup>2</sup>, a maksymalna długość boku nie większa niż 3,5 m.

Wewnątrz budynku pola dylatacyjne powinny mieć wymiary nie większe niż 5x6 m. Dylatacje powinny

być wykonane w miejscach dylatacji budynku, wokół fundamentów pod maszyny, słupów konstrukcyjnych oraz w styku różnych rodzajów wykładzin. Szczegółowe informacje o układzie warstw podłogowych, wielkości i kierunkach spadków, miejsc wykonania dylatacji, osadzenia wpustów i innych elementów powinny być podane w dokumentacji projektowej.

Szczeliny dylatacyjne powinny być wypełnione materiałem wskazanym w projekcie.

Dla poprawienia jakości i zmniejszenia ryzyka powstania pęknięć skurczowych zaleca się zbrojenie podkładów betonowych stalowym zbrojeniem rozproszonym lub wzmocnienie podkładów cementowych włóknem polipropylenowym.

Dużym ułatwieniem przy wykonywaniu wykładzin z płytek ma zastosowanie bezpośrednio pod wykładzinę warstwy z masy samopoziomującej. Warstwy („wylewki”) samopoziomujące wykonuje się z gotowych fabrycznie sporządzonych mieszanek ściśle według instrukcji producenta. Wykonanie tej warstwy podnosi koszt podłogi, powoduje jednak oszczędność kleju.

### 5.3.2. Wykonanie wykładzin

Przed przystąpieniem do zasadniczych robót wykładzinowych należy przygotować wszystkie niezbędne materiały, narzędzia i sprzęt, posegregować płytki według wymiarów, gatunku i odcieni oraz rozplanować sposób układania płytek.

Położenie płytek należy rozplanować uwzględniając ich wielkość i szerokość spoin. Na jednej płaszczyźnie płytki powinny być rozmieszczone symetrycznie a skrajne powinny mieć jednakową szerokość większą niż połowa płytki. Szczególnie starannego rozplanowania wymaga wykładzina zawierająca określone w dokumentacji wzory lub składająca się z różnego rodzaju i wielkości płytek.

Wybór kompozycji klejących zależy od rodzaju płytek i podłoża oraz wymagań stawianych wykładzinie. Kompozycja (zaprawa) klejąca musi być przygotowana zgodnie z instrukcją producenta.

Układanie płytek rozpoczyna się od najbardziej eksponowanego narożnika w pomieszczeniu lub od wyznaczonej linii.

Kompozycję klejącą nakłada się na podłoże gładką krawędzią pacy a następnie „przeczesuje” się zębatą krawędzią ustawioną pod kątem około 50°. Kompozycja klejąca powinna być nałożona równomiernie i pokrywać całą powierzchnię podłoża. Wielkość zębów pacy zależy od wielkości płytek. Prawidłowo dobrane wielkość zębów i konsystencja kompozycji klejącej sprawiają, że kompozycja nie wypływa z pod płytek i pokrywa minimum 65% powierzchni płytki.

Zaleca się stosować następujące wielkości zębów pacy w zależności od wielkości płytek:

50 x 50 mm	-	3 mm
100 x 100 mm	-	4 mm
150 x 150 mm	-	6 mm
200 x 200 mm	-	6 mm
250 x 250 mm	-	8 mm
300 x 300 mm	-	10 mm
400 x 400 mm	-	12 mm.

Powierzchnia z nałożoną warstwą kompozycji klejącej powinna wynosić około 1 m<sup>2</sup> lub pozwolić na wykonanie wykładziny w ciągu około 10-15 minut.

Grubość warstwy kompozycji klejącej zależy od rodzaju i równości podłoża oraz rodzaju i wielkości płytek i wynosi średnio około 6-8 mm.

Po nałożeniu kompozycji klejącej układa się płytki od wyznaczonej linii lub wybranego narożnika. Nakładając pierwszą płytkę należy ją lekko przesunąć po podłożu (około 1 cm), ustawić w żądanej pozycji i docisnąć dla uzyskania przyczepności kleju do płytki. Następne płytki należy dołożyć do sąsiednich, docisnąć i mikroruchami odsunąć na szerokość spoiny. Dzięki dużej przyczepności świeżej kompozycji klejowej po dociśnięciu płytki uzyskuje się efekt „przyssania”. Większe płytki zaleca się dobijać młotkiem gumowym.

W przypadku płytek układanych na zewnątrz warstwa kompozycji klejącej powinna pod całą powierzchnią płytki. Można to osiągnąć nakładając dodatkowo cienką warstwę kleju na spodnią powierzchnię przyklejanych płytek.

Dla uzyskania jednakowej wielkości spoin stosuje się wkładki (krzyżyki) dystansowe.

Zaleca się następujące szerokości spoin przy płytkach o długości boku:

- do 100 mm - około 2 mm
- od 100 do 200 mm - około 3 mm
- od 200 do 600 mm - około 4 mm
- powyżej 600 mm - około 5-20 mm.

Przed całkowitym stwardnieniem kleju ze spoin pomiędzy płytkami należy usunąć jego nadmiar, można też usunąć wkładki dystansowe.

W trakcie układania płytek należy także mocować listwy dylatacyjne i wykończeniowe.

Po ułożeniu płytek na podłożu wykonuje się cokoły. Szczegóły cokołu powinna określać dokumentacja projektowa. Dla cokołów wykonywanych z płytek identycznych jak dla wykładziny podłogi stosuje się takie same kleje i zaprawy do spoinowania.

Do spoinowania płytek można przystąpić nie wcześniej niż po 24 godzinach od ułożenie płytek. Dokładny czas powinien być określony przez producenta w instrukcji stosowania zaprawy klejowej.

W przypadku gdy krawędzie płytek są nasiąkliwe przed spoinowaniem należy zwilżyć je wodą mokrym pędzlem.

Spoinowanie wykonuje się rozprowadzając zaprawę do spoinowania (zaprawę fugową) po powierzchni wykładziny pacą gumową. Zaprawę należy dokładnie wcisnąć w przestrzenie między płytkami ruchami prostopadle i ukośnie do krawędzi płytek. Nadmiar zaprawy zbiera się z powierzchni płytek wilgotną gąbką. Świeżą zaprawę można dodatkowo wygładzić zaokrąglonym narzędziem i uzyskać wklęsły kształt spoiny. Płaskie spoiny uzyskuje się poprzez przetarcie zaprawy pacą z naklejoną gładką gąbką. Jeżeli w pomieszczeniach występuje wysoka temperatura i niska wilgotność powietrza należy zapobiec zbyt szybkiemu wysychaniu spoin poprzez lekkie zwilżanie ich wilgotną gąbką.

Przed przystąpieniem do spoinowania zaleca się sprawdzić czy pigment spoiny nie brudzi trwale powierzchni płytek. Szczególnie dotyczy to płytek nieszkliwionych i innych o powierzchni porowatej.

Dla podniesienia jakości wykładziny i zwiększenia odporności na czynniki zewnętrzne po stwardnieniu spoiny mogą być powleczone specjalnymi preparatami impregnującymi. Impregnowane mogą być także płytki.

## 5.4. Wykonanie okładzin

### 5.4.1. Podłoża pod okładzinę

Podłożem pod okładziny ceramiczne mocowane na kompozycjach klejowych mogą być:

- ściany betonowe
- otynkowane mury z elementów drobno wymiarowych
- płyty gipsowo kartonowe.

Przed przystąpieniem do robót okładzinowych należy sprawdzić prawidłowość przygotowania podłoża.

Podłoża betonowe powinny być czyste, odpylone, pozbawione resztek środków antyadhezyjnych i starych powłok, bez raków, pęknięć i ubytków.

Połączenia i spoiny między elementami prefabrykowanymi powinny być płaskie i równe. W przypadku wystąpienia nierówności należy je zeszlifować, a ubytki i uskoki wyrównać zaprawą cementową lub specjalnymi masami naprawczymi.

W przypadku ścian z elementów drobno wymiarowych tynk powinien być dwuwarstwowy (obrzutka i narzut) zatarty na ostro, wykonany z zaprawy cementowej lub cementowo-wapiennej marki M4-M7. W przypadku okładzin wewnętrznych ściana z elementów drobnowymiarowych może być otynkowana tynkiem gipsowym zatartym na ostro marki M4-M7.

W przypadku podłóg nasiąkliwych zaleca się zagruntowanie preparatem gruntującym (zgodnie z instrukcją producenta).

W zakresie wykonania powierzchni i krawędzi podłoża powinno spełniać następujące wymagania:

- powierzchnia czysta, niepyląca, bez ubytków i tłustych plam, oczyszczona ze starych powłok malarskich,

- odchylenie powierzchni tynku od płaszczyzny oraz odchylenie krawędzi od linii prostej, mierzone łatą kontrolną o długości 2 m, nie może przekraczać 3 mm przy liczbie odchyłek nie większej niż 3 na długości łaty,
- odchylenie powierzchni od kierunku pionowego nie może być większe niż 4 mm na wysokości kondygnacji,
- odchylenie powierzchni od kierunku poziomego nie może być większe niż 2 mm na 1 m.

Nie dopuszcza się wykonywania okładzin ceramicznych mocowanych na kompozycjach klejących na podłożach pokrytych starymi powłokami malarskimi, tynkiem z zaprawy cementowej, cementowo-wapiennej, wapiennej i gipsowej marki niższej niż M4.

#### 5.4.2. Wykonanie okładzin

Przed przystąpieniem do zasadniczych robót okładzinowych należy przygotować wszystkie niezbędne materiały, narzędzia i sprzęt, posegregować płytki według, wymiarów, gatunku i odcieni oraz rozplanować sposób układania płytek. Położenie płytek należy rozplanować uwzględniając ich wielkość i przyjętą szerokość spoin. Na jednej ścianie płytki powinny być rozmieszczone symetrycznie a skrajne powinny mieć jednakową szerokość, większą niż połowa płytki. Szczególnie starannego rozplanowania wymaga okładzina zawierająca określone w dokumentacji wzory lub składa się z różnego rodzaju i wielkości płytek.

Przed układaniem płytek na ścianie należy zamocować prostą, gładką łatę drewnianą lub aluminiową. Do usytuowania łaty należy użyć poziomnicy. Łatę mocuje się na wysokości cokołu lub drugiego rzędu płytek.

Następnie przygotowuje się (zgodnie z instrukcją producenta) kompozycję klejącą. Wybór kompozycji zależy od rodzaju płytek i podłoża oraz wymagań stawianych okładzinie.

Kompozycję klejącą nakłada się na podłoże gładką krawędzią pacy a następnie „przeczesuje” się powierzchnię zębatą krawędzią ustawioną pod kątem około 50°. Kompozycja klejąca powinna być rozłożona równomiernie i pokrywać całą powierzchnię podłoża. Wielość zębów pacy zależy od wielkości płytek. Prawidłowo dobrane wielkość zębów i konsystencja kompozycji sprawiają, że kompozycja nie wypływa z pod płytek i pokrywa minimum 65% powierzchni płytki.

Zalecane wielkości zębów pacy w zależności od wymiarów płytek podano w pkt. 5.3.2.

Powierzchnia z nałożoną warstwą kompozycji klejącej powinna wynosić około 1 m<sup>2</sup> lub pozwolić na wykonanie okładziny w ciągu około 10-15 minut.

Grubość warstwy kompozycji klejącej w zależności od rodzaju i równości podłoża oraz rodzaju i wielkości płytek wynosi około 4-6 mm.

Układanie płytek rozpoczyna się od dołu w dowolnym narożniku, jeżeli wynika z rozplanowania, że powinna znaleźć się tam cała płytka. Jeśli pierwsza płytka ma być docinana, układanie należy zacząć od przyklejenia drugiej całej płytki w odpowiednim dla niej miejscu.

Układanie płytek polega na ułożeniu płytki na ścianie, dociśnięciu i „mikroruchami” ustawieniu na właściwym miejscu przy zachowaniu wymaganej wielkości spoiny. Dzięki dużej przyczepności świeżej zaprawy klejowej po dociśnięciu płytki uzyskuje się efekt „przyssania”. Płytki o dużych wymiarach zaleca się dobijać młotkiem gumowym.

Pierwszy rząd płytek, tzw. cokołowy, układa się zazwyczaj po ułożeniu wykładziny podłogowej. Płytki tego pasa zazwyczaj trzeba przycinać na odpowiednią wysokość.

Dla uzyskania jednakowej wielkości spoin stosuje się wkładki (krzyżki) dystansowe.

Zalecane szerokości spoin w zależności od wymiarów płytek podano w pkt. 5.3.2.

Przed całkowitym stwardnieniem kleju ze spoin należy usunąć jego nadmiar, można też usunąć wkładki dystansowe.

W trakcie układania płytek należy także mocować listwy wykończeniowe oraz inne elementy jak np. drzwiczki rewizyjne szachtów instalacyjnych.

Drobne płytki (tzw. mozaikowe) są powierzchnią licową naklejane na papier przez co możliwe jest klejenie nie pojedynczej płytki lecz większej ilości. W trakcie klejenia płytki te dociska się do ściany deszczułką do uzyskania wymaganej powierzchni lica. W przypadku układania powierzchni krzywych (np. słupów) należy używać odpowiednich szablonów dociskowych. Po związaniu kompozycji klejącej papier usuwa się po uprzednim namoczeniu wodą.

Do spoinowania można przystąpić nie wcześniej niż po 24 godzinach od ułożenia płytek. Dokładny czas powinien być określony przez producenta w instrukcji stosowania zaprawy klejowej.



W przypadku gdy krawędzie płytek są nasiąkliwe przed spoinowaniem należy zwilżyć je wodą mokrym pędzlem.

Spoinowanie wykonuje się rozprowadzając zaprawę do spoinowania (zaprawę fugową) po powierzchni okładziny pocą gumową. Zaprawę należy dokładnie wcisnąć w przestrzenie między płytkami ruchami prostopadłe i ukośnie do krawędzi płytek. Nadmiar zaprawy zbiera się z powierzchni płytek wilgotną gąbką. Świeżą zaprawę można dodatkowo wygładzić zaokrąglonym narzędziem i uzyskać wklęsły kształt spoiny. Płaskie spoiny otrzymuje się poprzez przetarcie zaprawy pacą z naklejoną gładką gąbką.

Jeżeli w pomieszczeniach występuje wysoka temperatura i niska wilgotność powietrza należy zapobiec zbyt szybkiemu wysychaniu spoin poprzez lekkie zwilżenie ich wilgotną gąbką.

Przed przystąpieniem do spoinowania zaleca się sprawdzić czy pigment spoiny nie brudzi trwale powierzchni płytek. Szczególnie dotyczy to płytek nieszkliwionych i innych o powierzchni porowatej.

Dla podniesienia jakości okładziny i zwiększenia odporności na czynniki zewnętrzne po stwardnieniu spoiny mogą być powleczone specjalnymi preparatami impregnującymi. Dobór preparatów powinien być uzależniony od rodzaju pomieszczeń w których znajdują się okładziny i stawianym im wymaganiom.

Impregnowane mogą być także płytki.

## **6. KONTROLA JAKOŚCI ROBÓT**

### **6.1. Ogólne zasady kontroli jakości robót podano w ST Kod CPV 45000000-7 „Wymagania ogólne” pkt 6.**

#### **6.2. Badania przed przystąpieniem do robót**

Przed przystąpieniem do robót związanych z wykonaniem wykładzin i okładzin badaniom powinny podlegać materiały, które będą wykorzystane do wykonania robót oraz podłoża.

Wszystkie materiały - płytki, kompozycje klejące, jak również materiały pomocnicze muszą spełniać wymagania odpowiednich norm lub aprobat technicznych oraz odpowiadać parametrom określonym w dokumentacji projektowej.

Każda partia materiałów dostarczona na budowę musi posiadać certyfikat lub deklarację zgodności stwierdzającą zgodność własności technicznych z określonymi w normach i aprobatkach.

Badanie podkładu powinno być wykonane bezpośrednio przed przystąpieniem do wykonywania robót wykładzinowych i okładzinowych. Zakres czynności kontrolnych powinien obejmować:

- sprawdzenie wizualne wyglądu powierzchni podkładu pod względem wymaganej szorstkości, występowania ubytków i porowatości, czystości i zawilgocenia,
- sprawdzenie równości podkładu, które przeprowadza się przykładając w dowolnych miejscach i kierunkach 2-metrową łątę,
- sprawdzenie spadków podkładu pod wykładziny (posadzki) za pomocą 2-metrowej łąty i poziomnicy; pomiary równości i spadków należy wykonać z dokładnością do 1mm
- sprawdzenie prawidłowości wykonania w podkładzie szczelin dylatacyjnych i przeciwskurczowych dokonując pomiarów szerokości i prostoliniowości
- sprawdzenie wytrzymałości podkładu metodami nieniszczącymi.

Wyniki badań powinny być porównane z wymaganiami podanymi w pkt. 5.3.1. i 5.4.1., wpisywane do dziennika budowy i akceptowane przez inspektora nadzoru.

#### **6.3. Badania w czasie robót**

Badania w czasie robót polegają na sprawdzeniu zgodności wykonywania wykładzin i okładzin z dokumentacją projektową i ST w zakresie pewnego fragmentu prac. Prawidłowość ich wykonania wywiera wpływ na prawidłowość dalszych prac. Badania te szczególnie powinny dotyczyć sprawdzenia technologii wykonywanych robót, rodzaju i grubości kompozycji klejącej oraz innych robót „zanikających”.

#### **6.4. Badania w czasie odbioru robót**

Badania w czasie odbioru robót przeprowadza się celem oceny spełnienia wszystkich wymagań dotyczących wykonanych wykładzin i okładzin a w szczególności:

- zgodności z dokumentacją projektową i wprowadzonymi zmianami, które naniesiono w dokumentacji powykonawczej,
- jakości zastosowanych materiałów i wyrobów,
- prawidłowości przygotowania podłoża,
- jakości (wyglądu) powierzchni wykładzin i okładzin,
- prawidłowości wykonania krawędzi, naroży, styków z innymi materiałami i dylatacji.

Przy badaniach w czasie odbioru robót pomocne mogą być wyniki badań dokonanych przed przystąpieniem robót i w trakcie ich wykonywania.

Zakres czynności kontrolnych dotyczący wykładzin podłóg i okładzin ścian powinien obejmować:

- sprawdzenie prawidłowości ułożenia płytek; ułożenie płytek oraz ich barwę i odcień należy sprawdzać wizualnie i porównać z wymaganiami projektu technicznego oraz wzorcem płytek,
- sprawdzenie odchylenia powierzchni od płaszczyzny za pomocą łąty kontrolnej długości 2 m przykładanej w różnych kierunkach, w dowolnym miejscu; prześwit pomiędzy łątą a badaną powierzchnią należy mierzyć z dokładnością do 1 mm,
- sprawdzenie prostoliniowości spoin za pomocą cienkiego drutu naciągniętego wzdłuż spoin na całej ich długości (dla spoin wykładzin podłogowych i poziomych okładzin ścian) oraz pionu (dla spoin pionowych okładzin ścian) i dokonanie pomiaru odchyłeń z dokładnością do 1 mm,
- sprawdzenie związania płytek z podkładem przez lekkie ich opukiwanie drewnianym młotkiem (lub innym podobnym narzędziem); charakterystyczny głuchy dźwięk jest dowodem nie związania płytek z podkładem,
- sprawdzenie szerokości spoin i ich wypełnienia za pomocą oględzin zewnętrznych i pomiaru; na dowolnie wybranej powierzchni wielkości 1 m<sup>2</sup> należy zmierzyć szerokość spoin suwmiarką z dokładnością do 0,5 mm
- grubość warstwy kompozycji klejącej pod płytkami (pomiar dokonany w trakcie realizacji robót lub grubość określona na podstawie zużycia kompozycji klejącej).

Wyniki kontroli powinny być porównane z wymaganiami podanymi w pkt. 6.5.2. niniejszego opracowania i opisane w dzienniku budowy lub protokóle podpisanym przez przedstawicieli inwestora (zamawiającego) i wykonawcy.

## 6.5. Wymagania i tolerancje wymiarowe dotyczące wykładzin i okładzin

6.5.1. Prawidłowo wykonana wykładzina powinna spełniać następujące wymagania:

- cała powierzchnia wykładziny powinna mieć jednakową barwę zgodną z wzorcem (nie dotyczy wykładzin dla których różnorodność barw jest zamierzona),
- cała powierzchnia pod płytkami powinna być wypełniona klejem (warunek właściwej przyczepność) tj. przy lekkim opukiwaniu płytki nie powinny wydawać głuchego odgłosu,
- grubość warstwy klejącej powinna być zgodna z dokumentacją lub instrukcją producenta,
- dopuszczalne odchylenie powierzchni wykładziny od płaszczyzny poziomej (mierzone łątą długości 2 m) nie powinno być większe niż 3 mm na długości łąty i nie większe niż 5 mm na całej długości lub szerokości posadzki,
- spoiny na całej długości i szerokości muszą być wypełnione zaprawą do spoinowania,
- dopuszczalne odchylenie spoin od linii prostej nie powinno wynosić więcej niż 2 mm na długości 1 m i 3 mm na całej długości lub szerokości posadzki dla płytek gatunku pierwszego i odpowiednio 3 mm i 5 mm dla płytek gatunku drugiego i trzeciego,
- szczeliny dylatacyjne powinny być wypełnione całkowicie materiałem wskazanym w projekcie,
- listwy dylatacyjne powinny być osadzone zgodnie z dokumentacją i instrukcją producenta.

6.5.2. Prawidłowo wykonana okładzina powinna spełniać następujące wymagania:

- cała powierzchnia okładziny powinna mieć jednakową barwę zgodną z wzorcem (nie dotyczy okładzin

dla których różnorodność barw jest zamierzona),

- cała powierzchnia pod płytkami powinna być wypełniona klejem (warunek właściwej przyczepności) tj. przy lekkim opukiwaniu płytki nie powinny wydawać głuchego odgłosu,
- grubość warstwy klejącej powinna być zgodna z dokumentacją lub instrukcją producenta,
- dopuszczalne odchylenie krawędzi od kierunku poziomego i pionowego nie powinno przekraczać 2 mm na długości 2 m,
- odchylenie powierzchni od płaszczyzny pionowej nie powinno przekraczać 2 mm na długości 2 m,
- spoiny na całej długości i szerokości powinny być wypełnione masą do spoinowania
- dopuszczalne odchylenie spoin od linii prostej nie powinno wynosić więcej niż 2 mm na długości 1 m i 3 mm na długości całej okładziny,
- elementy wykończeniowe okładzin powinny być osadzone zgodnie z dokumentacją i instrukcją producenta.

## **7. OBMIAR ROBÓT**

### **7.1. Ogólne zasady obmiaru robót podano w ST Kod CPV 45000000-7 „Wymagania ogólne” pkt 7.**

### **7.2. Zasady obmiarowania**

Powierzchnie wykładzin i okładzin oblicza się w m<sup>2</sup> na podstawie dokumentacji projektowej przyjmując wymiary w świetle ścian w stanie surowym. Z obliczonej powierzchni odlicza się powierzchnię słupów, pilastrów, fundamentów i innych elementów większe od 0,25 m<sup>2</sup>.

W przypadku rozbieżność pomiędzy dokumentacją a stanem faktycznym powierzchnie oblicza się według stanu faktycznego.

Powierzchnie okładzin określa się na podstawie dokumentacji projektowej lub wg stanu faktycznego.

## **8. ODBIÓR ROBÓT**

### **8.1. Ogólne zasady odbioru robót podano w ST Kod CPV 45000000-7 „Wymagania ogólne” pkt 8.**

### **8.2. Odbiór robót zanikających i ulegających zakryciu**

Przy robotach związanych z wykonywaniem wykładzin i okładzin elementem ulegającym zakryciu są podłóża. Odbiór podłóż musi być dokonany przed rozpoczęciem robót wykładzinowych i okładzinowych.

W trakcie odbioru należy przeprowadzić badania wymienione w pkt. 6.2. niniejszego opracowania. Wyniki badań należy porównać z wymaganiami dotyczącymi podłóż i określonymi odpowiednio w pkt. 5.3. dla wykładzin i w pkt. 5.4. dla okładzin.

Jeżeli wszystkie pomiary i badania dały wynik pozytywny można uznać podłóża za wykonane prawidłowo tj. zgodnie z dokumentacją i ST i zezwolić do przystąpienia do robót wykładzinowych i okładzinowych.

Jeżeli chociaż jeden wynik badania daje wynik negatywny podłóża nie powinno być odebrane.

Wykonawca zobowiązany jest do dokonania naprawy podłóża poprzez np. szlifowanie lub szpachlowanie i ponowne zgłoszenie do odbioru. W sytuacji gdy naprawa jest niemożliwa (szczególnie w przypadku zaniżonej wytrzymałości) podłóża musi być skute i wykonane ponownie.

Wszystkie ustalenia związane z dokonanym odbiorem robót ulegających zakryciu (podłóż) oraz materiałów należy zapisać w dzienniku budowy lub protokole podpisanym przez przedstawicieli inwestora (inspektor nadzoru) i wykonawcy (kierownik budowy).

### **8.3. Odbiór częściowy**

Odbiór częściowy polega na ocenie ilości i jakości wykonanej części robót. Odbioru częściowego robót dokonuje się dla zakresu określonego w dokumentach umownych według zasad jak przy odbiorze ostatecznym robót.

Celem odbioru częściowego jest wczesne wykrycie ewentualnych usterek w realizowanych robotach i ich usunięcie przed odbiorem końcowym.

Odbiór częściowy robót jest dokonywany przez inspektora nadzoru w obecności kierownika budowy.

Protokół odbioru częściowego jest podstawą do dokonania częściowego rozliczenia robót jeżeli umowa taką formę przewiduje.

#### 8.4. Odbiór ostateczny (końcowy)

Odbiór ostateczny stanowi ostateczną ocenę rzeczywistego wykonania robót w odniesieniu do zakresu (ilości), jakości i zgodności z dokumentacją projektową.

Odbiór ostateczny dokonuje komisja powołana przez zamawiającego na podstawie przedłożonych dokumentów, wyników badań i pomiarów oraz dokonanej ocenie wizualnej.

Zasady i terminy powoływania komisji oraz czas jej działalności powinna określać umowa.

Wykonawca robót obowiązany jest przedłożyć komisji następujące dokumenty:

- projekt budowlany,
- projekty wykonawcze
- dokumentację powykonawczą,
- szczegółowe specyfikacje techniczne,
- dziennik budowy z zapisami dotyczącymi toku prowadzonych robót,
- aprobaty techniczne, certyfikaty i deklaracje zgodności dla zastosowanych materiałów i wyrobów,
- protokoły odbioru podłoża,
- protokoły odbiorów częściowych,
- instrukcje producentów dotyczące zastosowanych materiałów,
- wyniki badań laboratoryjnych i ekspertyz.

W toku odbioru komisja obowiązana jest zapoznać się przedłożonymi dokumentami, przeprowadzić badania zgodnie wytycznymi podanymi w pkt. 6.4. niniejszej ST porównać je z wymaganiami i wielkościami tolerancji podanymi w pkt. 6.5. oraz dokonać oceny wizualnej.

Roboty wykładzinowe i okładzinowe powinny być odebrane, jeżeli wszystkie wyniki badań i pomiarów są pozytywne i dostarczone przez wykonawcę dokument są kompletne i prawidłowe pod względem merytorycznym.

Jeżeli chociażby jeden wynik badań był negatywny wykładzina lub okładzina nie powinna być przyjęta. W takim przypadku należy przyjąć jedno z następujących rozwiązań:

- jeżeli to możliwe, należy poprawić wykładzinę lub okładzinę i przedstawić ją ponownie do odbioru,
- jeżeli odchylenia od wymagań nie zagrażają bezpieczeństwu użytkownika i trwałości wykładziny lub okładziny zamawiający może wyrazić zgodę na dokonanie odbioru końcowego z jednoczesnym obniżeniem wartości wynagrodzenia w stosunku ustaleń umownych,.
- w przypadku, gdy nie są możliwe podane wyżej rozwiązania wykonawca zobowiązany jest do usunięcia wadliwie wykonanych wykładzin lub okładzin, wykonać je ponownie i powtórnie zgłosić do odbioru.

W przypadku nie kompletności dokumentów odbiór może być dokonany po ich uzupełnieniu.

Z czynności odbioru sporządza się protokół podpisany przez przedstawicieli zamawiającego i wykonawcy. Protokół powinien zawierać:

- ustalenia podjęte w trakcie prac komisji,
- ocenę wyników badań,
- wykaz wad i usterek ze wskaźnikiem możliwości ich usunięcia,
- stwierdzenie zgodności lub niezgodności wykonania wykładzin i okładzin z zamówieniem.

Protokół odbioru końcowego jest podstawą do dokonania rozliczenia końcowego pomiędzy zamawiającym a wykonawcą.

## 8.5. Odbiór pogwarancyjny

Odbiór pogwarancyjny przeprowadza się po upływie okresu gwarancji, którego długość jest określona w umowie. Celem odbioru pogwarancyjnego jest ocena stanu wykładzin i okładzin po użytkowaniu w okresie gwarancji oraz ocena wykonywanych w tym okresie ewentualnych robót poprawkowych związanych z usuwaniem zgłoszonych wad.

Odbiór pogwarancyjny jest dokonywany na podstawie oceny wizualnej wykładzin i okładzin z uwzględnieniem zasad opisanych w pkt. 8.4. „Odbiór ostateczny robót”.

Pozytywny wynik odbioru pogwarancyjnego jest podstawą do zwrotu kaucji gwarancyjnej, negatywny do dokonania potrąceń wynikających z obniżonej jakości robót.

Przed upływem okresu gwarancyjnego zamawiający powinien zgłosić wykonawcy wszystkie zauważone wady w wykonanych wykładzinach i okładzinach.

## 9. PODSTAWA PŁATNOŚCI

### 9.1. Ogólne ustalenia dotyczące podstawy płatności podano w ST Kod CPV 45000000-7 „Wymagania ogólne” pkt 9.

### 9.2. Zasady rozliczenia i płatności

Rozliczenie pomiędzy zamawiającym a wykonawcą za wykonane roboty wykładzinowe lub okładzinowe może być dokonana według następujących sposobów:

- rozliczenie ryczałtowe gdy podstawą płatności jest ustalona w dokumentach umownych stała wartość wynagrodzenia; wartość robót w tym przypadku jest określona jako iloczyn ceny jednostkowej i ilości robót określonych na podstawie dokumentacji projektowej i umowy,
- rozliczenie w oparciu o wartość robót określoną po ich wykonaniu jako iloczyn ustalonej w dokumentach umownych ceny jednostkowej (z kosztorysu) i faktycznie wykonanej ilości robót.

W jednym i drugim przypadku rozliczenie może być dokonane jednorazowo po wykonaniu pełnego zakresu robót i ich końcowym odbiorze lub etapami określonymi w umowie po dokonaniu odbioru częściowego robót.

Ostateczne rozliczenie umowy pomiędzy zamawiającym a wykonawcą następuje po dokonaniu odbioru pogwarancyjnego.

### 9.3. Zasady ustalenia ceny jednostkowej

Ceny jednostkowe za roboty wykładzinowe i okładzinowe obejmują:

- robocizną bezpośrednią wraz z narzutami,
- wartość zużytych materiałów podstawowych i pomocniczych wraz z ubytkami wynikającymi z technologii robót z kosztami zakupu,
- wartość pracy sprzętu z narzutami,
- koszty pośrednie (ogólne) i zysk kalkulacyjny,
- podatki zgodnie z obowiązującymi przepisami (bez podatku VAT),

Ceny jednostkowe uwzględniają **również** przygotowanie stanowiska roboczego oraz wykonanie wszystkich niezbędnych robót pomocniczych i towarzyszących takich jak np. osadzenie elementów wykończeniowych i dylatacyjnych, rusztowania, pomosty, bariery zabezpieczające, oświetlenie tymczasowe, pielęgnacja wykonanych wykładzin i okładzin, wykonanie zaplecza socjalno-biurowego dla pracowników, zużycie energii elektrycznej i wody, oczyszczenie i likwidacja stanowisk roboczych.

W przypadku przyjęcia innych zasad określenia ceny jednostkowej lub innych zasad rozliczeń pomiędzy zamawiającym a wykonawcą sprawy te muszą zostać szczegółowo ustalone w umowie.

## 10. PRZEPISY ZWIĄZANE

## 10.1. Normy

PN-ISO 13006:2001	Płytki i płyty ceramiczne. Definicje, klasyfikacja, właściwości i znakowanie.
PN-EN 87:1994	Płytki i płyty ceramiczne ściennie i podłogowe. Definicje, klasyfikacja, właściwości i znakowanie.
PN-EN 159:1996	Płytki i płyty ceramiczne prasowane na sucho o nasiąkliwości wodnej $E > 10\%$ . Grupa B III.
PN-EN 176:1996	Płytki i płyty ceramiczne prasowane na sucho o małej nasiąkliwości wodnej $E < 3\%$ . Grupa B I.
PN-EN 177:1997	Płytki i płyty ceramiczne prasowane na sucho o nasiąkliwości wodnej $3\% < E < 6\%$ . Grupa B II a.
PN-EN 178:1998	Płytki i płyty ceramiczne prasowane na sucho o nasiąkliwości wodnej $6\% < E < 10\%$ . Grupa B II b.
PN-EN 121:1997	Płytki i płyty ceramiczne ciągnione o niskiej nasiąkliwości wodnej $E < 3\%$ . Grupa A I.
PN-EN 186-1:1998	Płytki i płyty ceramiczne ciągnione o nasiąkliwości wodnej $3\% < E < 6\%$ . Grupa A II a. Cz. 1.
PN-EN 186-2:1998	Płytki i płyty ceramiczne ciągnione o nasiąkliwości wodnej $3\% < E < 6\%$ . Grupa A II a. Cz. 2.
PN-EN 187-1:1998	Płytki i płyty ceramiczne ciągnione o nasiąkliwości wodnej $6\% < E < 10\%$ . Grupa A II b. Cz. 1.
PN-EN 187-2:1998	Płytki i płyty ceramiczne ciągnione o nasiąkliwości wodnej $6\% < E < 10\%$ . Grupa A II b. Cz. 2.
PN-EN 188:1998	Płytki i płyty ceramiczne o nasiąkliwości wodnej $E > 10\%$ . Grupa A III.
PN-70/B-10100	Roboty tynkowe. Tynki zwykłe. Wymagania i badania przy odbiorze.
PN-EN ISO 10545-1:1999	Płytki i płyty ceramiczne. Pobieranie próbek i warunki odbioru.
PN-EN ISO 10545-2:1999	Płytki i płyty ceramiczne. Oznaczanie wymiarów i sprawdzanie jakości powierzchni.
PN-EN ISO 10545-3:1999	Płytki i płyty ceramiczne. Oznaczenie nasiąkliwości wodnej, porowatości otwartej, gęstości względnej pozornej oraz gęstości całkowitej.
PN-EN ISO 10545-4:1999	Płytki i płyty ceramiczne. Oznaczenie wytrzymałości na zginanie i siły łamiącej.
PN-EN ISO 10545-5:1999	Płytki i płyty ceramiczne. Oznaczenie odporności na uderzenia metodą pomiaru współczynnika odbicia.
PN-EN ISO 10545-6:1999	Płytki i płyty ceramiczne. Oznaczenie odporności na wgłębne ścieranie płytek nieszkliwionych.
PN-EN ISO 10545-7:2000	Płytki i płyty ceramiczne. Oznaczenie odporności na ścieranie powierzchni płytek szklonych..
PN-EN ISO 10545-8:1998	Płytki i płyty ceramiczne. Oznaczenie cieplnej rozszerzalności liniowej.
PN-EN ISO 10545-9:1998	Płytki i płyty ceramiczne. Oznaczenie odporności na szok termiczny.
PN-EN ISO 10545-10:1999	Płytki i płyty ceramiczne. Oznaczenie rozszerzalności wodnej.
PN-EN ISO 10545-11:1998	Płytki i płyty ceramiczne. Oznaczenie odporności na pęknięcia włoskowate płytek szklonych.
PN-EN ISO 10545-12:1999	Płytki i płyty ceramiczne. Oznaczenie mrozoodporności.
PN-EN ISO 10545-13:1990	Płytki i płyty ceramiczne. Oznaczenie odporności chemicznej.
PN-EN ISO 10545-14:1999	Płytki i płyty ceramiczne. Oznaczenie odporności na płamienie.
PN-EN ISO 10545-15:1999	Płytki i płyty ceramiczne. Oznaczenie uwalniania ołowiu i kadmu.
PN-EN ISO 10545-16:2001	Płytki i płyty ceramiczne. Oznaczenie małych różnic barw.
PN-EN 101:1994	Płytki i płyty ceramiczne. Oznaczenie twardości powierzchni wg skali Mohsa.

PN-EN 12004:2002	Kleje do płytek. Definicje i wymagania techniczne.
PN-EN 12002:2002	Kleje do płytek. Oznaczenie odkształcenia poprzecznego dla klejów cementowych i zapraw do spoinowania.
PN-EN 13888:2003	Zaprawy do spoinowania płytek. Definicje i wymagania techniczne.
PN-EN 12808-1:2000	Kleje i zaprawy do spoinowania płytek. Oznaczenie odporności chemicznej zapraw na bazie żywic reaktywnych.
PN-EN 12808-2:2002(U)	Zaprawy do spoinowania płytek. Cz. 2: oznaczenie odporności na ścieranie.
PN-EN 12808-3:2002(U)	Zaprawy do spoinowania płytek. Cz. 3: oznaczenie wytrzymałości na zginanie i ściskanie.
PN-EN 12808-4:2002(U)	Zaprawy do spoinowania płytek. Cz. 4: oznaczenie skurczu.
PN-EN 12808-5:2002(U)	Zaprawy do spoinowania płytek. Cz. 5: oznaczenie nasiąkliwości wodnej.
PN-63/B-10145	Posadzki z płytek kamionkowych (terakotowych), klinkierowych i lastrykowych. Wymagania i badania przy odbiorze.
PN-EN 13813:2003	Podkłady podłogowe oraz materiały do ich wykonywania. Terminologia.
PN-88/B-32250	Materiały budowlane. Woda do betonów i zapraw.

## 10.2. Inne dokumenty i instrukcje

- Specyfikacja techniczna wykonania i odbioru robót budowlanych-Wymagania ogólne (kod CPV 45000000-7), wydanie OWEOB Promocja - 2003 rok.
- Warunki techniczne wykonania i odbioru robót budowlanych tom 1 część 4, wydanie Arkady - 1990 rok.
- Warunki techniczne wykowania i odbioru robót budowlanych część B zeszyt 5 Okładziny i wykładziny z płytek ceramicznych, wydanie ITB - 2004 rok.
- Instrukcja układania płytek ceramicznych, wydanie Atlas - 2001 rok.
- Atlas Budowlany, miesięcznik wydanie specjalne 1998 rok.
- Układanie i spoinowanie płytek materiałami Ceresit, wydanie Ceresit - 1999 rok.
- Katalog wyrobów Ceresit, wydanie Ceresit - 2001 rok.

**SPECYFIKACJA TECHNICZNA  
WYKONANIA I ODBIORU ROBÓT BUDOWLANYCH**

**Nr: ST-13**

**STOLARKA OKIENNA I DRZWIOWA**

**Kod CPV: 45421100-5**



## **1. WSTĘP**

### **1.1. Przedmiot ST**

Przedmiotem niniejszej specyfikacji technicznej (ST) są wymagania dotyczące wykonania i odbioru montażu stolarki okiennej i drzwiowej.

### **1.2. Zakres stosowania ST**

Specyfikacja techniczna (ST) jest stosowana jako dokument przetargowy i kontraktowy przy zlecaniu i realizacji robót wymienionych w pkt. 1.1.

### **1.3. Zakres robót objętych ST**

Roboty, których dotyczy specyfikacja, obejmują wszystkie czynności umożliwiające i mające na celu wykonanie montażu stolarki okiennej i drzwiowej.

### **1.4. Określenia podstawowe**

Określenia podane w niniejszej ST są zgodne z obowiązującymi odpowiednimi normami oraz określeniami podanymi w Kod CPV 45000000-7 „Wymagania ogólne” pkt 1.4.

### **1.5. Ogólne wymagania dotyczące robót**

Wykonawca robót jest odpowiedzialny za jakość ich wykonania oraz za zgodność z dokumentacją projektową, ST i poleceniami Inspektora nadzoru. Ogólne wymagania dotyczące robót podano w ST Kod CPV 45000000-7 „Wymagania ogólne” pkt 1.5.

## **2. MATERIAŁY**

### **2.1. Ogólne wymagania dotyczące materiałów, ich pozyskiwania i składowania podano w ST Kod CPV 45000000-7 „Wymagania ogólne” pkt 2**

Ponadto materiały stosowane do wykonywania robót montażu stolarki okiennej i drzwiowej powinny mieć m.in.:

- Aprobaty Techniczne lub być produkowane zgodnie z obowiązującymi normami,
- Certyfikat lub Deklarację Zgodności z Aprobata Techniczną lub z PN,
- Certyfikat na znak bezpieczeństwa,
- Certyfikat zgodności ze zharmonizowaną normą europejską wprowadzoną do zbioru norm polskich,
- na opakowaniach powinien znajdować się termin przydatności do stosowania.

Sposób transportu i składowania powinien być zgodny z warunkami i wymaganiami podanymi przez producenta.

Wykonawca obowiązany jest posiadać na budowie pełną dokumentację dotyczącą składowanych na budowie materiałów przeznaczonych do wykonania robót montażu stolarki okiennej i drzwiowej.

### **2.2. Rodzaje materiałów**

2.2.1. Wszelkie materiały do wykonania robót montażu stolarki okiennej i drzwiowej powinny odpowiadać wymaganiom zawartym w normach polskich lub aprobatach technicznych ITB dopuszczających dany materiał do powszechnego stosowania w budownictwie.

2.2.2. Okna należy montować jako kompletne z okuciami obwiedniowymi i szybą termoizolacyjną  $U_k = 1,1$

Wszystkie materiały do montażu stolarki okiennej i drzwiowej powinny być przechowywane i magazynowane zgodnie z instrukcją producenta oraz według odpowiednich norm wyrobu.

Przyjęcie materiałów i wyrobów na budowę powinno być potwierdzane wpisem do dziennika budowy.

## **3. SPRZĘT**

### **3.1. Ogólne wymagania dotyczące sprzętu podano w ST Kod CPV 45000000-7 „Wymagania ogólne” pkt 3**

### **3.2. Sprzęt do wykonywania robót**

- Roboty można wykonać ręcznie lub przy użyciu innych specjalistycznych narzędzi.
- Wykonawca jest zobowiązany do używania takich narzędzi, które nie spowodują niekorzystnego wpływu na jakość materiałów i wykonywanych robót oraz będą przyjazne dla środowiska.

#### 4. TRANSPORT

##### 4.1. Ogólne wymagania dotyczące transportu podano w ST Kod CPV 45000000-7 „Wymagania ogólne” pkt 4

##### 4.2. Transport materiałów:

4.2.1. Do transportu materiałów i urządzeń stosować następujące sprawne technicznie środki transportu:

- samochód skrzyniowy o ładowności 5-10 ton,
- samochód dostawczy o ładowności 0,9 ton,
- ciągnik kołowy z przyczepą.

Okna i drzwi mogą być przewożone dowolnymi środkami transportu.

Materiały należy układać równomiernie na całej powierzchni ładunkowej, obok siebie i zabezpieczyć przed możliwością przesuwania się podczas transportu.

Przy za- i wyładunku oraz przewozie na środkach transportowych należy przestrzegać przepisów obowiązujących w transporcie drogowym.

4.2.2. Wykonawca jest zobowiązany do stosowania takich środków transportu, które wpłyną niekorzystnie na jakość robót i właściwości przewożonych materiałów.

4.2.3. Przy ruchu po drogach publicznych środki transportowe muszą spełniać wymagania przepisów ruchu drogowego.

#### 5. WYKONANIE ROBÓT

##### 5.1. Przygotowanie ościeży

Przed osadzeniem stolarki należy sprawdzić dokładność wykonania ościeża, do którego ma przylegać ościeżnica. W przypadku występujących wad w wykonaniu ościeża lub zabrudzenia jego powierzchni ościeże należy poprawić a jego powierzchnię oczyścić.

Stolarke okienną oraz drzwiową należy mocować w punktach rozmieszczonych w ościeżu zgodnie z poniższymi wymaganiami:

- stolarke mocować do ościeża w słupkach, progach i nadprożu,
- odległość punktów mocowania przy narożniku nie może być większa jak 15 cm
- odległość mocowania przy słupku środkowym nie może być większa jak 15 cm
- rozstaw mocowania punktów nie może być większy jak 70 cm

Minimalny wymiar szczeliny przy uszczelnianiu pianką PU wynosi:

- dla elementów o długości do 1,5 m - 10 mm
- dla elementów o długości od 1,5 do 2,5 m - 15 mm
- dla elementów o długości od 2,5 do 3,5 m - 20 mm

##### 5.2. Osadzenie i uszczelnienie stolarki

- w sprawdzone i przygotowane ościeże należy wstawić stolarkę na podkładkach
- elementy kotwiące osadzić w ościeżach
- uszczelnić ościeża pianką poliuretanową
- styk stolarki okiennej z parapetem wewnętrznym obrobić silikonem.

Dopuszczalne odchylenie od pionu powinno być nie mniejsze od 1 mm na 1 m wysokości okna i nie więcej jak 3 mm dla całego okna.

##### 5.3. Parapet zewnętrzny

Parapet zewnętrzny wykonać z blachy stalowej powlekanej o grubości 0,5 mm można wykonywać o każdej porze roku, lecz w temperaturze nie

niższej od -15°C. Robót nie można wykonywać na oblodzonych podłożach. Na brzegach podokiennika

zamontować zaślepki z profilii PCW. Parapet montować na wykonanym spadku z zaprawy cementowej zatartej na ostro i położonej warstwie foli PE. Do zamocowania parapetu używać kołków rozporowych z kołpakiem - rozstaw punktów mocowania nie większy jak 40 cm.

5.4 . Ościeża wewnętrzne i zewnętrzne obrobić z gotowej masy tynkarskiej. Obrobione ościeża malować dwukrotnie farbą emulsyjną.

## 6. KONTROLA JAKOŚCI ROBÓT

6.1. **Kontrola jakości robót polega na sprawdzeniu zgodności ich wykonania z wymaganiami niniejszej specyfikacji**

. Kontrola wykonania montażu stolarki okiennej i drzwiowej polega na sprawdzeniu zgodności ich wykonania z powołanymi normami przedmiotowymi i wymaganiami specyfikacji. Kontrola ta przeprowadzana jest przez Inspektora nadzoru:

- a) w odniesieniu do prac zanikających (kontrola międzyoperacyjna) - podczas wykonania robót,
- b) w odniesieniu do właściwości całego pokrycia (kontrola końcowa) - po zakończeniu robót.

## 7. OBMIAR ROBÓT

7.1. **Jednostką obmiarową robót jest 1 szt. zamontowanego elementu stolarki okiennej i drzwiowej.**

## 8. ODBIÓR ROBÓT

8.1. **Podstawę do odbioru wykonania robót - montaż stolarki okiennej i drzwiowej stanowi stwierdzenie zgodności ich wykonania z dokumentacją projektową i zatwierdzonymi zmianami podanymi w dokumentacji powykonawczej**

8.2. **Ogólne wymagania odbioru robót**

8.2.1. Roboty ulegające zakryciu wymagają odbiorów częściowych.

8.2.2. Odbiór końcowy polega na dokładnym sprawdzeniu stanu zamontowanej stolarki i parapetów zewnętrznych z pomiarem szerokości, wysokości oraz odchylenia od pionu i poziomu.

8.2.3. Roboty uznaje się za zgodne z dokumentacją projektową, ST i wymaganiami Inspektora nadzoru, jeżeli wszystkie pomiary i badania z zachowaniem tolerancji dały pozytywne wyniki.

Jeżeli chociaż jeden wynik badania daje wynik negatywny, zamontowana stolarka okienna i drzwiowa nie powinna być odebrana.

W takim przypadku należy przyjąć jedno z następujących rozwiązań:

- poprawić i przedstawić do ponownego odbioru,
- jeżeli odchylenia od wymagań nie zagrażają bezpieczeństwu użytkowania i trwałości stolarki i parapetów, obniżyć cenę
- w przypadku gdy nie są możliwe podane rozwiązania - zdemontować zamontowaną stolarkę lub parapety (w miejscach nie odpowiadających ST) i ponownie wykonać roboty.

8.3. **Zakończenie odbioru**

8.6.1. Odbioru montażu zaworów potwierdza się: protokołem, który powinien zawierać:

- ocenę wyników badań,
- wykaz wad i usterek ze wskazaniem możliwości ich usunięcia,
- stwierdzenie zgodności lub niezgodności wykonania z zamówieniem.

## 9. PODSTAWA PŁATNOŚCI

Płaci się za ustaloną ilość szt zamontowanych elementów stolarki okiennej i drzwiowej, która obejmuje:

- przygotowanie stanowiska roboczego,
- dostarczenie materiałów i sprzętu,
- obsługę sprzętu nieposiadającego etatowej obsługi,
- ustawienie i rozbiórkę rusztowań o wysokości do 4 m,
- oczyszczenie i wyrównanie ościeży,

- zamontowanie okna, fartucha podokiennego, parapetu
- oczyszczenie miejsca pracy z resztek materiałów,
- likwidacja stanowiska roboczego.

## 10. PRZEPISY ZWIĄZANE

### 10.1. Normy

PN-EN 13115:2002 Okna - Klasyfikacja właściwości mechanicznych - Obciążenia pionowe, zwichrowanie i siły operacyjne

PN-EN ISO 12567-1:2002 Właściwości cieplne okien i drzwi - Określenie współczynnika przenikania ciepła metoda skrzynki grzejnej - Część 1: Kompletnie okna i drzwi.

PN-EN 12219:2002 Drzwi - Wpływ klimatu-Wymagania i klasyfikacje.

PN-EN 12400:2004 Okna i drzwi. Trwałość mechaniczna. Wymagania i klasyfikacje.

### 10.2. Inne dokumenty i instrukcje

Warunki techniczne wykonania i odbioru robót budowlano-montażowych - Tom I część 4 - Wydawnictwo Arkady 1990 r.

**SPECYFIKACJA TECHNICZNA  
WYKONANIA I ODBIORU ROBÓT BUDOWLANYCH**

**Nr : ST- 14**

**ROBOTY MALARSKIE**

**Kod CPV: 45442100-8**

## 1. WSTĘP

### 1.1. Przedmiot ST

Przedmiotem niniejszej specyfikacji technicznej (ST) są wymagania dotyczące wykonania i odbioru robót malarskich realizowanych wewnątrz i na zewnątrz obiektów budowlanych nie narażonych na agresję chemiczną. Specyfikacja techniczna (ST) nie dotyczy wykonywania zabezpieczenia chemoodpornego i antykorozyjnego obiektów budowlanych.

### 1.2. Zakres stosowania ST

Niniejsza specyfikacja techniczna (ST) stanowi dokument przetargowy i kontraktowy przy zleceniu i realizacji robót wymienionych w pkt. 1.1.

### 1.3. Zakres robót objętych ST

Roboty, których dotyczy Specyfikacja, obejmują wszystkie czynności mające na celu wykonanie malowania:

- wewnętrznego (wewnątrz pomieszczeń),
- zewnętrznego (wystawionego na bezpośrednie działanie czynników atmosferycznych),

obiektów budowlanych nie narażonych na agresję chemiczną.

Zakres opracowania obejmuje określenie wymagań odnośnie właściwości materiałów, wymagań i sposobów oceny podłoża, wymagań dotyczących wykonania powłok malarskich wewnętrznych i zewnętrznych powierzchni obiektów oraz ich odbiorów.

Specyfikacja nie obejmuje wymagań dotyczących zabezpieczenia chemoodpornego i antykorozyjnego obiektów budowlanych oraz powłok malarskich wykonywanych według metod opatentowanych lub zaprojektowanych indywidualnie dla konkretnego obiektu.

### 1.4. Określenia podstawowe

Określenia podane w niniejszej Specyfikacji są zgodne z odpowiednimi normami oraz określeniami podanymi w ST „Wymagania ogólne” Kod CPV 45000000-7, pkt 1.4.

Dodatkowo w Specyfikacji używane są następujące terminy:

**Podłoże malarskie** - surowa, zagruntowana lub wygładzona (np. szpachlówką) powierzchnia (np. muru, tynku, betonu, drewna, płyt drewnopodobnych, itp.), na której będzie wykonywana powłoka malarska.

**Powłoka malarska** - stwardniała warstwa farby, lakieru lub emalii nałożona i rozprowadzona na podłożu, decydująca o właściwościach użytkowych i walorach estetycznych pomalowanej powierzchni.

**Farba** - płynna lub półpłynna zawiesina bądź mieszanina bardzo rozdrobnionych ciał stałych (np. pigmentu - barwnika i różnych wypełniaczy) w roztworze spoiwa.

**Lakier** - niepigmentowany roztwór koloidalny (np. żywic, olejów, poliestrów), który tworzy powłokę transparentną po pokryciu nim powierzchni i wyschnięciu.

**Emalia** - lakier barwiony pigmentami, zastygający w szklistą powłokę.

**Pigment** - naturalna lub sztuczna substancja barwna bądź barwiąca, która nadaje kolor farbom lub emaliom.

**Farba dyspersyjna** - zawiesina pigmentów i wypełniaczy w dyspersji wodnej polimeru z dodatkiem środków pomocniczych.

**Farba na rozpuszczalnikowych spoiwach żywicznych** - zawiesina pigmentów i obciążników w spoiwie żywicznym, rozcieńczanym rozpuszczalnikami organicznymi (np. benzyną lakową, terpentyną itp.).

**Farba i emalie na spoiwach żywicznych rozcieńczalne wodą** - zawiesina pigmentów i obciążników w spoiwie żywicznym, rozcieńczalne wodą.

**Farba na spoiwach mineralnych** - mieszanina spoiwa mineralnego (np. wapna, cementu, szkła wodnego itp.), pigmentów, wypełniaczy oraz środków pomocniczych i modyfikujących, przygotowana w postaci suchej, przeznaczonej do zarobienia wodą lub w postaci ciekłej, gotowej do stosowania mieszanki.

**Farba na spoiwach mineralno-organicznych** - mieszanina spoiw mineralnych i organicznych (np. dyspersji wodnej żywic, kleju kazeinowego, kleju kostnego itp.), pigmentów, wypełniaczy oraz środków pomocniczych; produkowana w postaci suchych mieszanek lub past do zarobienia wodą.

### 1.5. Ogólne wymagania dotyczące robót

Wykonawca robót jest odpowiedzialny za jakość ich wykonania oraz za zgodność z dokumentacją projektową, ST i poleceniami Inspektora nadzoru. Ogólne wymagania dotyczące robót podano w ST „Wymagania ogólne” Kod CPV 45000000-7, pkt. 1.5.

### 1.6. Dokumentacja robót malarskich

Dokumentację robót malarskich stanowią:

- projekt budowlany, opracowany zgodnie z rozporządzeniem Ministra Infrastruktury z dnia 03.07.2003 r. „w sprawie szczegółowego zakresu i formy projektu budowlanego (Dz. U. z 2003 r. Nr 120, poz. 1133), dla przedmiotu zamówienia dla którego wymagane jest uzyskanie pozwolenia na budowę,
- projekt wykonawczy w zakresie wynikającym z rozporządzenia Ministra Infrastruktury z 02.09.2004 r. w sprawie szczegółowego zakresu i formy dokumentacji projektowej, specyfikacji technicznych wykonania i odbioru robót budowlanych oraz programu funkcjonalno-użytkowego (Dz. U. z 2004 r. Nr 202, poz. 2072),
- specyfikacja techniczna wykonania i odbioru robót (obligatoryjna w przypadku zamówień publicznych), sporządzona zgodnie z rozporządzeniem Ministra Infrastruktury z dnia 02.09.2004 r. w sprawie szczegółowego zakresu i formy dokumentacji projektowej, specyfikacji technicznych wykonania i odbioru robót budowlanych oraz programu funkcjonalno-użytkowego (Dz. U. z 2004 r. Nr 202, poz. 2072),
- dziennik budowy prowadzony zgodnie z rozporządzeniem Ministra Infrastruktury z dnia 26 czerwca 2002 r. w sprawie dziennika budowy, montażu i rozbiórki, tablicy informacyjnej oraz ogłoszenia zawierającego dane dotyczące bezpieczeństwa pracy i ochrony zdrowia (Dz. U. z 2002 r. Nr 108, poz. 953 z późn. zmianami),
- dokumenty świadczące o dopuszczeniu do obrotu i powszechnego lub jednostkowego zastosowania użytych wyrobów budowlanych, zgodnie z ustawą z 16 kwietnia 2004 r. o wyrobach budowlanych (Dz. U. z 2004 r. Nr 92, poz. 881),
- protokoły odbiorów częściowych, końcowych i robót zanikających, z załączonymi protokołami z badań kontrolnych,
- dokumentacja powykonawcza czyli wcześniej wymienione części składowe dokumentacji robót z naniesionymi zmianami dokonanymi w toku wykonywania robót (zgodnie z art. 3, pkt 14 ustawy Prawo budowlane z dnia 7 lipca 1994 r. - Dz. U. z 2003 r. Nr 207, poz. 2016 z późniejszymi zmianami).

Roboty należy wykonywać na podstawie dokumentacji projektowej i specyfikacji technicznej wykonania i odbioru robót budowlanych opracowanych dla konkretnej realizacji. Powinny one zawierać:

- wymagania dla podłoża, ewentualnie sposoby ich wykonania lub naprawy, z wyszczególnieniem materiałów do napraw,
- specyfikacje materiałów koniecznych do wykonania robót malarskich z powołaniem się na odpowiednie dokumenty odniesienia (normy, aprobaty techniczne),
- sposoby wykonania powłok malarskich,
- kolorystykę, wzornictwo i lokalizację powłok malarskich,
- wymagania i warunki odbioru wykonanych powłok malarskich,
- warunki użytkowania powłok malarskich.

## 2. MATERIAŁY

### 2.1. Ogólne wymagania dotyczące materiałów, ich pozyskiwania i składowania podano w ST „Wymagania ogólne” Kod CPV 45000000-7, pkt 2

Materiały stosowane do wykonania robót malarskich powinny mieć:

- oznakowanie znakiem CE co oznacza, że dokonano oceny ich zgodności ze zharmonizowaną normą europejską wprowadzoną do zbioru Polskich Norm, z europejską aprobatą techniczną lub krajową specyfikacją techniczną państwa członkowskiego Unii Europejskiej lub Europejskiego Obszaru Gospodarczego, uznaną przez Komisję Europejską za zgodną z wymaganiami podstawowymi, albo
- deklarację zgodności z uznanymi regułami sztuki budowlanej wydaną przez producenta, jeżeli dotyczy ona wyrobu umieszczonego w wykazie wyrobów mających niewielkie znaczenie dla zdrowia i

bezpieczeństwa określonym przez Komisję Europejską, albo

- oznakowanie znakiem budowlanym, co oznacza że są to wyroby nie podlegające obowiązkowemu oznakowaniu CE, dla których dokonano oceny zgodności z Polską Normą lub aprobatą techniczną, bądź uznano za „regionalny wyrób budowlany”,
- termin przydatności do użycia podany na opakowaniu.

## 2.2. Rodzaje materiałów

### 2.2.1. Materiały do malowania wewnątrz obiektów budowlanych

Do malowania powierzchni wewnątrz obiektów można stosować:

- farby dyspersyjne odpowiadające wymaganiom normy PN-C-81914:2002,
- farby olejne, ftalowe, ftalowe modyfikowane i ftalowe kopolimeryzowane styrenowe odpowiadające wymaganiom normy PN-C-81901:2002,
- emalie olejno-żywiczne, ftalowe, ftalowe modyfikowane i ftalowe kopolimeryzowane styrenowe odpowiadające wymaganiom normy PN-C-81607:1998,
- farby na spoiwach:
  - żywicznych rozpuszczalnikowych innych niż olejne i ftalowe,
  - żywicznych rozcieńczalnych wodą,
  - mineralnych bez lub z dodatkami modyfikującymi w postaci ciekłej lub suchych mieszanek do zarobienia wodą,
  - mineralno-organicznych jedno- lub kilkuskładnikowe do rozcieńczania wodą, które powinny odpowiadać wymaganiom aprobat technicznych,
- lakiery wodorozcieńczalne odpowiadające wymaganiom normy PN-C-81802:2002,
- lakiery na spoiwach żywicznych rozpuszczalnikowych innych niż olejne i ftalowe, które powinny odpowiadać wymaganiom aprobat technicznych,
- środki gruntujące, które powinny odpowiadać wymaganiom aprobat technicznych.

### 2.2.2. Materiały do malowania zewnętrznych powierzchni obiektów budowlanych

Do malowania powierzchni zewnętrznych obiektów można stosować:

- farby dyspersyjne odpowiadające wymaganiom normy PN-C-81914:2002,
- farby olejne, ftalowe, ftalowe modyfikowane i ftalowe kopolimeryzowane styrenowe odpowiadające wymaganiom normy PN-C-81901:2002,
- emalie olejno-żywiczne, ftalowe, ftalowe modyfikowane i ftalowe kopolimeryzowane styrenowe odpowiadające wymaganiom normy PN-C-81607:1998,
- farby na spoiwach:
  - rozpuszczalnikowych żywicznych innych niż olejne i ftalowe,
  - mineralnych z dodatkami modyfikującymi w postaci suchych mieszanek do zarobienia wodą,
  - mineralno-organicznych jedno- lub kilkuskładnikowe do rozcieńczania wodą, które powinny odpowiadać wymaganiom normy PN-91/B-10102,
- farby i emalie na spoiwie żywicznym rozcieńczalne wodą, które powinny odpowiadać wymaganiom aprobat technicznych,
- farby na spoiwach mineralnych z dodatkami modyfikującymi w postaci ciekłej, które powinny odpowiadać wymaganiom aprobat technicznych,
- środki gruntujące, które powinny odpowiadać wymaganiom aprobat technicznych.

### 2.2.3. Materiały pomocnicze

Materiały pomocnicze do wykonywania robót malarskich to:

- rozcieńczalniki, w tym: woda, terpentyna, benzyna do lakierów i emalii, spirytus denaturowany, inne rozcieńczalniki przygotowane fabrycznie,
- środki do odtłuszczenia, mycia i usuwania zanieczyszczeń podłoża,



- środki do likwidacji zacieków i wykwitów,
- kity i masy szpachlowe do naprawy podłoża.

Wszystkie ww. materiały muszą mieć własności techniczne określone przez producenta lub odpowiadające wymaganiom odpowiednich aprobat technicznych bądź PN.

#### 2.2.4. Woda

Do przygotowania farb zarabianych wodą należy stosować wodę odpowiadającą wymaganiom normy PN-EN 1008:2004 „Woda zarobowa do betonu. Specyfikacja pobierania próbek, badanie i ocena przydatności wody zarobowej do betonu, w tym wody odzyskanej z procesów produkcji betonu”.

Bez badań laboratoryjnych może być stosowana tylko wodociągowa woda pitna.

### 3. SPRZĘT I NARZĘDZIA

#### 3.1. Ogólne wymagania dotyczące sprzętu podano w ST „Wymagania ogólne” Kod CPV 45000000-7, pkt 3

#### 3.2. Sprzęt i narzędzia do wykonywania robót malarskich

Do wykonywania robót malarskich należy stosować:

- szczotki o sztywnym włosiu lub druciane do czyszczenia podłoża,
- szpachle i pace metalowe lub z tworzyw sztucznych,
- pędzle i wałki,
- mieszadła napędzane wiertarką elektryczną oraz pojemniki do przygotowania kompozycji składników farb,
- agregaty malarskie ze sprężarkami,
- drabiny i rusztowania.

### 4. TRANSPORT

#### 4.1. Ogólne wymagania dotyczące transportu podano w ST „Wymagania ogólne” Kod CPV 45000000-7, pkt 4

#### 4.2. Transport i składowanie materiałów

Transport materiałów do robót malarskich w opakowaniach nie wymaga specjalnych urządzeń i środków transportu. W czasie transportu należy zabezpieczyć przewożone materiały w sposób wykluczający uszkodzenie opakowań. W przypadku dużych ilości materiałów zalecane jest przewożenie ich na paletach i użycie do załadunku oraz rozładunku urządzeń mechanicznych.

Do transportu farb i innych materiałów w postaci suchych mieszanek, w opakowaniach papierowych zaleca się używać samochodów zamkniętych. Do przewozu farb w innych opakowaniach można wykorzystywać samochody pokryte plandekami lub zamknięte.

Materiały do robót malarskich należy składować na budowie w pomieszczeniach zamkniętych, zabezpieczonych przed opadami i minusowymi temperaturami.

Wyroby lakierowe należy pakować, składować i transportować zgodnie z wymaganiami normy PN-89 /C-81400 „Wyroby lakierowe. Pakowanie, przechowywanie i transport”.

### 5. WYKONANIE ROBÓT

#### 5.1. Ogólne zasady wykonania robót podano w ST „Wymagania ogólne” Kod CPV 45000000-7, pkt 5

#### 5.2. Warunki przystąpienia do robót malarskich

Do wykonywania robót malarskich można przystąpić po całkowitym zakończeniu poprzedzających robót budowlanych oraz po przygotowaniu i kontroli podłoża pod malowanie i kontroli materiałów.

Wewnątrz budynku pierwsze malowanie ścian i sufitów można wykonywać po:

- całkowitym ukończeniu robót instalacyjnych, tj. wodociągowych, kanalizacyjnych, centralnego ogrzewania, gazowych, elektrycznych, z wyjątkiem założenia urządzeń sanitarnych ceramicznych i metalowych lub z tworzyw sztucznych (biały montaż) oraz armatury oświetleniowej (gniazdka, wyłączniki itp.),
- wykonaniu podłoży pod wykładziny podłogowe,
- ułożeniu podłóg drewnianych, tzw. białych,
- całkowitym dopasowaniu i wyregulowaniu stolarki, lecz przed oszkleniem okien itp., jeśli stolarka nie została wykończona fabrycznie.

Drugie malowanie można wykonywać po:

- wykonaniu tzw. białego montażu,
- ułożeniu posadzek (z wyjątkiem wykładzin dywanowych i wykładzin z tworzyw sztucznych) z przybiciem listew przyściennych i cokołów,
- oszkleniu okien, jeśli nie było to wykonane fabrycznie.

### 5.3. Wymagania dotyczące podłoży pod malowanie

#### 5.3.1. Nieotynkowane mury z cegły lub z kamienia

Mury ceglane i kamienne pod względem dokładności wykonania powinny odpowiadać wymaganiom normy PN-68/B-10020. Spoiny muru powinny być całkowicie wypełnione zaprawą, równo z licem muru. Przed malowaniem wszelkie ubytki w murze powinny być uzupełnione.

Powierzchnia muru powinna być oczyszczona z zaschniętych grudek zaprawy, wystających poza jej obszar oraz resztek starej powłoki malarskiej.

Mur powinien być suchy czyli jego wilgotność, w zależności od rodzaju farby, którą wykonywana będzie powłoka malarska, nie może być większa od podanej w tabelicy 1.

**Tabela 1. Największa dopuszczalna wilgotność podłoży mineralnych przeznaczonych do malowania**

Lp.	Rodzaj farby	Największa wilgotność podłoża, w % masy
1	Farby dyspersyjne, na spoiwach żywicznych rozcieńczalnych wodą	4
2	Farby na spoiwach żywicznych rozpuszczalnikowych	3
3	Farby na spoiwach mineralnych bez lub z dodatkami modyfikującymi w postaci suchych mieszanek rozcieńczalnych wodą lub w postaci ciekłej	6
4	Farby na spoiwach mineralno-organicznych	4

Powierzchnia muru powinna być odkurzona i odtłuszczona.

#### 5.3.2. Beton

Powierzchnia powinna być oczyszczona z odstających grudek związanego betonu. Wystające lub widoczne elementy metalowe powinny być usunięte lub zabezpieczone farbą antykorozyjną. Uszkodzenia lub rakowate miejsca betonu powinny być naprawione zaprawą cementową lub specjalnymi mieszankami, na które wydano aprobaty techniczne.

Wilgotność podłoża betonowego, w zależności od rodzaju farby, którą wykonywana będzie powłoka malarska, nie może przekraczać wartości podanych w tabelicy 1. Powierzchnia betonu powinna być odkurzona i odtłuszczona.

#### 5.3.3. Tynki zwykłe

1) Nowe niemalowane tynki powinny odpowiadać wymaganiom normy PN-70/B-10100. Wszelkie uszkodzenia tynków powinny być usunięte przez wypełnienie odpowiednią zaprawą i zatarte do równej powierzchni. Powierzchnia tynków powinna być pozbawiona zanieczyszczeń (np. kurzu, rdzy, tłuszczu,

wykwitów solnych).

- 2) Tynki malowane uprzednio farbami powinny być oczyszczone ze starej farby i wszelkich wykwitów oraz odkurzone i umyte wodą. Po umyciu powierzchnia tynków nie powinna wykazywać śladów starej farby ani pyłu po starej powłoce malarskiej. Uszkodzenia tynków należy naprawić odpowiednią zaprawą.
  - 3) Wilgotność powierzchni tynków (malowanych jak i niemalowanych) nie powinna przekraczać wartości podanych w tablicy 1.
  - 4) Wystające lub widoczne nieusuwalne elementy metalowe powinny być zabezpieczone antykorozyjnie.
- 5.3.4. Tynki pocienione powinny spełniać takie same wymagania jak tynki zwykłe.
- 5.3.5. Podłoża z drewna, materiałów drewnopochodnych powinny być niezmurszałe o wilgotności nie większej niż 12%, bez zepsutych lub wypadających sęków i zacieków żywicznych. Powierzchnia powinna być odkurzona i oczyszczona z plam tłuszczu, żywicy, starej farby i innych zanieczyszczeń. Ewentualne uszkodzenia powinny być naprawione szpachlówką, na którą wydano aprobatę techniczną.
- 5.3.6. Podłoża z płyt gipsowo-kartonowych powinny być odkurzone, bez plam tłuszczu i oczyszczone ze starej farby. Wkręty mocujące oraz styki płyt powinny być zaszpachlowane. Uszkodzone fragmenty płyt powinny być naprawione masą szpachlową, na którą wydana jest aprobatę techniczną.
- 5.3.7. Podłoża z płyt włóknisto-mineralnych powinny mieć wilgotność nie większą niż 4% oraz powierzchnię dokładnie odkurzoną, bez plam tłuszczu, wykwitów, rdzy i innych zanieczyszczeń. Wkręty mocujące nie powinny wystawać poza lico płyty, a ich główki powinny być zabezpieczone antykorozyjnie.
- 5.3.8. Elementy metalowe przed malowaniem powinny być oczyszczone ze zgorzeliny, rdzy, pozostałości zaprawy, gipsu oraz odkurzone i odtłuszczone.

#### 5.4. Warunki prowadzenia robót malarskich

##### 5.4.1. Warunki ogólne prowadzenia robót malarskich

Roboty malarskie powinny być prowadzone:

- przy pogodzie bezwietrznej i bez opadów atmosferycznych (w przypadku robót malarskich zewnętrznych),
- w temperaturze nie niższej niż +5°C, z dodatkowym zastrzeżeniem, że w ciągu doby nie nastąpi spadek temperatury poniżej 0°C,
- w temperaturze nie wyższej niż 25°C, z dodatkowym zastrzeżeniem, by temperatura podłoża nie przewyższyła 20°C (np. w miejscach bardzo nasłonecznionych).

W przypadku wystąpienia opadów w trakcie prowadzenia robót malarskich powierzchnie świeżo pomalowane (nie wyschnięte) należy osłonić.

Roboty malarskie można rozpocząć, jeżeli wilgotność podłoży przewidzianych pod malowanie nie przekracza odpowiednich wartości podanych w pkt. 5.3.

Prace malarskie na elementach metalowych można prowadzić przy wilgotności względnej powietrza nie większej niż 80%.

Przy wykonywaniu prac malarskich w pomieszczeniach zamkniętych należy zapewnić odpowiednią wentylację.

Roboty malarskie farbami, emaliami lub lakierami rozpuszczalnikowymi należy prowadzić z daleka od otwartych źródeł ognia, narzędzi oraz silników powodujących iskrzenie i mogących być źródłem pożaru.

Elementy, które w czasie robót malarskich mogą ulec uszkodzeniu lub zanieczyszczeniu, należy zabezpieczyć i osłonić przed zabrudzeniem farbami.

##### 5.4.2. Wykonanie robót malarskich zewnętrznych

Roboty malarskie na zewnątrz obiektów budowlanych można rozpocząć, kiedy podłoża spełniają wymagania podane w pkt. 5.3., a warunki prowadzenia robót wymagania określone w pkt. 5.4.1.

Prace malarskie należy prowadzić zgodnie z instrukcją producenta farby, która powinna zawierać:

- informacje o ewentualnym środku gruntującym i o przypadkach, kiedy należy go stosować,
- sposób przygotowania farby do malowania,
- sposób nakładania farby, w tym informacje o narzędziach (np. pędzle, wałki, agregaty malarskie),

- krotkość nakładania farby oraz jej zużycie na 1 m<sup>2</sup>,
- czas między nakładaniem kolejnych warstw,
- zalecenia odnośnie mycia narzędzi,
- zalecenia w zakresie bhp.

#### 5.4.3. Wykonanie robót malarskich wewnętrznych

Wewnętrzne roboty malarskie można rozpocząć, kiedy podłoża spełniają wymagania podane w pkt. 5.3., a warunki prowadzenia robót wymagania określone w pkt. 5.4.1.

Prace malarskie należy prowadzić zgodnie z instrukcją producenta farb, zawierającą informacje wymienione w pkt. 5.4.2.

### 5.5. Wymagania dotyczące powłok malarskich

#### 5.5.1. Wymagania w stosunku do powłok z farb dyspersyjnych

Powłoki z farb dyspersyjnych powinny być:

- a) niezmywalne przy stosowaniu środków myjących i dezynfekujących, odporne na tarcie na sucho i na szorowanie oraz na reemulgację,
- b) aksamitno-matowe lub posiadać nieznaczny połysk,
- c) jednolitej barwy, równomierne, bez smug, plam, zgodne ze wzorcem producenta i dokumentacją projektową,
- d) bez uszkodzeń, prześwitów podłoża, śladów pędzla,
- e) bez złuszczeń, odstawania od podłoża oraz widocznych łączeń i poprawek,
- f) bez grudek pigmentów i wypełniaczy ulegających rozcieraniu.

Dopuszcza się chropowatość powłoki odpowiadającą rodzajowi faktury pokrywanego podłoża.

#### 5.5.2. Wymagania w stosunku do powłok z farb na rozpuszczalnikowych spoiwach żywicznych oraz farb na spoiwach żywicznych rozcieńczalnych wodą

Powłoki te powinny być:

- a) odporne na zmywanie wodą ze środkiem myjącym, tarcie na sucho i na szorowanie,
- b) bez uszkodzeń, smug, plam, prześwitów i śladów pędzla,
- c) zgodne ze wzorcem producenta i dokumentacją projektową w zakresie barwy i połysku.

Dopuszcza się chropowatość powłoki odpowiadającą rodzajowi faktury pokrywanego podłoża.

Przy jednowarstwowej powłoce malarskiej dopuszczalne są nieznaczne miejscowe prześwit podłoża.

Nie dopuszcza się w tego rodzaju powłokach:

- a) spękań,
- b) łuszczenia się powłok,
- c) odstawania powłok od podłoża.

#### 5.5.3. Wymagania w stosunku do powłok wykonanych z farb mineralnych z dodatkami modyfikującymi lub bez, w postaci suchych mieszanek oraz farb na spoiwach mineralno-organicznych

Powłoki z farb mineralnych powinny:

- a) równomiernie pokrywać podłoża, bez prześwitów, plam i odprysków,
- b) nie ścierać się i nie obsypywać przy potarciu miękką tkaniną bawełnianą,
- c) nie mieć śladów pędzla,
- d) w zakresie barwy i połysku być zgodne z wzorcem producenta oraz dokumentacją projektową,
- e) być odporne na zmywanie wodą (za wyjątkiem farb wapiennych i cementowych bez dodatków modyfikujących),
- f) nie mieć przykrego zapachu.

Dopuszcza się w tego rodzaju powłokach:

- a) na powłokach wykonanych na elewacjach niejednorodności odcień barwy powłoki w miejscach napraw tynku po hakach rusztowań, o powierzchni każdego z nich nie przekraczającej 20 cm<sup>2</sup>,
- b) chropowatość powłoki odpowiadającą rodzajowi faktury pokrywanego podłoża,

- c) odchylenia do 2 mm na 1 m oraz do 3 mm na całej długości na liniach styku odmiennych barw,
- d) ślady pędzla na powłokach jednowarstwowych.

#### 5.5.4. Wymagania w stosunku do powłok z lakierów na spoiwach żywicznych wodorozcieńczalnych i rozpuszczalnikowych

Powłoka z lakierów powinna:

- a) mieć jednolity w odcieniu i połysku wygląd zgodny z wzorcem producenta i dokumentacją projektową,
- b) nie mieć śladów pędzla, smug, plam, zacieków, uszkodzeń, pęcherzy i zmarszczeń,
- c) dobrze przylegać do podłoża,
- d) mieć odporność na zarysowania i wycieranie,
- e) mieć odporność na zmywanie wodą ze środkiem myjącym.

## 6. KONTROLA JAKOŚCI ROBÓT

### 6.1. **Ogólne zasady kontroli jakości robót podano w ST „Wymagania ogólne” Kod CPV 45000000-7, pkt 6**

### 6.2. **Badania przed przystąpieniem do robót malarskich**

Przed przystąpieniem do robót malarskich należy przeprowadzić badanie podłoża oraz materiałów, które będą wykorzystywane do wykonywania robót.

#### 6.2.1. Badania podłoża pod malowanie

Badanie podłoża pod malowanie, w zależności od jego rodzaju, należy wykonywać w następujących terminach:

- dla podłoża betonowego nie wcześniej niż po 4 tygodniach od daty jego wykonania,
- dla pozostałych podłoży, po otrzymaniu protokołu z ich przyjęcia.

Badanie podłoża powinno być przeprowadzane po zamocowaniu i wbudowaniu wszystkich elementów przeznaczonych do malowania.

Kontrolą powinny być objęte w przypadku:

- murów ceglanych i kamiennych - zgodność wykonania z projektem budowlanym, dokładność wykonania zgodnie z normą PN-68/B-10020, wypełnienie spoin, wykonanie napraw i uzupełnień, czystość powierzchni, wilgotność muru,
- podłoży betonowych - zgodność wykonania z projektem budowlanym, czystość powierzchni, wykonanie napraw i uzupełnień, wilgotność podłoża, zabezpieczenie elementów metalowych,
- tynków zwykłych i pocienionych - zgodność z projektem, równość i wygląd powierzchni z uwzględnieniem wymagań normy PN-70/B-10100, czystość powierzchni, wykonanie napraw i uzupełnień, zabezpieczenie elementów metalowych, wilgotność tynku,
- podłoży z drewna - wilgotność, stan podłoża, wygląd i czystość powierzchni, wykonane naprawy i uzupełnienia,
- płyt gipsowo-kartonowych i włókniasto-mineralnych - wilgotność, wygląd i czystość powierzchni, wykonanie napraw i uzupełnień, wykończenie styków oraz zabezpieczenie wkrętów,
- elementów metalowych - czystość powierzchni.

Dokładność wykonania murów należy badać metodami opisanymi w normie PN-68/B-10020.

Równość powierzchni tynków należy sprawdzać metodami podanymi w normie PN-70/B-10100.

Wygląd powierzchni podłoży należy oceniać wizualnie, z odległości około 1 m, w rozproszonym świetle dziennym lub sztucznym.

Zapylenie powierzchni (z wyjątkiem powierzchni metalowych) należy oceniać przez przetarcie powierzchni suchą, czystą ręką. W przypadku powierzchni metalowych do przetarcia należy używać czystej szmatki.

Wilgotność podłoży należy oceniać przy użyciu odpowiednich przyrządów. W przypadku wątpliwości należy pobrać próbkę podłoża i określić wilgotność metodą suszarkowo-wagową.

Wyniki badań powinny być porównane z wymaganiami podanymi w pkt. 5.3., odnotowane w formie protokołu kontroli, wpisane do dziennika budowy i akceptowane przez inspektora nadzoru.

### 6.6.2. Badania materiałów

Farby i środki gruntujące użyte do malowania powinny odpowiadać normom wymienionym w pkt. 2.2.2.-2.2.4.

Bezpośrednio przed użyciem należy sprawdzić:

- czy dostawca dostarczył dokumenty świadczące o dopuszczeniu do obrotu i powszechnego lub jednostkowego zastosowania wyrobów używanych w robotach malarskich,
- terminy przydatności do użycia podane na opakowaniach,
- wygląd zewnętrzny farby w każdym opakowaniu.

Ocenę wyglądu zewnętrznego należy przeprowadzać wizualnie. Farba powinna stanowić jednorodną w kolorze i konsystencji mieszaninę.

Niedopuszczalne jest stosowanie farb, w których widać:

a) w przypadku farb ciekłych:

- skoagulowane spoiwo,
- nieroztarte pigmenty,
- grudki wypełniaczy (z wyjątkiem niektórych farb strukturalnych),
- kożuch,
- ślady pleśni,
- trwałe, nie dające się wymieszać osady,
- nadmierne, utrzymujące się spienienie,
- obce wtrącenia,
- zapach gnilny,

b) w przypadku farb w postaci suchych mieszanek:

- ślady pleśni,
- zbrylenie,
- obce wtrącenia,
- zapach gnilny.

### 6.7. Badania w czasie robót

Badania w czasie robót polegają na sprawdzaniu zgodności wykonywanych robót malarskich z dokumentacją projektową, ST i instrukcjami producentów farb. Badania te w szczególności powinny dotyczyć sprawdzenia technologii wykonywanych robót w zakresie gruntowania podłoża i nakładania powłok malarskich.

### 6.8. Badania w czasie odbioru robót

Badania w czasie odbioru robót przeprowadza się celem oceny czy spełnione zostały wszystkie wymagania dotyczące wykonanych robót malarskich, w szczególności w zakresie:

- zgodności z dokumentacją projektową, ST i wprowadzonymi zmianami, które naniesiono w dokumentacji powykonawczej,
- jakości zastosowanych materiałów i wyrobów,
- prawidłowości przygotowania podłoża,
- jakości powłok malarskich.

Przy badaniach w czasie odbioru robót pomocne mogą być wyniki badań dokonanych przed przystąpieniem do robót i w trakcie ich wykonywania.

Badania powłok przy ich odbiorze należy przeprowadzać nie wcześniej niż po 14 dniach od zakończenia ich wykonywania.

Badania techniczne należy przeprowadzać w temperaturze powietrza co najmniej +5°C i przy wilgotności względnej powietrza nie przekraczającej 65%.

Ocena jakości powłok malarskich obejmuje:

- sprawdzenie wyglądu zewnętrznego,
- sprawdzenie zgodności barwy i połysku,
- sprawdzenie odporności na wycieranie,
- sprawdzenie przyczepności powłoki,
- sprawdzenie odporności na zmywanie.

Metoda przeprowadzania badań powłok malarskich w czasie odbioru robót:

- a) sprawdzenie wyglądu zewnętrznego - wizualnie, okiem nieuzbrojonym w świetle rozproszonym z odległości około 0,5 m,
- b) sprawdzenie zgodności barwy i połysku - przez porównanie w świetle rozproszonym barwy i połysku wyschniętej powłoki z wzorcem producenta,
- c) sprawdzenie odporności powłoki na wycieranie - przez lekkie, kilkukrotne pocieranie jej powierzchni wełnianą lub bawełnianą szmatką w kolorze kontrastowym do powłoki. Powłokę należy uznać za odporną na wycieranie, jeżeli na szmatce nie wystąpiły ślady farby,
- d) sprawdzenie przyczepności powłoki:
  - na podłożach mineralnych i mineralno-włóknistych - przez wykonanie skalpelem siatki nacięć prostopadłych o boku oczka 5 mm, po 10 oczek w każdą stronę a następnie przetarciu pędzlem naciętej powłoki; przyczepność powłoki należy uznać za dobrą, jeżeli żaden z kwadracików nie wypadnie,
  - na podłożach drewnianych i metalowych - metodą opisaną w normie PN-EN ISO 2409:1999,
- e) sprawdzenie odporności na zmywanie - przez pięciokrotne silne potarcie powłoki mokrą namydloną szczotką z twardej szczeciny, a następnie dokładne splukanie jej wodą za pomocą miękkiego pędzla; powłokę należy uznać za odporną na zmywanie, jeżeli piana mydlana na szczotce nie ulegnie zabarwieniu oraz jeżeli po wyschnięciu cała badana powłoka będzie miała jednakową barwę i nie powstaną przeświły podłoża.

Wyniki badań powinny być porównane z wymaganiami podanymi w pkt. 5.5 i opisane w dzienniku budowy i protokole podpisanym przez przedstawicieli inwestora (zamawiającego) oraz wykonawcy.

## 7. OBMIAR ROBÓT

### 7.1. Ogólne zasady obmiaru podano w ST „Wymagania ogólne” Kod CPV 45000000-7, pkt 7

### 7.2. Szczegółowe zasady obmiaru robót malarskich

Powierzchnię malowania oblicza się w metrach kwadratowych w rozwinięciu, według rzeczywistych wymiarów. Z obliczonej powierzchni nie potrąca się otworów i miejsc nie malowanych o powierzchni każdego z nich do 0,5 m<sup>2</sup>.

Dla ścian i sufitów z profilami ciągnionymi lub ozdobami, okien i drzwi, elementów ażurowych, grzejników i rur należy stosować uproszczone metody obmiaru.

Dla ścian i sufitów z profilami ciągnionymi lub wklejonymi ozdobami uproszczony sposób ich obmiaru polega na obliczeniu powierzchni rzutu i zwiększeniu uzyskanego wyniku przez zastosowanie współczynników podanych w tablicy 2.

**Tablica 2. Współczynniki przeliczeniowe dla powierzchni z ozdobami**

Lp.	Stosunek rzutu powierzchni ozdób do całej powierzchni ściany lub sufitu	Współczynnik
a	b	c
01	do 10%	1,10
02	do 20%	1,20
03	do 40%	1,40

Powierzchnię dwustronnie malowanych wbudowanych okien i drzwi (skrzydeł z ościeżnicami wraz z ćwierćwałkami) oblicza się w metrach kwadratowych powierzchni w świetle wykończonych otworów (ościeży), stosując do uzyskanych wyników współczynniki z tablicy 3.

**Tablica 3. Współczynniki przeliczeniowe dla stolarki okiennej i drzwiowej**

Lp.	Nazwa elementu	Współczynnik
a	b	c
01	Okna i drzwi balkonowe jednoramowe lub z pojedynczymi skrzydłami i ościeżnicami (łącznie z ćwierćwałkami) - bez szczelin	1,30
02	- ze szczelinami o powierzchni każdej szyby do 0,05 m <sup>2</sup>	2,30
03	- ze szczelinami o powierzchni każdej szyby do 0,10 m <sup>2</sup>	1,90
04	- ze szczelinami o powierzchni każdej szyby do 0,20 m <sup>2</sup>	1,70
05	- ze szczelinami o powierzchni każdej szyby ponad 0,20 m <sup>2</sup>	1,50
	Okna i drzwi balkonowe z podwójnymi skrzydłami	
06	- bez szczelin	1,90
07	- ze szczelinami o powierzchni każdej szyby do 0,05 m <sup>2</sup>	4,00
08	- ze szczelinami o powierzchni każdej szyby do 0,10 m <sup>2</sup>	3,20
09	- ze szczelinami o powierzchni każdej szyby do 0,20 m <sup>2</sup>	2,75
10	- ze szczelinami o powierzchni każdej szyby ponad 0,20 m <sup>2</sup>	2,30
	Drzwi z ościeżnicami (łącznie ćwierćwałkami) i skrzydłami	
11	- pełnymi lub z jedną szybą o powierzchni do 0,2 m <sup>2</sup>	2,10

a	b	c
12	- pełnymi z obramowaniem gładkim	2,50
13	- pełnymi z obramowaniem profilowanym	3,00
14	- szklonymi z dwiema lub więcej szybami o powierzchni do 0,1 m <sup>2</sup> każdej szyby	2,50
15	- szklonymi z dwiema lub więcej szybami o powierzchni ponad 0,1 m <sup>2</sup> każdej szyby	2,10
16	- całkowicie szklonymi z dolnym ramiakiem o wysokości do 30 cm	1,70

Malowanie opasek i wyłogów ościeży oblicza się odrębnie w metrach kwadratowych powierzchni w rozwinięciu. Powierzchnię dwustronnie malowanych elementów ażurowych (siatek, krat, balustrad itd.) oblicza się w metrach kwadratowych według jednostronnej powierzchni ich rzutu.

Malowanie obustronne żeber grzejników radiatorowych obmierza się jako podwójną powierzchnię prostokąta, opisanego na grzejniku (z wyjątkiem grzejników typu S-130 i T-1, dla których należy przyjmować potrójną powierzchnię opisanego prostokąta).

Malowanie rur o średnicy zewnętrznej do 30 cm obmierza się w metrach długości. Malowanie rur o większych średnicach zewnętrznych oblicza się w metrach kwadratowych ich powierzchni w rozwinięciu.



## 7.2. W SST można ustalić inne szczegółowe zasady obmiaru robót malarskich

W szczególności można przyjąć zasady obmiaru podane w katalogach określających jednostkowe nakłady rzeczowe dla robót malarskich np. zasady wymienione w założeniach szczegółowych do rozdz. 15 KNR 2-02 lub do rozdz. 14KNNR 2.

## 8. ODBIÓR ROBÓT

### 8.1. Ogólne zasady odbioru robót podano w ST „Wymagania ogólne” Kod CPV 45000000-7, pkt 8

### 8.2. Odbiór robót zanikających i ulegających zakryciu

Przy robotach związanych z wykonywaniem powłok malarskich elementem ulegającym zakryciu są podłoża. Odbiór podłoży musi być dokonany przed rozpoczęciem robót malarskich.

W trakcie odbioru należy przeprowadzić badania wymienione w pkt. 6.2.1. niniejszej specyfikacji. Wyniki badań należy porównać z wymaganiami dotyczącymi podłoży pod malowanie, określonymi w pkt.

#### 5.3.

Jeżeli wszystkie pomiary i badania dały wynik pozytywny można uznać podłoża za wykonane prawidłowo, tj. zgodnie z dokumentacją projektową oraz ST i zezwolić na przystąpienie do robót malarskich.

Jeżeli chociaż jeden wynik badania jest negatywny podłoże nie powinno być odebrane. W takim przypadku należy ustalić zakres prac i rodzaje materiałów koniecznych do usunięcia nieprawidłowości podłoża. Po wykonaniu ustalonego zakresu prac należy ponownie przeprowadzić badanie podłoży.

Wszystkie ustalenia związane z dokonaniem odbioru robót ulegających zakryciu (podłoża) oraz materiałów należy zapisać w dzienniku budowy lub protokole podpisanym przez przedstawicieli inwestora (inspektor nadzoru) i wykonawcy (kierownik budowy).

### 8.3. Odbiór częściowy

Odbiór częściowy polega na ocenie ilości i jakości wykonanej części robót. Odbioru częściowego robót dokonuje się dla zakresu określonego w dokumentach umownych, według zasad jak przy odbiorze ostatecznym robót.

Celem odbioru częściowego jest wczesne wykrycie ewentualnych usterek w realizowanych robotach i ich usunięcie przed odbiorem końcowym.

Odbiór częściowy robót jest dokonywany przez inspektora nadzoru w obecności kierownika budowy.

Protokół odbioru częściowego jest podstawą do dokonania częściowego rozliczenia robót, jeżeli umowa taką formę przewiduje.

### 8.4. Odbiór ostateczny (końcowy)

Odbiór końcowy stanowi ostateczną ocenę rzeczywistego wykonania robót w odniesieniu do ich zakresu (ilości), jakości i zgodności z dokumentacją projektową.

Odbiór ostateczny przeprowadza komisja powołana przez zamawiającego, na podstawie przedłożonych dokumentów, wyników badań oraz dokonanej oceny wizualnej.

Zasady i terminy powoływania komisji oraz czas jej działania powinna określać umowa.

Wykonawca robót obowiązany jest przedłożyć komisji następujące dokumenty:

- dokumentację projektową z naniesionymi zmianami dokonanymi w toku wykonywania robót,
- szczegółowe specyfikacje techniczne ze zmianami wprowadzonymi w trakcie wykonywania robót,
- dziennik budowy i książki obmiarów z zapisami dokonywanymi w toku prowadzonych robót,
- dokumenty świadczące o dopuszczeniu do obrotu i powszechnego zastosowania użytych materiałów i wyrobów budowlanych,
- protokoły odbioru podłoży,
- protokoły odbiorów częściowych,
- instrukcje producentów dotyczące zastosowanych materiałów,

- wyniki badań laboratoryjnych i ekspertyz.

W toku odbioru komisja obowiązana jest zapoznać się przedłożonymi dokumentami, przeprowadzić badania zgodnie z wytycznymi podanymi w pkt. 6.4 niniejszej ST, porównać je z wymaganiami podanymi w pkt. 5.5 oraz dokonać oceny wizualnej.

Roboty malarskie powinny być odebrane, jeżeli wszystkie wyniki badań są pozytywne, a dostarczone przez wykonawcę dokumenty są kompletne i prawidłowe pod względem merytorycznym.

Jeżeli chociażby jeden wynik badań był negatywny powłoka malarska nie powinna być przyjęta. W takim przypadku należy przyjąć jedno z następujących rozwiązań:

- jeżeli to możliwe należy ustalić zakres prac korygujących, usunąć niezgodności powłoki z wymaganiami określonymi w pkt. 5.5 i przedstawić ją ponownie do odbioru,
- jeżeli odchylenia od wymagań nie zagrażają bezpieczeństwu użytkownika i trwałości powłoki malarskiej zamawiający może wyrazić zgodę na dokonanie odbioru końcowego z jednoczesnym obniżeniem wartości wynagrodzenia w stosunku do ustaleń umownych,
- w przypadku, gdy nie są możliwe podane wyżej rozwiązania wykonawca zobowiązany jest do usunięcia wadliwie wykonanych robót malarskich, wykonać je ponownie i powtórnie zgłosić do odbioru.

W przypadku niekompletności dokumentów odbiór może być dokonany po ich uzupełnieniu.

Z czynności odbioru sporządza się protokół podpisany przez przedstawicieli zamawiającego i wykonawcy. Protokół powinien zawierać:

- ustalenia podjęte w trakcie prac komisji,
- ocenę wyników badań,
- wykaz wad i usterek ze wskazaniem sposobu ich usunięcia,
- stwierdzenie zgodności lub niezgodności wykonania robót malarskich z zamówieniem.

Protokół odbioru końcowego jest podstawą do dokonania rozliczenia końcowego pomiędzy zamawiającym a wykonawcą.

#### **8.5. Odbiór po upływie okresu rękojmi i gwarancji**

Celem odbioru po okresie rękojmi i gwarancji jest ocena stanu powłok malarskich po użytkowaniu w tym okresie oraz ocena wykonywanych w tym okresie ewentualnych robót poprawkowych, związanych z usuwaniem zgłoszonych wad.

Odbiór po upływie okresu rękojmi i gwarancji jest dokonywany na podstawie oceny wizualnej powłok malarskich, z uwzględnieniem zasad opisanych w pkt. 8.4. „Odbiór ostateczny (końcowy)”.

Pozytywny wynik odbioru pogwarancyjnego jest podstawą do zwrotu kaucji gwarancyjnej, negatywny do dokonania potrąceń wynikających z obniżonej jakości robót.

Przed upływem okresu gwarancyjnego zamawiający powinien zgłosić wykonawcy wszystkie zauważone wady w wykonanych robotach malarskich.

### **9. PODSTAWA PŁATNOŚCI**

#### **9.1. Ogólne ustalenia dotyczące podstawy płatności podano w ST „Wymagania ogólne” Kod CPV 45000000-7, pkt 9**

#### **9.2. Zasady rozliczenia i płatności**

Rozliczenie robót malarskich może być dokonane jednorazowo po wykonaniu pełnego zakresu robót i ich końcowym odbiorze lub etapami określonymi w umowie, po dokonaniu odbiorów częściowych robót.

Ostateczne rozliczenie umowy pomiędzy zamawiającym a wykonawcą następuje po dokonaniu odbioru pogwarancyjnego.

Podstawę rozliczenia oraz płatności wykonanego i odebranego zakresu robót malarskich stanowi wartość tych robót obliczona na podstawie:

- określonych w dokumentach umownych (ofercie) cen jednostkowych i ilości robót zaakceptowanych przez zamawiającego lub
- ustalonej w umowie kwoty ryczałtowej za określony zakres robót.

Ceny jednostkowe wykonania robót malarskich lub kwoty ryczałtowe obejmujące roboty malarskie

uwzględniają:

- przygotowanie stanowiska roboczego,
- dostarczenie materiałów, narzędzi i sprzętu,
- obsługę sprzętu nieposiadającego etatowej obsługi,
- ustawienie i przestawienie drabin oraz lekkich rusztowań przestawnych umożliwiających wykonanie robót na wysokości do 5 m, od poziomu podłogi lub terenu,
- zabezpieczenie podłóg i elementów nie przeznaczonych do malowania,
- przygotowanie farb, szpachlówek, gruntów i innych materiałów,
- przygotowanie podłoży,
- próby kolorów,
- demontaż przed robotami malarskimi i montaż po wykonaniu robót elementów, które wymagają zdemontowania w celu wykonania prac malarskich np. skrzydeł okiennych i drzwiowych,
- wykonanie prac malarskich,
- usunięcie wad i usterek oraz naprawienie uszkodzeń powstałych w czasie wykonywania robót,
- oczyszczenie miejsca pracy z materiałów zabezpieczających oraz oczyszczenie niepotrzebnie zamalowanych elementów nie przeznaczonych do malowania,
- likwidację stanowiska roboczego.

W kwotach ryczałtowych ujęte są również koszty montażu, demontażu i pracy rusztowań niezbędnych do wykonania robót malarskich na wysokości ponad 5 m od poziomu podłogi lub terenu.

Przy rozliczaniu robót malarskich według uzgodnionych cen jednostkowych koszty rusztowań mogą być uwzględnione w tych cenach lub stanowić podstawę oddzielnej płatności. Sposób rozliczenia kosztów montażu, demontażu i pracy rusztowań koniecznych do wykonywania robót na wysokości powyżej 5 m, należy ustalić w postanowieniach pkt. 9 SST.

## 10. PRZEPISY ZWIĄZANE

### 10.1. Normy

PN-68/B-10020	Roboty murowe z cegły. Wymagania i badania przy odbiorze.
PN-70/B-10100	Roboty tynkowe. Tynki zwykłe. Wymagania i badania przy odbiorze.
PN-91 /B-10102	Farby do elewacji budynków. Wymagania i badania.
PN-89/B-81400	Wyroby lakierowe. Pakowanie, przechowywanie i transport.
PN-EN ISO 2409:1999	Farby i lakiery. Metoda siatki naciąć.
PN-EN 13300:2002	Farby i lakiery. Wodne wyroby lakierowe i systemy powłokowe na wewnętrzne ściany i sufity. Klasyfikacja.
PN-C-81607:1998	Emalie olejno-żywiczne, ftalowe, ftalowe modyfikowane i ftalowe kopolimeryzowane styrenowe.
PN-C-81800:1998	Lakiery olejno-żywiczne, ftalowe modyfikowane i ftalowe kopolimeryzowane styrenowe.
PN-C-81801:1997	Lakiery nitrocelulozowe.
PN-C-81802:2002	Lakiery wodorozcieńczalne stosowane wewnątrz.
PN-C-81901:2002	Farby olejne i alkidowe.
PN-C-81913:1998	Farby dyspersyjne do malowania elewacji budynków.
PN-C-81914:2002	Farby dyspersyjne stosowane wewnątrz.
PN-EN 1008:2004	Woda zarobowa do betonu. Specyfikacja pobierania próbek, badanie i ocena przydatności wody zarobowej do betonu, w tym wody odzyskanej z procesów produkcji betonu.

### 10.2. Inne dokumenty i instrukcje

- Warunki techniczne wykonania i odbioru robót budowlano-montażowych (tom I, część 4) Arkady, Warszawa 1990 r.

- Warunki techniczne wykonania i odbioru robót budowlanych ITB część B: Roboty wykończeniowe. Zeszyt 4: Powłoki malarskie zewnętrzne i wewnętrzne. Warszawa 2003 r.
- Specyfikacja techniczna wykonania i odbioru robót budowlanych. Wymagania ogólne. Kod CPV 45000000-7. Wydanie II, OWEOB Promocja - 2005 r.

**SPECYFIKACJA TECHNICZNA  
WYKONANIA I ODBIORU ROBÓT BUDOWLANYCH**

**Nr : ST - 15**

**INSTALACJE WODOCIĄGOWE  
Z TWORZYW SZTUCZNYCH**

**Kod CPV: 45332200-5**

## 1. CZĘŚĆ OGÓLNA

### 1.1. Nazwa nadana zamówieniu przez Zamawiającego

"Budowa oczyszczalni ścieków w miejscowości Poświętne".

### 1.2. Przedmiot ST

Przedmiotem niniejszej specyfikacji technicznej (ST) są wymagania ogólne dotyczące wykonania i odbioru instalacji wodociągowych z tworzyw sztucznych w budynkach mieszkalnych, użyteczności publicznej oraz przemysłowych.

### 1.3. Zakres stosowania ST

Niniejsza specyfikacja techniczna (ST) stanowi dokument przetargowy i kontraktowy, przy zleceniu i realizacji robót wymienionych w pkt. 1.2.

Odstępstwa od wymagań podanych w niniejszej specyfikacji mogą mieć miejsce tylko w przypadkach małych prostych i drugorzędnych robót o niewielkim znaczeniu, dla których istnieje pewność, że podstawowe wymagania będą spełnione przy zastosowaniu metod wykonania wynikających z doświadczenia i przy przestrzeganiu zasad sztuki budowlanej.

### 1.4. Przedmiot i zakres robót objętych ST

Roboty, których dotyczy Specyfikacja obejmują wszystkie czynności podstawowe występujące przy montażu instalacji wodociągowych z tworzyw sztucznych, ich uzbrojenia i armatury, a także niezbędne dla właściwego wykonania tej instalacji roboty tymczasowe oraz prace towarzyszące.

### 1.5. Określenia podstawowe, definicje

Określenia podstawowe przyjęte w niniejszej specyfikacji technicznej są zgodne z określeniami przyjętymi w Rozporządzeniu Ministra Infrastruktury z dnia 12 kwietnia 2002 r. w sprawie warunków, jakim powinny odpowiadać budynki i ich usytuowanie, zeszycie nr 7 „Warunków Technicznych Wykonania i Odbioru (WTWiO) Instalacji Wodociągowych” wydanych przez Centralny Ośrodek Badawczo-Rozwojowy Techniki Instalacyjnej INSTAL, odpowiednimi normami oraz określeniami podanymi w Specyfikacji Technicznej Kod CPV 45000000-7 „Wymagania ogólne” pkt. 1.4.

Instalacja wodociągowa - instalację wodociągową stanowią układy połączonych przewodów, armatury i urządzeń, służące do zaopatrywania budynków w zimną i ciepłą wodę, spełniającą wymagania jakościowe określone w przepisach odrębnych dotyczących warunków, jakim powinna odpowiadać woda do spożycia przez ludzi.

Instalacja wodociągowa wody zimnej - instalacja zimnej wody doprowadzanej z sieci wodociągowej rozpoczyna się bezpośrednio za zestawem wodomierza głównego, a instalacja zimnej wody pochodzącej z własnego ujęcia (studni) od urządzenia, za pomocą którego jest pobierana woda z tego ujęcia.

Instalacja wodociągowa wody ciepłej - instalacja ciepłej wody rozpoczyna się bezpośrednio za zaworem na zasileniu zimną wodą urządzenia do przygotowania ciepłej wody.

Woda do picia - woda do picia to taka woda, która jest odpowiednia do spożywania przez ludzi i spełnia odpowiednie przepisy zgodne z dyrektywami EWG.

Zestaw wodomierzowy - składa się z wodomierza oraz połączonych kształtek.

Studzienka wodociągowa - obiekt na przewodzie wodociągowym przeznaczony do zainstalowania armatury - np. wodomierza.

Urządzenie zabezpieczające - urządzenie służące do ochrony jakości wody do picia, uniemożliwiające wtórne zanieczyszczenie wody (np. zawór antyskażeniowy, filtr).

Armatura przepływowa instalacji wodociągowych - wszelkiego rodzaju zawory przeznaczone do sterowania przepływem wody w instalacji wodociągowej.

Armatura czerpalna - wszelkiego rodzaju urządzenia przeznaczone do poboru wody z instalacji wodociągowej.

### 1.6. Ogólne wymagania dotyczące robót

Wykonawca robót jest odpowiedzialny za jakość wykonania robót oraz za zgodność z dokumentacją projektową, postanowieniami zawartymi w zeszycie nr 7 WTWiO dla instalacji wodociągowych, specyfikacją techniczną (szczegółową) i poleceniami Inspektora nadzoru oraz ze sztuką budowlaną. Ogólne wymagania dotyczące robót podano w ST Kod CPV 45000000-7 „Wymagania ogólne” pkt 1.5.

### 1.7. Dokumentacja robót montażowych instalacji wodociągowych

Dokumentację robót montażowych instalacji wodociągowych stanowią:

- projekt budowlany, opracowany zgodnie z rozporządzeniem Ministra Infrastruktury z dnia 03.07.2003 r.

„w sprawie szczegółowego zakresu i formy projektu budowlanego (Dz. U. z 2003 r. Nr 120, poz. 1133), dla przedmiotu zamówienia dla którego wymagane jest uzyskanie pozwolenia na budowę,

- projekt wykonawczy w zakresie wynikającym z rozporządzenia Ministra Infrastruktury z 02.09.2004 r. w sprawie szczegółowego zakresu i formy dokumentacji projektowej, specyfikacji technicznych wykonania i odbioru robót budowlanych oraz programu funkcjonalno-użytkowego (Dz. U. z 2004 r. Nr 202, poz. 2072),
- specyfikacja techniczna (szczeǳółowa) wykonania i odbioru robót (obligatoryjna w przypadku zamówień publicznych), sporządzona zgodnie z rozporządzeniem Ministra Infrastruktury z dnia 02.09.2004 r. w sprawie szczeǳółowego zakresu i formy dokumentacji projektowej, specyfikacji technicznych wykonania i odbioru robót budowlanych oraz programu funkcjonalno-użytkowego (Dz. U. z 2004 r. Nr 202, poz. 2072),
- dziennik budowy prowadzony zgodnie z rozporządzeniem Ministra Infrastruktury z dnia 26 czerwca 2002 r. w sprawie dziennika budowy, montażu i rozbiórki, tablicy informacyjnej oraz ogłoszenia zawierającego dane dotyczące bezpieczeństwa pracy i ochrony zdrowia (Dz. U. z 2002 r. Nr 108, poz. 953 z późn. zmianami),
- dokumenty świadczące o dopuszczeniu do obrotu i powszechnego lub jednostkowego zastosowania użytych wyrobów budowlanych, zgodnie z ustawą z 16 kwietnia 2004 r. o wyrobach budowlanych (Dz. U. z 2004 r. Nr 92, poz. 881),
- protokoły odbiorów częściowych, końcowych i robót zanikających, z załączonymi protokołami z badań kontrolnych,
- dokumentacja powykonawcza, czyli wyżej wymienione części składowe dokumentacji robót z naniesionymi zmianami dokonanymi w toku wykonywania robót (zgodnie z art. 3, pkt 14 ustawy Prawo budowlane z dnia 7 lipca 1994 r. - tekst jednolity Dz. U. z 2003 r. Nr 207, poz. 2016 z późniejszymi zmianami).

Roboty należy wykonywać na podstawie dokumentacji projektowej i specyfikacji technicznej wykonania i odbioru robót budowlanych opracowanych dla realizacji konkretnego zadania.

## 2. WYMAGANIA DOTYCZĄCE WŁAŚCIWOŚCI MATERIAŁÓW

2.1. Ogólne wymagania dotyczące materiałów, ich pozyskiwania i składowania podano w ST Kod CPV 45000000-7 „Wymagania ogólne” pkt 2

Materiały stosowane do montażu instalacji wodociągowych powinny mieć:

- oznakowanie znakiem CE co oznacza, że dokonano oceny ich zgodności ze zharmonizowaną normą europejską wprowadzoną do zbioru Polskich Norm, z europejską aprobatą techniczną lub krajową specyfikacją techniczną państwa członkowskiego Unii Europejskiej lub Europejskiego Obszaru Gospodarczego, uznaną przez Komisję Europejską za zgodną z wymaganiami podstawowymi, lub
- deklarację zgodności z uznanymi regułami sztuki budowlanej wydaną przez producenta, jeżeli dotyczy ona wyrobu umieszczonego w wykazie wyrobów mających niewielkie znaczenie dla zdrowia i bezpieczeństwa określonym przez Komisję Europejską, lub
- oznakowanie znakiem budowlanym, co oznacza że są to wyroby nie podlegające obowiązkowemu oznakowaniu CE, dla których dokonano oceny zgodności z Polską Normą lub aprobatą techniczną, bądź uznano za „regionalny wyrób budowlany”.

### 2.2. Rodzaje materiałów

#### 2.2.1. Rury i kształtki z tworzyw sztucznych

Rury i kształtki z tworzyw sztucznych muszą spełniać wymagania określone w odpowiednich normach:

- z niezmiękczonego polichlorku winylu (PVC-U) - PN-EN 1452-1 -5,
- z polipropylenu (PP) PN ISO 15874-1-5, PN-C-89207,
- z polibutylenu (PB) PN-EN ISO 15876-1-5,
- z polietylenu (PE-X) PN-EN ISO 15875-1-5.

#### 2.2.2. Armatura domowej sieci wodociągowej

Armatura domowej sieci wodociągowej (armatura przepływowa instalacji wodociągowej) musi spełniać warunki określone w następujących normach:

PN/M-75110-11, PN/M-75113-19, PN/M-75123-26, PN/M-75144, PN/M-75147, PN/M-75150, PN/M-75167, PN/M-75172, PN/M-75180, PN/M-75206,

## 3. WYMAGANIA DOTYCZĄCE SPRZĘTU I MASZYN

3.1. Ogólne wymagania dotyczące sprzętu podane zostały w ST Kod CPV 45000000-7 „Wymagania

ogólne" pkt 3

Do wykonania robót należy stosować jedynie taki sprzęt, który nie spowoduje niekorzystnego wpływu na jakość robót, zarówno w miejscach ich wykonania, jak też przy wykonywaniu czynności pomocniczych oraz w czasie transportu, załadunku i wyładunku materiałów. Sprzęt używany do robót powinien być zgodny z ofertą Wykonawcy i powinien odpowiadać pod względem typów i ilości wskazaniom zawartym w SST, PZJ lub projekcie organizacji robót, zaakceptowanym przez inwestora. W przypadku braku ustaleń w takich dokumentach sprzęt powinien być uzgodniony i zaakceptowany przez inwestora.

Wykonawca powinien dostarczyć kopie dokumentów potwierdzających dopuszczenie sprzętu do użytkowania, tam gdzie jest to wymagane przepisami.

#### 4. WYMAGANIA DOTYCZĄCE TRANSPORTU

4.1. Ogólne wymagania dotyczące transportu podane zostały w ST Kod CPV 45000000-7 „Wymagania ogólne" pkt 4

##### 4.2. Wymagania dotyczące przewozu rur z tworzyw sztucznych

Ze względu na specyficzne cechy rur należy spełnić następujące dodatkowe wymagania:

- rury należy przewozić wyłącznie samochodami skrzyniowymi lub pojazdami posiadającymi boczne wsporniki o maksymalnym rozstawie 2 m, wystające poza pojazd końce rur nie mogą być dłuższe niż 1 m,
- jeżeli przewożone są luźno ułożone rury, to przy ich układaniu w stosy na samochodzie wysokość ładunku nie powinna przekraczać 1 m,
- podczas transportu rury powinny być zabezpieczone przed uszkodzeniem przez metalowe części środków transportu jak śruby, łańcuchy, itp. Luźno układane rury powinny być zabezpieczone przed zarysowaniem przez podłożenie tektury falistej i desek pod łańcuch spinający boczne ściany skrzyni samochodu,
- podczas transportu rury powinny być zabezpieczone przed zmianą położenia. Platforma samochodu powinna być ustawiona w poziomie.

Według istniejących zaleceń przewóz powinien odbywać się przy temperaturze otoczenia  $-5^{\circ}\text{C}$  do  $+30^{\circ}\text{C}$ .

##### 4.3. Wymagania dotyczące przewozu armatury

Armaturę należy przewozić pakowaną w sposób zabezpieczający przed zanieczyszczeniem, uszkodzeniem mechanicznym i wpływami czynników atmosferycznych.

#### 4.4. Składowanie materiałów

##### 4.4.1. Składowanie rur i kształtek w wiązkach lub luzem

Rury i kształtki należy w okresie przechowywania chronić przed bezpośrednim działaniem promieniowania słonecznego i temperaturą niższą niż  $0^{\circ}\text{C}$  lub przekraczającą  $40^{\circ}\text{C}$ .

Przy długotrwałym składowaniu (kilka miesięcy lub dłużej) rury powinny być chronione przed działaniem światła słonecznego przez przykrycie składu plandekami brezentowymi lub innym materiałem (np. folią nieprzeźroczystą z PVC lub PE) lub wykonanie zadaszenia. Należy zapewnić cyrkulację powietrza pod powłoką ochronną aby rury nie nagrzewały się i nie ulegały deformacji.

Oryginalnie zapakowane wiązki rur można składować po trzy, jedna na drugiej do wysokości maksymalnej 3 m, przy czym ramki wiązek winny spoczywać na sobie, luźne rury lub niepełne wiązki można składować w stosach na równym podłożu, na podkładkach drewnianych o szerokości min. 10 cm, grubości min. 2,5 cm i rozstawie co 1-2 m. Stosy powinny być z boku zabezpieczone przez drewniane wsporniki, zamocowane w odstępach co 1-2 m. Wysokość układania rur w stosy nie powinna przekraczać 7 warstw rur i 1,5 m wysokości. Rury o różnych średnicach winny być składowane odrębnie.

Rury kielichowe układać kielichami naprzemianlegle lub kolejne warstwy oddzielać przekładkami drewnianymi.

##### 4.4.2. Składowanie armatury

Armaturę należy składować w pomieszczeniach suchych i temperaturze nie niższej niż  $0^{\circ}\text{C}$ . W pomieszczeniach składowania nie powinny znajdować się związki chemiczne działające korodująco. Armaturę z tworzyw sztucznych należy przechowywać z dala od urządzeń grzewczych.

#### 5. WYMAGANIA DOTYCZĄCE WYKONANIA ROBÓT

5.1. Ogólne zasady wykonania robót podane zostały w ST Kod CPV 45000000-7 „Wymagania ogólne" pkt



## 5.2. Warunki przystąpienia do robót

Przed przystąpieniem do montażu instalacji wodociągowej z tworzyw sztucznych należy:

- wyznaczyć miejsca układania rur, kształtek i armatury,
- wykonać otwory i obsadzić uchwyty, podpory i podwieszenia,
- wykonać bruzdy w ścianach w przypadku układania w nich przewodów wodociągowych,
- wykonać otwory w ścianach i stropach dla przejść przewodów wodociągowych.

## 5.3. Montaż rurociągów

Po wykonaniu czynności pomocniczych określonych w pkt. 5.2. należy przystąpić do właściwego montażu rur, kształtek i armatury.

Rurociągi z tworzyw sztucznych mogą być mocowane bezpośrednio na ścianach, w bruzdach ścian lub warstwach podłogowych w rurach osłonowych.

## 5.4. Połączenia rur i kształtek z tworzyw sztucznych

Przed przystąpieniem do montażu rur i kształtek z tworzyw sztucznych należy dokonać oględzin tych materiałów. Powierzchnie rur i kształtek muszą być czyste, gładkie, pozbawione porów, wgłębień i innych wad powierzchniowych w stopniu uniemożliwiającym spełnienie wymagań odpowiednich norm podanych w pkt. 2.2.1.

### 5.4.1. Połączenia zgrzewane

Połączenia zgrzewane mogą być doczołowe lub elektrooporowe:

- zgrzewanie doczołowe, które polega na łączeniu rur i kształtek przez nagrzanie ich końcówek do właściwej temperatury i dociśnięcie, bez stosowania dodatkowego materiału,
- zgrzewanie elektrooporowe charakteryzujące się tym, że kształtki polietylenowe (PE) zawierają jeden lub więcej integralnych elementów grzejnych, zdolnych do przetworzenia energii elektrycznej w ciepło, w celu uzyskania połączenia zgrzewanego z bosym końcem lub rurą.

Po zgrzaniu rur i kształtek na ich powierzchniach wewnętrznych i zewnętrznych nie powinny wystąpić wypływki stopionego materiału poza obrębem kształtek. Przy zgrzewaniu elektrooporowym żadna wypływka nie powinna powodować przemieszczenia drutu w kształtkach (elektrooporowych) co mogłoby spowodować zwarcie podczas łączenia. Na wewnętrznej powierzchni rur nie powinno wystąpić pofałdowanie.

### 5.4.2. Połączenia mechaniczne zaciskowe

Połączenia mechaniczne zaciskowe wykonuje się za pomocą złączek, które zaciskane są na końcówkach rur. Połączenia te mają zastosowanie w przewodach wodociągowych o średnicach do 110 mm.

### 5.4.3. Połączenia kielichowe na wcisk

Montaż połączeń kielichowych polega na wsunięciu (wciśnięciu) końca rury w kielich, z osadzoną uszczelką (pierścieniem elastomerowym), do określonej głębokości. Dopuszczalne jest stosowanie środka smarującego ułatwiającego wsuwanie. Należy zwrócić szczególną uwagę na osiowe wprowadzenie końca rury w kielich (PVC-U).

### 5.4.4. Połączenia klejone

Połączenia klejone w montażu instalacji wodociągowych stosowane są dla rur i kształtek z PVC-U. Powierzchnie łączonych elementów za pomocą kleju agresywnego muszą być czyste i odtłuszczone. Należy bezwzględnie przestrzegać instrukcji producenta kleju.

Pomieszczenie, w którym odbywa się klejenie musi być dobrze wietrzne oraz zabezpieczone przed otwartym ogniem z powodu tworzących się par rozpuszczalników.

Rodzaj zastosowanych połączeń rur i kształtek powinien być zgodny z instrukcjami producentów tych materiałów.

## 5.5. Połączenia z armaturą

Przed przystąpieniem do montażu armatury należy dokonać oględzin jej powierzchni zewnętrznej i wewnętrznej.

Powierzchnie powinny być gładkie, czyste, pozbawione porów, wgłębień i innych wad powierzchniowych w stopniu uniemożliwiającym spełnienie wymagań norm określonych w pkt. 2.2.2.

Wysokość ustawienia armatury czerpalnej nad podłogą lub przybozem należy wykonać zgodnie z wymaganiami określonymi w WTWiO dla instalacji wodociągowych (zeszyt nr 7 COBRTI INSTAL). Zastosowanie rodzajów połączeń armatury z instalacją należy wykonać przestrzegając instrukcji wydanych przez producentów określonych materiałów.

## 6. KONTROLA JAKOŚCI ROBÓT

6.1. Ogólne zasady kontroli jakości robót podane zostały w ST Kod CPV 45000000-7 „Wymagania ogólne” pkt 6

6.2. Kontrolę wykonania instalacji wodociągowych z tworzyw sztucznych należy przeprowadzić zgodnie z zaleceniami określonymi w WTWiO „Instalacji wodociągowych” (zeszyt nr 7)

Są to badania wstępne polegające na pulsacyjnym podnoszeniu ciśnienia w instalacji do wartości ciśnienia próbnego (3-krotnie) i obserwacji tej instalacji. W przypadku braku przecieków i rosznienia oraz spadku ciśnienia (może wystąpić wyłącznie spowodowane elastycznością przewodów z tworzyw sztucznych) obserwuje się instalację jeszcze 1/2 godziny, jeżeli w dalszym ciągu nie występują przecieki i rosznienie oraz spadek ciśnienia nie większy niż 0,6 bara, przystępuje się do badania głównego.

Badanie główne polega na podniesieniu ciśnienia do wartości ciśnienia próbnego i obserwacji instalacji przez 2 godziny. Jeżeli badanie główne zostało zakończone wynikiem pozytywnym - brak przecieków i rosznienia oraz spadek ciśnienia nie większy niż 0,2 bara - to uznaje się, że instalacja wodociągowa została wykonana w sposób prawidłowy, chyba że wymagane są jeszcze badania uzupełniające przez producenta przewodów z tworzyw sztucznych. Wartość ciśnienia próbnego należy przyjąć zgodnie z określoną w dokumentacji technicznej i WTWiO.

Badanie szczelności instalacji możemy również przeprowadzić sprężonym powietrzem (zgodnie z pkt. 11.3.4. zeszytu nr 7 WTWiO).

Warunkiem uznania wyników badania sprężonym powietrzem za pozytywne, jest brak spadku ciśnienia na manometrze podczas badania. Jednakże jest to badanie dość niebezpieczne i należy ściśle przestrzegać wymogów określonych w ww. pkt. WTWiO.

Dla instalacji ciepłej wody, po wykonaniu badań szczelności wodą zimną z wynikiem pozytywnym, należy dodatkowo przeprowadzić badanie szczelności wodą o temp. 60°C, przy ciśnieniu roboczym. Z przeprowadzonych badań należy sporządzić protokół (Załącznik nr 1).

## 7. WYMAGANIA DOTYCZĄCE PRZEDMIARU I OBMIARU ROBÓT

7.1. Ogólne zasady obmiaru robót podane zostały w ST Kod CPV 45000000-7 „Wymagania ogólne” pkt 7

7.2. Jednostki i zasady obmiaru robót

Obmiar robót będzie określać faktyczny zakres wykonanych robót, zgodnie z dokumentacją projektową i dołączonymi do niej specyfikacjami technicznymi (szczegółowymi), w jednostkach ustalonych w kosztorysie.

R Długość rurociągów:

- należy liczyć od końcówki ostatniego łącznika w podejściu do wodomierza (od strony instalacji) bądź od zaworu odcinającego na wprowadzeniu rurociągów do budynków (w przypadkach, gdy wodomierz jest na zewnątrz budynku) - do końcówki podejścia do poszczególnych punktów czerpania wody,
- oblicza się w metrach ich długości osiowej, wyodrębniając ilości rurociągów w zależności od rodzajów rur i ich średnic oraz rodzajów połączeń bez odliczania długości łączników oraz armatury łączonych na gwint, nie wlicza się natomiast do długości rurociągów armatury kołnierzonej,
- podejścia do urządzeń i armatury wlicza się do ogólnej długości rurociągów, a niezależnie od tego do przedmiaru wprowadza się liczby podejść według średnic rurociągów i rodzajów podejść. Przy ustalaniu liczby podejść należy odrębnie liczyć podejścia wody zimnej, odrębnie - wody ciepłej,
- długość rurociągów w obejściach elementów konstrukcyjnych wlicza się do ogólnej długości rurociągów,
- długość rurociągów w kompensatorach wlicza się do ogólnej długości rurociągów.

R Elementy i urządzenia instalacji, jak zawory, baterie, wodomierze, liczy się w sztukach lub kompletach.

R Próbę szczelności ustala się dla całkowitej długości rur instalacji z uwzględnieniem podziału według średnic oraz rodzajów budynków.

## 8. SPOSÓB ODBIORU ROBÓT

8.1. Ogólne zasady odbioru robót podano w ST Kod CPV 45000000-7 „Wymagania ogólne” pkt 8

8.2. Zakres badań odbiorczych

8.2.1. Badania przy odbiorze instalacji wodociągowej należy przeprowadzić zgodnie z ustaleniami podanymi w pkt. 10 i pkt. 11 WTWiO Instalacji wodociągowych.

Zakres badań odbiorczych należy dostosować do rodzaju i wielkości instalacji wodociągowej. Szczegółowy zakres badań odbiorczych powinien zostać ustalony w umowie pomiędzy inwestorem i wykonawcą z tym, że powinny one objąć co najmniej badania odbiorcze szczelności, zabezpieczenia instalacji wodociągowej wody ciepłej przed przekroczeniem granicznych wartości ciśnienia i temperatury, zabezpieczenia przed możliwością pogorszenia jakości wody wodociągowej w instalacji oraz zmianami skracającymi trwałość instalacji, zabezpieczenia instalacji wodociągowej przed możliwością przepływów zwrotnych. Zakres tych badań określony został w pkt. 11 WTWiO.

Podczas dokonywania badań odbiorczych należy wykonywać pomiary:

- temperatury wody za pomocą termometrów zapewniających dokładność odczytu  $\pm 0,5$  C,
- spadków ciśnienia wody w instalacji za pomocą manometrów różnicowych zapewniających dokładność odczytu nie mniejszą niż 10 Pa.

8.2.2. Odbiór robót poprzedzających wykonanie instalacji wodociągowej

Odbiór robót poprzedzających wykonanie instalacji tzw. odbiór międzyoperacyjny należy przeprowadzić dla robót przykładowo wyszczególnionych w pkt. 5.2.

Z przeprowadzonego odbioru międzyoperacyjnego należy sporządzić protokół odbioru (Załącznik 2).

8.2.3. Odbiór techniczny częściowy instalacji wodociągowej

Odbiór techniczny częściowy dotyczy części instalacji do których zanika dostęp w miarę postępu robót. Dotyczy on na przykład: przewodów ułożonych i zaizolowanych w zamurowywanych brzdach lub zamykanych kanałach nieprzełazowych, przewodów układanych w rurach osłonowych w warstwach podłogi, uszczelnień przejść przez przegrody budowlane, których sprawdzenie będzie niemożliwe lub utrudnione w fazie odbioru technicznego końcowego.

Odbiór częściowy przeprowadza się w trybie przewidzianym dla odbioru technicznego końcowego jednak bez oceny prawidłowości pracy instalacji.

W ramach odbioru częściowego należy:

- sprawdzić czy odbierany element instalacji lub jej część jest wykonana zgodnie z dokumentacją projektową oraz dołączonymi do niej specyfikacjami technicznymi (szczegółowymi),
- sprawdzić zgodność wykonania odbieranej części instalacji z wymaganiami określonymi w odpowiednich punktach WTWiO,
- przeprowadzić niezbędne badania odbiorcze.

Po dokonaniu odbioru częściowego należy sporządzić protokół potwierdzający prawidłowe wykonanie robót (Załącznik 3) oraz dołączyć wyniki niezbędnych badań odbiorczych. W protokole należy jednoznacznie zidentyfikować lokalizację odcinków instalacji, które były objęte odbiorem częściowym.

8.2.4. Odbiór techniczny końcowy instalacji wodociągowej

Instalacja powinna być przedstawiona do odbioru technicznego końcowego po:

- zakończeniu wszystkich robót montażowych, łącznie z wykonaniem izolacji cieplnej,
- wypłukaniu, dezynfekcji i napełnieniu instalacji wodą,
- dokonaniu badań odbiorczych częściowych, z których wszystkie zakończyły się wynikiem pozytywnym.

W ramach odbioru końcowego należy:

- uruchomić instalację, sprawdzić osiąganie zakładanych parametrów zgodnie z dokumentacją projektową, specyfikacjami technicznymi (szczegółowymi) i WTWiO,
- sprawdzić zgodność wykonania odbieranej instalacji z wymaganiami określonymi w odpowiednich punktach WTWiO,
- sprawdzić protokoły odbiorów międzyoperacyjnych i częściowych,
- sprawdzić protokoły zawierające wyniki badań odbiorczych.

Z odbioru technicznego końcowego należy sporządzić protokół (Załącznik 4).

## 9. PODSTAWA ROZLICZENIA ROBÓT

9.1. Ogólne ustalenia dotyczące podstawy płatności podano w ST Kod CPV 45000000-7 „Wymagania ogólne” pkt 9

### 9.2. Zasady rozliczenia i płatności

Rozliczenie robót montażowych instalacji wodociągowych z tworzyw sztucznych może być dokonane jednorazowo po wykonaniu pełnego zakresu robót i ich końcowym odbiorze lub etapami określonymi w umowie, po dokonaniu odbiorów częściowych robót.

Ostateczne rozliczenie umowy pomiędzy zamawiającym a wykonawcą następuje po dokonaniu odbioru końcowego.

Podstawę rozliczenia oraz płatności wykonanego i odebranego zakresu robót stanowi wartość tych

robót obliczona na podstawie:

- określonych w dokumentach umownych (ofercie) cen jednostkowych i ilości robót potwierdzonych przez zamawiającego lub
- ustalonej w umowie kwoty ryczałtowej za określony zakres robót.

Ceny jednostkowe wykonania robót lub kwoty ryczałtowe obejmujące roboty montażowe instalacji wodociągowych z tworzyw sztucznych uwzględniają:

- przygotowanie stanowiska roboczego,
- dostarczenie materiałów, narzędzi i sprzętu,
- obsługę sprzętu nieposiadającego etatowej obsługi,
- przenoszenie podręcznych urządzeń i sprzętu w miarę postępu robót,
- wykonanie ewentualnie występujących robót ziemnych,
- wykonanie robót pomocniczych określonych w pkt. 5.2.,
- montaż rurociągów i armatury,
- wykonanie prób ciśnieniowych,
- usunięcie wad i usterek powstałych w czasie wykonywania robót.

## 10. DOKUMENTY ODNIESIENIA

### 10.1. Normy

PN-EN 806-1:2004

Wymagania dotyczące wewnętrznych instalacji wodociągowych do przesyłu wody przeznaczonej do spożycia przez ludzi. Część 1: Postanowienia ogólne.

PN-81/B-10700.00

Instalacje wewnętrzne wodociągowe i kanalizacyjne. Wymagania i badania przy odbiorze. Wspólne wymagania i badania.

PN-83/B-10700.04

Instalacje wewnętrzne wodociągowe i kanalizacyjne. Wymagania i badania przy odbiorze. Przewody wody zimnej z polichlorku winylu i polietylenu.

PN-B-10720:1998

Wodociągi. Zabudowa zestawów wodomierzowych w instalacjach wodociągowych. Wymagania i badania przy odbiorze.

PN-EN 1452-1:2000

Systemy przewodowe z tworzyw sztucznych. Systemy przewodowe z niezmiękczonego polichlorku winylu (PVC-U) do przesyłania wody. Wymagania ogólne.

PN-EN 1452-2:2000

Systemy przewodowe z tworzyw sztucznych. Systemy przewodowe z niezmiękczonego polichlorku winylu (PVC-U) do przesyłania wody. Rury.

PN-EN 1452-3:2000

Systemy przewodowe z tworzyw sztucznych. Systemy przewodowe z niezmiękczonego polichlorku winylu (PVC-U) do przesyłania wody. Kształtki.

PN-EN 1452-4:2000

Systemy przewodowe z tworzyw sztucznych. Systemy przewodowe z niezmiękczonego polichlorku winylu (PVC-U) do przesyłania wody. Zawory i wyposażenie pomocnicze.

PN-EN 1452-5:2000

Systemy przewodowe z tworzyw sztucznych. Systemy przewodowe z niezmiękczonego polichlorku winylu (PVC-U) do przesyłania wody. Przydatność do stosowania w systemie.

PN-EN ISO 15874-1:2004(U)

Systemy przewodów rurowych do instalacji ciepłej i zimnej wody. Polipropylen (PP). Część 1: Wymagania ogólne.

PN-EN ISO 15874-2:2004(U)

Systemy przewodów rurowych z tworzyw sztucznych do instalacji ciepłej i zimnej wody. Polipropylen (PP). Część 2: Rury.

PN-EN ISO 15874-3:2004(U)

Systemy przewodów rurowych z tworzyw sztucznych do instalacji ciepłej i zimnej wody. Polipropylen (PP). Część 3: Kształtki.

PN-EN ISO 15874-5:2004(U)

Systemy przewodów rurowych z tworzyw sztucznych do instalacji ciepłej i zimnej wody. Polipropylen (PP).  
Część 5: Przydatność do stosowania w systemie.  
PN-C-89207:1997

Rury z tworzyw sztucznych. Rury ciśnieniowe z polipropylenu PP-H, PP-B i PP-R.  
PN-EN ISO 15876-1:2004(U)

Systemy przewodów rurowych z tworzyw sztucznych do instalacji ciepłej i zimnej wody. Polibutylen (PB).  
Część 1: Wymagania ogólne.  
PN-EN ISO 15876-2:2004(U)

Systemy przewodów rurowych z tworzyw sztucznych do instalacji ciepłej i zimnej wody. Polibutylen (PB).  
Część 2: Rury.  
PN-EN ISO 15876-3:2004(U)

Systemy przewodów rurowych z tworzyw sztucznych do instalacji ciepłej i zimnej wody. Polibutylen (PB).  
Część 3: Kształtki.  
PN-EN ISO 15876-5:2004(U)

Systemy przewodów rurowych z tworzyw sztucznych do instalacji ciepłej i zimnej wody. Polibutylen (PB).  
Część 5: Przydatność do stosowania w systemie.  
PN-EN ISO 15875-1:2004(U)

Systemy przewodów rurowych z tworzyw sztucznych do instalacji ciepłej i zimnej wody. Polietylen sieciowany (PE-X). Część 1: Wymagania ogólne.  
PN-EN ISO 15875-2:2004(U)

Systemy przewodów rurowych z tworzyw sztucznych do instalacji ciepłej i zimnej wody. Polietylen sieciowany (PE-X). Część 2: Rury.  
PN-EN ISO 15875-3:2004(U)

Systemy przewodów rurowych z tworzyw sztucznych do instalacji ciepłej i zimnej wody. Polietylen sieciowany (PE-X). Część 3: Kształtki.  
PN-EN ISO 15875-5:2004(U)

Systemy przewodów rurowych z tworzyw sztucznych do instalacji ciepłej i zimnej wody. Polietylen sieciowany (PE-X). Część 5: Przydatność do stosowania w systemie.  
PN-79/M-75110

Armatura domowej sieci wodociągowej. Zawory wypływowe wydłużone.  
PN-79/M-75111

Armatura domowej sieci wodociągowej. Zawór umywalkowy stojący.  
PN-79/M-75113

Armatura domowej sieci wodociągowej. Zawór z ruchomą wylewką.  
PN-78/M-75114

Armatura domowej sieci wodociągowej. Baterie umywalkowe i zlewozmywakowe.  
PN-78/M-75115

Armatura domowej sieci wodociągowej. Baterie wannowe.  
PN-80/M-75116

Armatura domowej sieci wodociągowej. Baterie wannowa piecykowa.  
PN-78/M-75117

Armatura domowej sieci wodociągowej. Baterie natryskowa.  
PN-80/M-75118

Armatura domowej sieci wodociągowej. Baterie zlewozmywakowe i umywalkowe stojące.  
PN-78/M-75119

Armatura domowej sieci wodociągowej. Baterie wannowe stojące.  
PN-74/M-75123

Armatura domowej sieci wodociągowej. Armatura toaletowa. Głowice suwakowe.  
PN-74/M-75124

Armatura domowej sieci wodociągowej. Bateria umywalkowa i zlewozmywakowa stojąca rozsuwalna.  
PN-75/M-75125

Armatura domowej sieci wodociągowej. Baterie umywalkowe stojące kryte.  
PN-77/M-75126

Armatura domowej sieci wodociągowej. Baterie umywalkowe stojące jednootworowe.  
PN-80/M-75144

Armatura domowej sieci wodociągowej. Wylewki ruchome.  
PN-78/M-75147

Armatura domowej sieci wodociągowej. Mieszacze natryskowe.  
PN-76/M-75150

Armatura domowej sieci wodociągowej. Natrysk dźwigniowy.  
PN-70/M-75167

Armatura domowej sieci wodociągowej. Przedłużacze.  
PN-69/M-75172

Armatura domowej sieci wodociągowej. Spust do zbiorników płuczących.  
PN-80/M-75180

Armatura domowej sieci wodociągowej. Zawory pływakowe.  
PN-75/M-75206

Armatura domowej sieci wodociągowej. Zawory wypływowe.  
PN-ISO 4064-1:1997

Pomiar objętości wody w przewodach. Wodomierze do wody pitnej zimnej. Wymagania.  
PN-ISO 4064-2+Ad1:1997

Pomiar objętości wody w przewodach. Wodomierze do wody pitnej zimnej. Wymagania instalacyjne.  
PN-ISO 4064-3:1997

Pomiar objętości wody w przewodach. Wodomierze do wody pitnej zimnej. Metody badań i wyposażenie.  
PN-ISO 7858-1:1997

Pomiar objętości wody przepływającej w przewodach. Wodomierze do wody pitnej zimnej. Wodomierze sprzężone. Wymagania.  
PN-ISO 7858-2:1997

Pomiar objętości wody przepływającej w przewodach. Wodomierze do wody pitnej zimnej. Wodomierze sprzężone. Wymagania instalacyjne.  
PN-ISO 7858-3:1997

Pomiar objętości wody przepływającej w przewodach. Wodomierze do wody pitnej zimnej. Wodomierze sprzężone. Metody badań.  
PN-88/M-54901.00

Elementy złączne wodomierzy skrzydełkowych. Wymagania i badania.  
PN-88/M-54901.01

Elementy złączne wodomierzy skrzydełkowych. Osłonki.  
PN-88/M-54901.02

Elementy złączne wodomierzy skrzydełkowych. Przedłużacze.  
PN-92/M-54901.03

Elementy złączne wodomierzy skrzydełkowych. Łączniki.  
PN-92/M-54901.04

Elementy złączne wodomierzy skrzydełkowych. Nakrętki do łączników.  
PN-88/M-54901.05

Elementy złączne wodomierzy skrzydełkowych. Uszczelki.  
PN-EN 1717:2003

Ochrona przed wtórnym zanieczyszczeniem wody w instalacjach wodociągowych i ogólne wymagania dotyczące urządzeń zapobiegających zanieczyszczeniu przez przepływ zwrotny.  
PN-71/B-10420

Urządzenia ciepłej wody w budynkach. Wymagania i badania przy odbiorze.  
PN-67/C-89350

Kleje do montażu rurociągów z nieplastyfikowanego polichlorku winylu. Klej W.

## 10.2. Inne dokumenty, instrukcje i przepisy

### 10.2.1. Inne dokumenty i instrukcje

- Warunki Techniczne Wykonania i Odbioru Instalacji Wodociągowych - zeszyt 7 - COBRTI INSTAL.
- Warunki Techniczne Wykonania i Odbioru Rurociągów z Tworzyw Sztucznych - Polska Korporacja Techniki Sanitarnej, Grzewczej, Gazowej i Kanalizacji.
- Instrukcja Projektowa, Montażu i Układania Rur PVC-U i PE - GAMRAT.

- Specyfikacja techniczna wykonania i odbioru robót budowlanych. Wymagania ogólne. Kod CPV 45000000-7. Wydanie II, OWEOB Promocja - 2005 r.

#### 10.2.2. Ustawy

- Ustawa z dnia 7 lipca 1994 r. - Prawo budowlane (jednolity tekst Dz. U. z 2003 r. Nr 207, poz. 2016 z późn. zm.).
- Ustawa z dnia 29 stycznia 2004 r. - Prawo zamówień publicznych (Dz. U. Nr 19, poz. 177).
- Ustawa z dnia 16 kwietnia 2004 r. - o wyrobach budowlanych (Dz. U. Nr 92, poz. 881).
- Ustawa z dnia 21 grudnia 2000 r. - o dozorcze technicznym (Dz. U. Nr 122, poz. 1321 z późn. zm.).
- Ustawa z dnia 27 kwietnia 2001 r. - Prawo ochrony środowiska (Dz. U. Nr 62, poz. 627 z późn. zm.).
- Ustawa z dnia 21 marca 1985 r. - o drogach publicznych (jednolity tekst Dz. U. z 2004 r. Nr 204, poz. 2086).
- Ustawa z dnia 7 czerwca 2001 r. - o zbiorowym zaopatrzeniu w wodę i zbiorowym odprowadzeniu ścieków (Dz. U. Nr 72, poz. 747).

#### 10.2.3. Rozporządzenia

- Rozporządzenie Ministra Rozwoju Regionalnego i Budownictwa z dnia 2 kwietnia 2001 r. - w sprawie geodezyjnej ewidencji sieci uzbrojenia terenu oraz zespołów uzgadniania dokumentacji projektowej (Dz. U. Nr 38, poz. 455).
- Rozporządzenie Ministra Infrastruktury z dnia 2 grudnia 2002 r. - w sprawie systemów oceny zgodności wyrobów budowlanych oraz sposobu ich oznaczania znakowaniem CE (Dz. U. Nr 209, poz. 1779).
- Rozporządzenie Ministra Infrastruktury z dnia 2 grudnia 2002 r. - w sprawie określenia polskich jednostek organizacyjnych upoważnionych do wydawania europejskich aprobat technicznych, zakresu i formy aprobat oraz trybu ich udzielania, uchylania lub zmiany (Dz. U. Nr 209, poz. 1780).
- Rozporządzenie Ministra Pracy i Polityki Społecznej z dnia 26 września 1997 r. - w sprawie ogólnych przepisów bezpieczeństwa i higieny pracy (Dz. U. Nr 169, poz. 1650).
- Rozporządzenie Ministra Infrastruktury z dnia 6 lutego 2003 r. - w sprawie bezpieczeństwa i higieny pracy podczas wykonywania robót budowlanych (Dz. U. Nr 47, poz. 401).
- Rozporządzenie Ministra Infrastruktury z dnia 23 czerwca 2003 r. - w sprawie informacji dotyczącej bezpieczeństwa i ochrony zdrowia oraz planu bezpieczeństwa i ochrony zdrowia (Dz. U. Nr 120, poz. 1126).
- Rozporządzenie Ministra Infrastruktury z dnia 11 sierpnia 2004 r. - w sprawie sposobów deklarowania wyrobów budowlanych oraz sposobu znakowania ich znakiem budowlanym (Dz. U. Nr 198, poz. 2041).
- Rozporządzenie Ministra Infrastruktury z dnia 26.06.2002 r. w sprawie dziennika budowy, montażu i rozbiórki, tablicy informacyjnej oraz ogłoszenia zawierającego dane dotyczące bezpieczeństwa pracy i ochrony zdrowia (Dz. U. z 2002 r. Nr 108, poz. 953 z późn. zmianami).
- Rozporządzenie Ministra Infrastruktury z dnia 27 sierpnia 2004 r. - zmieniające rozporządzenie w sprawie dziennika budowy, montażu i rozbiórki, tablicy informacyjnej oraz ogłoszenia zamawiającego dane dotyczące bezpieczeństwa pracy i ochrony zdrowia (Dz. U. Nr 198, poz. 2042).
- Rozporządzenie Ministra Infrastruktury z dnia 03.07.2003 r. w sprawie szczegółowego zakresu i formy projektu budowlanego (Dz. U. z 2003 r. Nr 120, poz. 1133).
- Rozporządzenie Ministra Infrastruktury z dnia 2 września 2004 r. - w sprawie szczegółowego zakresu i formy dokumentacji projektowej, specyfikacji technicznych wykonania i odbioru robót budowlanych oraz programu funkcjonalno-użytkowego (Dz. U. Nr 202, poz. 2072).
- Rozporządzenie Ministra Infrastruktury z dnia 12 kwietnia 2002 r. w sprawie warunków technicznych, jakim powinny odpowiadać budynki i ich usytuowanie (Dz. U. Nr 75, poz. 690) wraz ze zmianą opublikowaną w Dz. U. Nr 33 z 2003 r., poz. 270 oraz Dz. U. Nr 109 z 2004 r., poz. 1156).
- Rozporządzenie Ministra Zdrowia z dnia 19 listopada 2002 r. w sprawie wymagań dotyczących

jakości wody przeznaczonej do spożycia przez ludzi (Dz. U. Nr 203, poz. 1718).



**PROTOKÓŁ BADANIA ODBIORCZEGO INSTALACJI WODOCIĄGOWEJ****1. Identyfikacja instalacji**

Instalacja wodociągowa ..... realizowana

W ..... ul. ....  
(nazwa miejscowości)

zaprojektowana przez .....

**2. Przedmiot badania**

Badaniem objęto: .....

.....  
(opis jednoznacznie identyfikujący zakres instalacji objęty badaniem)**3. Skład Komisji**

Poz.	–	Imię i nazwisko	Instytucja	Stanowisko	Uwagi <sup>1)</sup>
1.	Inwestor				
2.	Wykonawca				
3.	Nadzór				
4.	Użytkownik				

<sup>1)</sup> dla osób pełniących samodzielne funkcje w budownictwie, numer uprawnień budowlanych

**4. Opis badania:**.....  
.....**5. Wykonawca załączył do protokołu następujące dokumenty:**.....  
.....**6. Komisja stwierdza, że badanie:****6.1. zostało przeprowadzone z wynikiem (pozytywnym)\* (negatywnym)\*****6.2. ponieważ wynik badania był negatywny, instalacja powinna zostać przedstawiona do badania w terminie do dnia .....\***

Na odwrotnej stronie niniejszego protokołu (nie zostały zamieszczone)\* (zostały zamieszczone)\* i podpisane inne ustalenia Komisji dotyczące przeprowadzonego badania.

**7. Podpisy członków Komisji**

Inwestor	Wykonawca	Nadzór	Użytkownik	Projektant
1.	2.	3.	4.	5.

\* niepotrzebne skreślić

**PROTOKÓŁ ODBIORU MIĘDZYOPERACYJNEGO INSTALACJI WODOCIĄGOWEJ****1. Identyfikacja instalacji**

Instalacja wodociągowa ..... realizowana

w ..... ul. ....  
(nazwa miejscowości)

zaprojektowana przez .....

Projekt zweryfikowany przez .....

**2. Przedmiot i zakres odbioru międzyoperacyjnego**.....  
.....**3. Skład Komisji**

Poz.	–	Imię i nazwisko	Instytucja	Stanowisko	Uwagi <sup>1)</sup>
1.	Inwestor				
2.	Wykonawca				
3.	Nadzór				
4.	Użytkownik				

<sup>1)</sup> dla osób pełniących samodzielne funkcje w budownictwie, numer uprawnień budowlanych

**4. Wykonawca załączył do protokołu następujące dokumenty:**.....  
.....**5. Komisja stwierdza, że roboty poprzedzające wykonanie instalacji i będące przedmiotem odbioru międzyoperacyjnego:****5.1. zostały zrealizowane (zgodnie)\* (nie zgodnie)\* z przedstawioną dokumentacją i w sposób (umożliwiający)\* (nie umożliwiający)\* prawidłowe wykonanie instalacji;****5.2. ponieważ wynik odbioru międzyoperacyjnego jest negatywny, roboty powinny zostać przedstawiona do ponownego odbioru w terminie do dnia .....\***

Na odwrotnej stronie niniejszego protokołu (nie zostały zamieszczone)\* (zostały zamieszczone)\* i podpisane pozostałe ustalenia Komisji.

**6. Podpisy członków Komisji**

Inwestor	Wykonawca	Nadzór	Użytkownik
1.	2.	3.	4.

.....

\* niepotrzebne skreślić

**PROTOKÓŁ ODBIORU TECHNICZNEGO – CZĘŚCIOWEGO INSTALACJI WODOCIĄGOWEJ****1. Przedmiot odbioru**

Instalacja wodociągowa ..... realizowana

w ..... ul. ....  
(nazwa miejscowości)

zaprojektowana przez .....

Projekt zweryfikowany przez .....

**2. Zakres odbioru częściowego:**

.....

.....

(opis jednoznacznie identyfikujący zakres instalacji objęty odbiorem częściowym)

**3. Skład Komisji**

Poz.	–	Imię i nazwisko	Instytucja	Stanowisko	Uwagi <sup>1)</sup>
1.	Inwestor				
2.	Wykonawca				
3.	Nadzór				
4.	Użytkownik				

<sup>1)</sup> dla osób pełniących samodzielne funkcje w budownictwie, numer uprawnień budowlanych

**4. Wykonawca przedstawił następujące dokumenty:**

a) umowę .....

b) pozwolenie na budowę i dziennik budowy,

c) protokoły odbiorów międzyoperacyjnych,

d) .....

e) .....

**5. Komisja stwierdza, że część instalacji będąca przedmiotem odbioru została zrealizowana (zgodnie)\* (nie zgodnie)\* z umową, przedstawioną dokumentacją oraz warunkami technicznymi wykonania i odbioru, wobec tego (może)\* (nie może)\* zostać odebrana.**

**6. (Ustala się, że odebrana część instalacji będzie konserwowana przez)\* .....**

**7. ....**

Na odwrotnej stronie niniejszego protokołu (nie zostały zamieszczone)\* (zostały zamieszczone)\* i podpisane pozostałe ustalenia, a tak że uwagi Komisji, w tym dotyczące terminu i zgodności wykonania z umową, stwierdzonych wad i terminu ich usunięcia itp.

**8. Podpisy członków Komisji**

Inwestor

Wykonawca

Nadzór

Użytkownik

1.

2.

3.

4.

\* niepotrzebne skreślić

**PROTOKÓŁ ODBIORU TECHNICZNEGO – KOŃCOWEGO INSTALACJI WODOCIĄGOWEJ****1. Przedmiot odbioru**

Instalacja wodociągowa ..... realizowana

w ..... ul. ....  
(nazwa miejscowości)

zaprojektowana przez .....

Projekt zweryfikowany przez .....

**2. Skład Komisji**

Poz.	–	Imię i nazwisko	Instytucja	Stanowisko	Uwagi <sup>1)</sup>
1.	Inwestor				
2.	Wykonawca				
3.	Nadzór				
4.	Użytkownik				

<sup>1)</sup> dla osób pełniących samodzielne funkcje w budownictwie, numer uprawnień budowlanych

**3. Wykonawca przedstawił następujące dokumenty:**

- a) umowę .....
- b) pozwolenie na budowę i dziennik budowy,
- c) .....
- d) .....

**4. Wykonawca załączył do protokołu następujące dokumenty:**

- a) protokoły odbiorów technicznych – częściowych instalacji,
- b) dokumenty dotyczące podstawowych danych eksploatacyjnych,
- c) dokumentację techniczną powykonawczą,
- d) protokół potwierdzający kompletność wykonanych prac,
- e) .....
- f) .....
- g) .....

**5. Komisja stwierdza, że instalacja została zrealizowana (zgodnie)\* (nie zgodnie)\* z umową, przedstawioną dokumentacją oraz warunkami technicznymi wykonania i odbioru. Instalacja (może) \* (nie może)\* być odebrana i użytkowana.**

**6. (Ustala się, że po odbiorze instalacja zostaje przejęta do eksploatacji przez)\***

7. ....

Na odwrotnej stronie niniejszego protokołu (nie zostały zamieszczone)\* (zostały zamieszczone)\* i podpisane pozostałe ustalenia, a tak że uwagi Komisji, w tym dotyczące terminu i zgodności wykonania z umową, stwierdzonych wad i terminu ich usunięcia itp.

**8. Podpisy członków Komisji**

Inwestor	Wykonawca	Nadzór	Użytkownik
1.	2.	3.	4.

\* niepotrzebne skreślić

**SPECYFIKACJA TECHNICZNA  
WYKONANIA I ODBIORU ROBÓT BUDOWLANYCH**

**Nr : ST - 16**

**INSTALACJE KANALIZACYJNE  
Z RUR Z TWORZYW SZTUCZNYCH**

**Kod CPV: 45332300-6**

## 1. CZĘŚĆ OGÓLNA

### 1.1. Nazwa nadana zamówieniu przez Zamawiającego

"Budowa oczyszczalni ścieków w miejscowości Poświętne".

### 1.2. Przedmiot ST

Przedmiotem niniejszej specyfikacji technicznej (ST) są wymagania dotyczące wykonania i odbioru instalacji kanalizacyjnych z rur z tworzyw sztucznych w budynkach mieszkalnych, użyteczności publicznej oraz przemysłowych.

### 1.3. Zakres stosowania ST

Niniejsza specyfikacja techniczna (ST) stanowi dokument przetargowy i kontraktowy, przy zleceniu i realizacji robót wymienionych w pkt. 1.2.

### 1.4. Przedmiot i zakres robót objętych ST

Roboty, których dotyczy Specyfikacja obejmują wszystkie czynności podstawowe występujące przy montażu instalacji kanalizacyjnych z rur z tworzyw sztucznych, ich uzbrojenia oraz montażu przyborów i urządzeń, a także niezbędne dla właściwego wykonania tej instalacji roboty tymczasowe oraz prace towarzyszące.

### 1.5. Określenia podstawowe, definicje

Określenia podstawowe przyjęte w niniejszej specyfikacji technicznej są zgodne z określeniami przyjętymi w Rozporządzeniu Ministra Infrastruktury z dnia 12 kwietnia 2002 r. w sprawie warunków, jakim powinny odpowiadać budynki i ich usytuowanie, odpowiednimi normami oraz określeniami podanymi w Specyfikacji Technicznej Kod CPV 45000000-7 „Wymagania ogólne” pkt. 1.4.

Instalację kanalizacyjną stanowi układ połączonych przewodów wraz z urządzeniami, przyborami i wpustami odprowadzającymi ścieki oraz wody opadowe do pierwszej studzienki od strony budynku.

Przybór sanitarny - urządzenie służące do odbierania i odprowadzania zanieczyszczeń płynnych powstałych w wyniku działalności higieniczno-sanitarnych i gospodarczych.

Podejście - przewód łączący przybór sanitarny lub urządzenie z przewodem spustowym lub przewodem odpływowym.

Przewód spustowy (pion) - przewód służący do odprowadzania ścieków z podejść kanalizacyjnych, rynien lub wpustów deszczowych do przewodu odpływowego.

Przewód odpływowy (poziom) - przewód służący do odprowadzania ścieków z pionów do przykanalika lub innego odbiornika.

Wpust - urządzenie służące do zbierania ścieków z powierzchni odwadnianych i odprowadzania ich do instalacji kanalizacyjnej.

### 1.6. Ogólne wymagania dotyczące robót

Wykonawca robót jest odpowiedzialny za jakość wykonania robót oraz za zgodność z dokumentacją projektową, postanowieniami zawartymi w WTWiO dla instalacji kanalizacyjnych, specyfikacją techniczną (szczegółową) i poleceniami Inspektora nadzoru oraz ze sztuką budowlaną. Ogólne wymagania dotyczące robót podano w ST Kod CPV 45000000-7 „Wymagania ogólne” pkt 1.5.

### 1.7. Dokumentacja robót montażowych instalacji kanalizacyjnych

Dokumentację robót montażowych instalacji kanalizacyjnych stanowią:

- projekt budowlany, opracowany zgodnie z rozporządzeniem Ministra Infrastruktury z dnia 03.07.2003 r. „w sprawie szczegółowego zakresu i formy projektu budowlanego (Dz. U. z 2003 r. Nr 120, poz. 1133), dla przedmiotu zamówienia dla którego wymagane jest uzyskanie pozwolenia na budowę,
- projekt wykonawczy w zakresie wynikającym z rozporządzenia Ministra Infrastruktury z 02.09.2004 r. w sprawie szczegółowego zakresu i formy dokumentacji projektowej, specyfikacji technicznych wykonania i odbioru robót budowlanych oraz programu funkcjonalno-użytkowego (Dz. U. z 2004 r. Nr 202, poz. 2072 wraz z późniejszymi zmianami),
- specyfikacja techniczna (szczegółowa) wykonania i odbioru robót (obligatoryjna w przypadku zamówień publicznych), sporządzona zgodnie z rozporządzeniem Ministra Infrastruktury z dnia 02.09.2004 r. w sprawie szczegółowego zakresu i formy dokumentacji projektowej, specyfikacji technicznych wykonania i odbioru robót budowlanych oraz programu funkcjonalno-użytkowego (Dz. U. z 2004 r. Nr 202, poz. 2072 wraz z późniejszymi zmianami),
- dziennik budowy prowadzony zgodnie z rozporządzeniem Ministra Infrastruktury z dnia 26 czerwca 2002 r. w sprawie dziennika budowy, montażu i rozbiórki, tablicy informacyjnej oraz ogłoszenia

zawierającego dane dotyczące bezpieczeństwa pracy i ochrony zdrowia (Dz. U. z 2002 r. Nr 108, poz. 953 z późn. zmianami),

- dokumenty świadczące o dopuszczeniu do obrotu i powszechnego lub jednostkowego zastosowania użytych wyrobów budowlanych, zgodnie z ustawą z 16 kwietnia 2004 r. o wyrobach budowlanych (Dz. U. z 2004 r. Nr 92, poz. 881),
- protokoły odbiorów częściowych, końcowych i robót zanikających, z załączonymi protokołami z badań kontrolnych,
- dokumentacja powykonawcza, czyli wyżej wymienione części składowe dokumentacji robót z naniesionymi zmianami, dokonanymi w toku wykonywania robót (zgodnie z art. 3, pkt 14 ustawy Prawo budowlane z dnia 7 lipca 1994 r. - tekst jednolity Dz. U. z 2003 r. Nr 207, poz. 2016 z późniejszymi zmianami).

Roboty należy wykonywać na podstawie dokumentacji projektowej i specyfikacji technicznej (szczegółowej) wykonania i odbioru robót budowlanych, opracowanych dla realizacji konkretnego zadania.

## **2. WYMAGANIA DOTYCZĄCE WŁAŚCIWOŚCI MATERIAŁÓW**

2.1. Ogólne wymagania dotyczące materiałów, ich pozyskiwania i składowania podano w ST Kod CPV 45000000-7 „Wymagania ogólne” pkt 2

Materiały stosowane do montażu instalacji kanalizacyjnych powinny mieć:

- oznakowanie znakiem CE co oznacza, że dokonano oceny ich zgodności ze zharmonizowaną normą europejską wprowadzoną do zbioru Polskich Norm, z europejską aprobatą techniczną lub krajową specyfikacją techniczną państwa członkowskiego Unii Europejskiej lub Europejskiego Obszaru Gospodarczego, uznaną przez Komisję Europejską za zgodną z wymaganiami podstawowymi, lub
- deklarację zgodności z uznanymi regułami sztuki budowlanej wydaną przez producenta, jeżeli dotyczy ona wyrobu umieszczonego w wykazie wyrobów mających niewielkie znaczenie dla zdrowia i bezpieczeństwa określonym przez Komisję Europejską, lub
- oznakowanie znakiem budowlanym, co oznacza że są to wyroby nie podlegające obowiązkowemu oznakowaniu CE, dla których dokonano oceny zgodności z Polską Normą lub aprobatą techniczną, bądź uznano za „regionalny wyrób budowlany”.

### 2.2. Rodzaje materiałów

#### 2.2.1. Rury i kształtki z tworzyw sztucznych

Rury i kształtki z tworzyw sztucznych muszą spełniać wymagania określone w odpowiednich normach:

- z niezmiękczonego polichlorku winylu (PVC-U) - PN-EN 1329-1:2001, PN-EN 1329-2:2002(U),
- z polipropylenu (PP) PN-EN 1451 -1:2001, PN-ENV 1451 -2:2002(U),
- z polietylenu (PE) PN-EN 1519-1:2002, PN-ENV 1519-2:2002(U).

#### 2.2.2. Przybory i urządzenia

Przybory i urządzenia oraz uzbrojenie przewodów kanalizacyjnych muszą spełniać wymagania określone w odpowiednich normach. Wykaz takich norm podany został w pkt. 10.1. niniejszej specyfikacji.

## **3. WYMAGANIA DOTYCZĄCE SPRZĘTU I MASZYN**

3.1. Ogólne wymagania dotyczące sprzętu podane zostały w ST Kod CPV 45000000-7 „Wymagania ogólne” pkt 3

Do wykonania robót należy stosować jedynie taki sprzęt, który nie spowoduje niekorzystnego wpływu na jakość robót, zarówno w miejscach ich wykonania, jak też przy wykonywaniu czynności pomocniczych oraz w czasie transportu, załadunku i wyładunku materiałów. Sprzęt używany do robót powinien być zgodny z ofertą Wykonawcy i powinien odpowiadać pod względem typów i ilości wskazaniom zawartym w SST, PZJ lub projekcie organizacji robót, zaakceptowanym przez inwestora. W przypadku braku ustaleń w takich dokumentach sprzęt powinien być uzgodniony i zaakceptowany przez inwestora.

Wykonawca powinien dostarczyć kopie dokumentów potwierdzających dopuszczenie sprzętu do użytkowania, tam gdzie jest to wymagane przepisami.

## **4. WYMAGANIA DOTYCZĄCE TRANSPORTU**

4.1. Ogólne wymagania dotyczące transportu podane zostały w ST Kod CPV 45000000-7 „Wymagania ogólne” pkt 4

#### 4.2. Wymagania dotyczące przewozu rur z tworzyw sztucznych

Ze względu na specyficzne cechy rur należy spełnić następujące dodatkowe wymagania:

- rury należy przewozić wyłącznie samochodami skrzyniowymi lub pojazdami posiadającymi boczne wsporniki o maksymalnym rozstawie 2 m, wystające poza pojazd końce rur nie mogą być dłuższe niż 1 m,
- jeżeli przewożone są luźno ułożone rury, to przy ich układaniu w stosy na samochodzie wysokość ładunku nie powinna przekraczać 1 m,
- podczas transportu rury powinny być zabezpieczone przed uszkodzeniem przez metalowe części środków transportu jak śruby, łańcuchy, itp. Luźno układane rury powinny być zabezpieczone przed zarysowaniem przez podłożenie tektury falistej i desek pod łańcuch spinający boczne ściany skrzyni samochodu,
- podczas transportu rury powinny być zabezpieczone przed zmianą położenia. Platforma samochodu powinna być ustawiona w poziomie.

Według zaleceń producentów przewóz powinien odbywać się przy temperaturze otoczenia 0°C do +30°C.

#### 4.3. Wymagania dotyczące przewozu przyborów i urządzeń

Przybory i urządzenia należy przewozić w sposób zabezpieczający przed ich zanieczyszczeniem i uszkodzeniem mechanicznym.

#### 4.4. Składowanie materiałów

##### 4.4.1. Składowanie rur i kształtek w wiązkach lub luzem

Rury i kształtki należy w okresie przechowywania chronić przed bezpośrednim działaniem promieniowania słonecznego i temperaturą niższą niż 0°C lub przekraczającą 40°C.

Przy długotrwałym składowaniu (kilka miesięcy lub dłużej) rury powinny być chronione przed działaniem światła słonecznego przez przykrycie składu plandekami brezentowymi lub innym materiałem (np. folią nieprzeźroczystą z PVC lub PE) lub wykonanie zadaszenia. Należy zapewnić cyrkulację powietrza pod powłoką ochronną aby rury nie nagrzewały się i nie ulegały deformacji.

Oryginalnie zapakowane wiązki rur można składować po trzy, jedna na drugiej do wysokości maksymalnej 3 m, przy czym ramki wiązek winny spoczywać na sobie, luźne rury lub niepełne wiązki można składować w stosach na równym podłożu, na podkładkach drewnianych o szerokości min. 10 cm, grubości min. 2,5 cm i rozstawie co 1-2 m. Stosy powinny być z boku zabezpieczone przez drewniane wsporniki, zamocowane w odstępach co 1-2 m. Wysokość układania rur w stosy nie powinna przekraczać 7 warstw rur i 1,5 m wysokości. Rury o różnych średnicach winny być składowane odrębnie.

Rury kielichowe układać kielichami naprzemianlegle lub kolejne warstwy oddzielać przekładkami drewnianymi.

##### 4.4.2. Składowanie przyborów i urządzeń

Urządzenia sanitarne żeliwne, porcelanowe, kamionkowe i blaszane składować należy w magazynach zamkniętych lub pod wiatami. Urządzenia sanitarne z tworzyw sztucznych należy przechowywać w magazynach zamkniętych, w których temperatura nie spada poniżej 0°C.

### 5. WYMAGANIA DOTYCZĄCE WYKONANIA ROBÓT

#### 5.1. Ogólne zasady wykonania robót podane zostały w ST Kod CPV 45000000-7 „Wymagania ogólne” pkt 5

#### 5.2. Warunki przystąpienia do robót

Przed przystąpieniem do montażu instalacji kanalizacyjnej z tworzyw sztucznych należy:

- wyznaczyć miejsca układania (montażu) rur i kształtek,
- wykonać otwory i obsadzić uchwyty, podpory i podwieszenia,
- wykonać bruzdy w ścianach w przypadku układania w nich przewodów kanalizacyjnych,
- wykonać otwory w ścianach i stropach dla przejść przewodów kanalizacyjnych.

#### 5.3. Montaż rurociągów

Po wykonaniu czynności pomocniczych określonych w pkt. 5.2. należy przystąpić do właściwego montażu rur i kształtek.

Rurociągi kanalizacyjne należy mocować za pomocą uchwytów lub wsporników w sposób zapewniający odizolowanie ich od przegród budowlanych, celem ograniczenia rozprzestrzeniania się drgań i hałasów.

Przewody pod podłogą w ziemi należy układać na podsypce piaskowej.



#### 5.4. Połączenia rur i kształtek z tworzyw sztucznych

Przed przystąpieniem do montażu rur i kształtek z tworzyw sztucznych należy dokonać oględzin tych materiałów. Powierzchnie rur i kształtek muszą być czyste, gładkie, pozbawione porów, wgłębień i innych wad powierzchniowych w stopniu uniemożliwiającym spełnienie wymagań odpowiednich norm podanych w pkt. 2.2.1.

##### 5.4.1. Połączenia zgrzewane

Połączenia zgrzewane mogą być doczołowe lub elektrooporowe:

- zgrzewanie doczołowe, które polega na łączeniu rur i kształtek przez nagrzanie ich końcówek do właściwej temperatury i dociśnięcie, bez stosowania dodatkowego materiału,
- zgrzewanie elektrooporowe charakteryzujące się tym, że kształtki polietylenowe (PE) zawierają jeden lub więcej integralnych elementów grzejnych, zdolnych do przetworzenia energii elektrycznej w ciepło, w celu uzyskania połączenia zgrzewanego z bosym końcem lub rurą.

Po zgrzaniu rur i kształtek na ich powierzchniach wewnętrznych i zewnętrznych nie powinny wystąpić wypływki stopionego materiału poza obrębem kształtek. Przy zgrzewaniu elektrooporowym żadna wypływka nie powinna powodować przemieszczenia drutu w kształtkach elektrooporowych co mogłoby spowodować zwarcie podczas łączenia. Na wewnętrznej powierzchni rur nie powinno wystąpić pofałdowanie.

##### 5.4.2. Połączenia kielichowe na wcisk

Montaż połączeń kielichowych polega na wsunięciu (wciśnięciu) końca rury w kielich, z osadzoną uszczelką (pierścieniem elastomerowym), do określonej głębokości. Dopuszczalne jest stosowanie środka smarującego ułatwiającego wsuwanie. Należy zwrócić szczególną uwagę na osiowe wprowadzenie końca rury w kielich.

##### 5.4.3. Połączenia klejone

Połączenia klejone w montażu instalacji kanalizacyjnych stosowane są dla rur i kształtek z PVC-U. Powierzchnie elementów łączonych za pomocą kleju agresywnego muszą być czyste i odtuszczone. Należy bezwzględnie przestrzegać instrukcji producenta kleju.

Pomieszczenie, w którym odbywa się klejenie musi być dobrze wietrzone oraz zabezpieczone przed otwartym ogniem z powodu tworzących się par rozpuszczalników.

Rodzaj zastosowanych połączeń rur i kształtek powinien być zgodny z instrukcjami producentów tych materiałów.

#### 5.5. Połączenia z przyborami i urządzeniami

Przed przystąpieniem do montażu przyborów i urządzeń należy dokonać oględzin ich powierzchni.

Powierzchnie powinny być gładkie, czyste, bez uszkodzeń i innych wad powierzchniowych w stopniu uniemożliwiającym spełnienie wymagań norm określonych w pkt. 2.2.2.

Montaż przyborów i urządzeń należy wykonać zgodnie z wymaganiami określonymi w WTWiO cz. II Instalacje sanitarne i przemysłowe, odpowiednich normach oraz instrukcjach wydanych przez producentów określonych przyborów i urządzeń.

## 6. KONTROLA JAKOŚCI ROBÓT

6.1. Ogólne zasady kontroli jakości robót podane zostały w ST Kod CPV 45000000-7 „Wymagania ogólne” pkt 6

6.2. Kontrolę wykonania instalacji kanalizacyjnych z tworzyw sztucznych należy przeprowadzić zgodnie z zaleceniami określonymi w WTWiO cz. II „Instalacje sanitarne i przemysłowe” oraz w PN-81/B-10700/01 i PN-81/B-10700/00

Badanie szczelności instalacji powinno być wykonane przed zakryciem bruzd i kanałów.

Pionowe wewnętrzne przewody deszczowe należy poddawać próbie na szczelność przez zalanie ich wodą na całej wysokości.

Poziome przewody kanalizacyjne należy poddać próbie przez zalanie ich wodą o ciśnieniu nie wyższym niż 2 m słupa wody. Podejścia i piony (przewody spustowe) należy sprawdzić na szczelność w czasie swobodnego przepływu przez nie wody.

Jeżeli przewody kanalizacyjne i ich połączenia nie wykazują przecieków to wynik badania szczelności należy uznać za pozytywny.

Z przeprowadzonych badań należy sporządzić protokół badania szczelności (Załącznik 1).

## 7. WYMAGANIA DOTYCZĄCE PRZEDMIARU I OBMIARU ROBÓT

7.1. Ogólne zasady obmiaru robót podane zostały w ST Kod CPV 45000000-7 „Wymagania ogólne” pkt 7

7.2. Jednostki i zasady obmiaru robót

- Długość rurociągów kanalizacyjnych należy obliczać w m, wyodrębniając ilości rurociągów w zależności od rodzajów rur, ich średnic oraz rodzajów połączeń, bez odliczania kształtek, Do długości rurociągów nie wlicza się zasuw burzowych, czyszczaków, rur wywiewnych i innych elementów.
- Zwężki wlicza się do rurociągów o większej średnicy.
- Liczba podejść odpływowych od urządzeń (przyborów) kanalizacyjnych oblicza się w sztukach według rodzajów podejść i średnic odpływu z danego urządzenia. Długość rurociągów w podejściach wlicza się do ogólnej długości rurociągów. Nie uwzględnia się natomiast podejść do urządzeń (przyborów), stanowiących komplet urządzeń łączonych szeregowo, jak umywalki i pisuary.
- Uzbrojenie rurociągów - wpusty, syfony, czyszczaki, tłuszczowniki, zasuwę oblicza się w sztukach z podaniem rodzaju materiału i średnicy.
- Przybory - zlewy, umywalki, wanny, brodziki, ustępy itp. - oblicza się w sztukach lub kompletach z podaniem rodzaju i typu urządzenia.
- Rury wywiewne, rury deszczowe, osadniki, piaskowniki oblicza się w sztukach z podaniem rodzaju materiału i średnicy.

## 8. SPOSÓB ODBIORU ROBÓT

8.1. Ogólne zasady odbioru robót podano w ST Kod CPV 45000000-7 „Wymagania ogólne” pkt 8

8.2. Zakres badań odbiorczych

Badania przy odbiorze instalacji kanalizacyjnej należy przeprowadzić zgodnie z ustaleniami podanymi w PN-81/B-10700/00 i PN-81/B-10700/001, WTWiO cz. II „Instalacje sanitarne i przemysłowe” oraz WTWiO Rurociągów z tworzyw sztucznych.

8.2.1. Odbiory międzyoperacyjne

Odbiorowi międzyoperacyjnemu podlegają:

- przebieg tras kanalizacyjnych,
- szczelność połączeń,
- sposób prowadzenia przewodów poziomych i pionowych,
- lokalizacja przyborów i urządzeń.

Z przeprowadzonego odbioru międzyoperacyjnego należy sporządzić protokół odbioru technicznego - częściowego (Załącznik 2).

8.2.2. Odbiór częściowy instalacji kanalizacyjnej

Odbiorowi częściowemu należy poddać te elementy urządzeń, które zanikają w wyniku postępu robót, jak np. wykonanie bruzd, przebić, wykopów oraz inne, których sprawdzenie jest utrudnione bądź niemożliwe w fazie odbioru końcowego.

Z przeprowadzonego odbioru częściowego należy sporządzić protokół odbioru technicznego - częściowego (Załącznik 3) oraz dołączyć wyniki badań odbiorczych. W protokole należy jednoznacznie zidentyfikować lokalizację odcinków instalacji, które były objęte odbiorem częściowym.

8.2.3. Odbiór końcowy instalacji kanalizacyjnej

Instalacja powinna być przedstawiona do odbioru końcowego po zakończeniu wszystkich robót montażowych oraz dokonaniu badań odbiorczych częściowych, z których wszystkie zakończyły się wynikiem pozytywnym.

W ramach odbioru końcowego należy sprawdzić w szczególności:

- użycie właściwych materiałów i elementów urządzeń,
- prawidłowość wykonania połączeń,
- wielkość spadków przewodów,
- odległości przewodów od przegród budowlanych i innych instalacji,
- prawidłowość wykonania uchwytów (podpór) przewodów oraz odległości między uchwytami (podporami),
- prawidłowość zainstalowania przyborów i urządzeń,
- protokoły odbiorów międzyoperacyjnych i częściowych,
- protokoły zawierające wyniki badań odbiorczych,
- zgodność wykonanej instalacji z dokumentacją projektową, specyfikacjami technicznymi (szczegółowymi), WTWiO, odpowiednimi normami oraz instrukcjami producentów materiałów,

przyborów i urządzeń.

Z odbioru końcowego należy sporządzić protokół odbioru technicznego - końcowego (Załącznik 4).

## **9. PODSTAWA ROZLICZENIA ROBÓT**

9.1. Ogólne ustalenia dotyczące podstawy płatności podano w ST Kod CPV 45000000-7 „Wymagania ogólne” pkt 9

9.2. Zasady rozliczenia i płatności

Rozliczenie robót montażowych instalacji kanalizacyjnych z tworzyw sztucznych może być dokonane jednorazowo po wykonaniu pełnego zakresu robót i ich końcowym odbiorze lub etapami określonymi w umowie, po dokonaniu odbiorów częściowych robót.

Ostateczne rozliczenie umowy pomiędzy zamawiającym a wykonawcą następuje po dokonaniu odbioru końcowego.

Podstawę rozliczenia oraz płatności wykonanego i odebranego zakresu robót stanowi wartość tych robót obliczona na podstawie:

- określonych w dokumentach umownych (ofercie) cen jednostkowych i ilości robót potwierdzonych przez zamawiającego lub
- ustalonej w umowie kwoty ryczałtowej za określony zakres robót.

Ceny jednostkowe wykonania robót lub kwoty ryczałtowe obejmujące roboty montażowe instalacji kanalizacyjnych z tworzyw sztucznych uwzględniają:

- przygotowanie stanowiska roboczego,
- dostarczenie materiałów, narzędzi i sprzętu,
- obsługę sprzętu nieposiadającego etatowej obsługi,
- przenoszenie podręcznych urządzeń i sprzętu w miarę postępu robót,
- wykonanie występujących ewentualnie robót ziemnych,
- wykonanie robót pomocniczych określonych w pkt. 5.2.,
- montaż rurociągów przyborów i urządzeń,
- wykonanie prób szczelności,
- usunięcie wad i usterek powstałych w czasie wykonywania robót.

## **10. DOKUMENTY ODNIESIENIA**

10.1. Normy

PN-81/B-10700/00

Instalacje wewnętrzne wodociągowe i kanalizacyjne. Wymagania i badania przy odbiorze. Wspólne wymagania i badania.

PN-81/B-10700/01

Instalacje wewnętrzne wodociągowe i kanalizacyjne. Wymagania i badania przy odbiorze. Instalacje kanalizacyjne.

PN-EN 1329-1:2001

Systemy przewodowe z tworzyw sztucznych do odprowadzania nieczystości i ścieków (o niskiej i wysokiej temperaturze) wewnątrz konstrukcji budowli. Niezmiękczonej polichlorek winylu (PVC-U). Część 1:

Wymagania dotyczące rur, kształtek i systemu.

PN-ENV 1329-2:2002(U)

Systemy przewodów rurowych z tworzyw sztucznych do odprowadzania nieczystości i ścieków (o niskiej i wysokiej temperaturze) wewnątrz konstrukcji budowli. Nieplastyfikowany polichlorek winylu (PVC-U).

Część 2: Zalecenia dotyczące oceny zgodności.

PN-EN 1519-1:2002

Systemy przewodów rurowych z tworzyw sztucznych do odprowadzania nieczystości i ścieków (o niskiej i wysokiej temperaturze) wewnątrz konstrukcji budowli. Polietylen (PE). Część 1: Wymagania dotyczące rur, kształtek i systemu.

PN-ENV 1519-2:2002(U)

Systemy przewodów rurowych z tworzyw sztucznych do odprowadzania nieczystości i ścieków (o niskiej i wysokiej temperaturze) wewnątrz konstrukcji budowli. Polietylen (PE). Część 2: Zalecenia dotyczące oceny zgodności.

PN-EN 1451-1:2001

Systemy przewodowe z tworzyw sztucznych do odprowadzania nieczystości i ścieków (o niskiej i wysokiej

temperaturze) wewnątrz konstrukcji budowli. Polipropylen (PP). Część 1: Wymagania dotyczące rur, kształtek i systemu.

PN-ENV 1451-2:2002(U)

Systemy przewodów rurowych z tworzyw sztucznych do odprowadzania nieczystości i ścieków (o niskiej i wysokiej temperaturze) wewnątrz konstrukcji budowli. Polipropylen (PP). Część 2: Zalecenia dotyczące oceny zgodności.

PN-85/M-75178.00

Armatura odpływowa instalacji kanalizacyjnej. Wymagania i badania.

PN-89/M-75178.01

Armatura odpływowa instalacji kanalizacyjnej. Syfon do umywalki.

PN-79/M-75178.03

Armatura sieci domowej. Syfon do pisuaru.

PN-90/M-75178.04

Armatura odpływowa instalacji kanalizacyjnej. Syfon do bidetu.

PN-89/M-75178.05

Armatura odpływowa instalacji kanalizacyjnej. Przelewy i spusty.

PN-89/M-75178.07

Armatura odpływowa instalacji kanalizacyjnej. Syfon nadstropowy do wanien.

PN-81/B-12632

Wyroby sanitarne ceramiczne. Pisuary.

PN-81/B-12632/Az1:2002

Wyroby sanitarne ceramiczne. Pisuary (Zmiana Az1).

PN-80/B-12633

Wyroby sanitarne ceramiczne. Bidet.

PN-79/B-12634

Wyroby sanitarne ceramiczne. Umywalki.

PN-81/B-12635

Wyroby sanitarne ceramiczne. Miski ustępowe.

PN-77/B-12636

Wyroby sanitarne ceramiczne. Zlewozmywaki.

PN-78/B-12637

Wyroby sanitarne ceramiczne. Umywalki lekarskie.

PN-79/B-12638

Wyroby sanitarne ceramiczne. Kompakt. Wymagania i badania.

PN-EN 251:2005

Brodziki podprysznicowe. Wymiary przyłączeniowe.

PN-91/B-77561

Brodziki z blachy stalowej emaliowane.

PN-EN 695:2002

Zlewozmywaki kuchenne. Wymiary przyłączeniowe.

PN-77/B-12636

Wyroby sanitarne ceramiczne. Zlewozmywaki.

PN-EN 31:2000

Umywalki na postumencie. Wymiary przyłączeniowe.

PN-EN 32:2000

Umywalki wiszące. Wymiary przyłączeniowe.

PN-EN 111:2004

Wiszące umywalki do mycia rąk. Wymiary przyłączeniowe.

PN-75/H-75301

Umywalki żeliwne emaliowane szeregowe do mycia zbiorowego.

PN-89/M-75178.01

Armatura odpływowa instalacji kanalizacyjnej. Syfon do umywalki.

PN-EN 232:2005

Wanny kąpielowe. Wymiary przyłączeniowe.

PN-82/H-75070

Wanny kąpielowe żeliwne emaliowane.

PN-91/M-77560

Wanny kąpielowe z blachy stalowej emaliowane.

PN-EN 35:2001

Bidety stojące zasilane od góry. Wymiary przyłączeniowe.

PN-EN 36:2000

Bidety wiszące zasilane od góry. Wymiary przyłączeniowe.

PN-EN 36:2000/Ap1:2003

Bidety wiszące zasilane od góry. Wymiary przyłączeniowe.

PN-86/B-75704.01

Sedesy z tworzyw sztucznych termoplastycznych. Ogólne wymagania i badania.

PN-90/B-75704.02

Sedesy z tworzyw sztucznych termoplastycznych. Sedesy do misek ustępowych standardowych. Główne wymiary.

PN-88/B-75704.03

Sedesy z tworzyw sztucznych termoplastycznych. Sedesy do misek ustępowych kompakt. Główne wymiary.

PN-88/B-75704.04

Sedesy z tworzyw sztucznych termoplastycznych. Sedesy do misek ustępowych dziecięcych. Główne wymiary.

PN-EN 997:2001

Miski ustępowe z integralnym zamknięciem wodnym.

PN-EN 12764:2005(U)

Urządzenia sanitarne. Specyfikacja dla wanien z hydromasażem.

PN-EN 1253-5:2002

Wypusty ściekowe w budynkach. Część 5: Wypusty ściekowe z oddzielaniem cieczy lekkich.

PN-88/C-89206

Rury wywiewne z nieplastyfikowanego polichlorku winylu.

PN-EN 681-2:2002

Uszczelnienia z elastomerów. Wymagania materiałowe dotyczące uszczelek złączy rur wodociągowych i odwadniających. Część 2: Elastomery termoplastyczne.

PN-EN-67/C-89350

Kleje do montażu rurociągów z nieplastyfikowanego polichlorku winylu.

## 10.2. Inne dokumenty, instrukcje i przepisy

### 10.2.1. Inne dokumenty i instrukcje

- Warunki Techniczne Wykonania i Odbioru Robót Budowlano-Montażowych. Tom II. Instalacje sanitarne i przemysłowe. Wydawnictwo Arkady.
- Warunki Techniczne Wykonania i Odbioru Rurociągów z Tworzyw Sztucznych - Polska Korporacja Techniki Sanitarnej, Grzewczej, Gazowej i Kanalizacji.
- Instrukcja Projektowania, Montażu i Układania Rur PVC-U i PE - GAMRAT.
- Specyfikacja techniczna wykonania i odbioru robót budowlanych. Wymagania ogólne. Kod CPV 45000000-7. Wydanie II, OWEOB Promocja - 2005 r.

### 10.2.2. Ustawy

- Ustawa z dnia 7 lipca 1994 r. - Prawo budowlane (jednolity tekst Dz. U. z 2003 r. Nr 207, poz. 2016 z późn. zm.).
- Ustawa z dnia 29 stycznia 2004 r. - Prawo zamówień publicznych (Dz. U. Nr 19, poz. 177).
- Ustawa z dnia 16 kwietnia 2004 r. - o wyrobach budowlanych (Dz. U. Nr 92, poz. 881).
- Ustawa z dnia 21 grudnia 2004 r. - o dozorcze technicznym (Dz. U. Nr 122, poz. 1321 z późn. zm.).
- Ustawa z dnia 27 kwietnia 2001 r. - Prawo ochrony środowiska (Dz. U. Nr 62, poz. 627 z późn. zm.).
- Ustawa z dnia 7 czerwca 2001 r. - o zbiorowym zaopatrzeniu w wodę i zbiorowym odprowadzeniu

ścieków (Dz. U. Nr 72, poz. 747) wraz ze zmianą opublikowaną w Dz. U. Nr 85 z 2005 r., poz. 729.

#### 10.2.3. Rozporządzenia

- Rozporządzenie Ministra Infrastruktury z dnia 2 grudnia 2002 r. - w sprawie systemów oceny zgodności wyrobów budowlanych oraz sposobu ich oznaczania znakowaniem CE (Dz. U. Nr 209, poz. 1779).
- Rozporządzenie Ministra Infrastruktury z dnia 2 grudnia 2002 r. - w sprawie określenia polskich jednostek organizacyjnych upoważnionych do wydawania europejskich aprobat technicznych, zakresu i formy aprobat oraz trybu ich udzielania, uchylania lub zmiany (Dz. U. Nr 209, poz. 1780).
- Rozporządzenie Ministra Pracy i Polityki Społecznej z dnia 26 września 1997 r. - w sprawie ogólnych przepisów bezpieczeństwa i higieny pracy (Dz. U. Nr 169, poz. 1650).
- Rozporządzenie Ministra Infrastruktury z dnia 6 lutego 2003 r. - w sprawie bezpieczeństwa i higieny pracy podczas wykonywania robót budowlanych (Dz. U. Nr 47, poz. 401).
- Rozporządzenie Ministra Infrastruktury z dnia 23 czerwca 2003 r. - w sprawie informacji dotyczącej bezpieczeństwa i ochrony zdrowia oraz planu bezpieczeństwa i ochrony zdrowia (Dz. U. Nr 120, poz. 1126).
- Rozporządzenie Ministra Infrastruktury z dnia 11 sierpnia 2004 r. - w sprawie sposobów deklarowania wyrobów budowlanych oraz sposobu znakowania ich znakiem budowlanym (Dz. U. Nr 198, poz. 2041).
- Rozporządzenie Ministra Infrastruktury z dnia 26.06.2002 r. w sprawie dziennika budowy, montażu i rozbiórki, tablicy informacyjnej oraz ogłoszenia zawierającego dane dotyczące bezpieczeństwa pracy i ochrony zdrowia (Dz. U. z 2002 r. Nr 108, poz. 953 z późn. zmianami).
- Rozporządzenie Ministra Infrastruktury z dnia 27 sierpnia 2004 r. - zmieniające rozporządzenie w sprawie dziennika budowy, montażu i rozbiórki, tablicy informacyjnej oraz ogłoszenia zamawiającego dane dotyczące bezpieczeństwa pracy i ochrony zdrowia (Dz. U. Nr 198, poz. 2042).
- Rozporządzenie Ministra Infrastruktury z dnia 03.07.2003 r. w sprawie szczegółowego zakresu i formy projektu budowlanego (Dz. U. z 2003 r. Nr 120, poz. 1133).
- Rozporządzenie Ministra Infrastruktury z dnia 2 września 2004 r. - w sprawie szczegółowego zakresu i formy dokumentacji projektowej, specyfikacji technicznych wykonania i odbioru robót budowlanych oraz programu funkcjonalno-użytkowego (Dz. U. Nr 202, poz. 2072 wraz ze zmianą opublikowaną w Dz. U. Nr 75 z 2005 r., poz. 664).
- Rozporządzenie Ministra Infrastruktury z dnia 12 kwietnia 2002 r. w sprawie warunków technicznych, jakim powinny odpowiadać budynki i ich usytuowanie (Dz. U. Nr 75, poz. 690 wraz ze zmianą opublikowaną w Dz. U. Nr 33 z 2003 r., poz. 270 oraz Dz. U. Nr 109 z 2004 r., poz. 1156).

**PROTOKÓŁ BADANIA SZCZELNOŚCI INSTALACJI KANALIZACYJNEJ****1. Identyfikacja instalacji**

Instalacja kanalizacyjna ..... realizowana

w ul.....

(nazwa miejscowości)

zaprojektowana przez .....

**2. Przedmiot badania**

Badaniem objęto: .....

(opis jednoznacznie identyfikujący zakres instalacji objęty badaniem)

**3. Skład Komisji**

Poz.	-	Imię i nazwisko	Instytucja	Stanowisko	Uwagi <sup>1)</sup>
1.	Inwestor				
2.	Wykonawca				
3.	Nadzór				
4.	Użytkownik				

<sup>1)</sup> dla osób pełniących samodzielne funkcje w budownictwie, numer uprawnień budowlanych**4. Opis badania:****5. Wykonawca załączył do protokołu następujące dokumenty:****6. Komisja stwierdza, że badanie:**

6.1. zostało przeprowadzone z wynikiem (pozytywnym)\* (negatywnym)\*

6.2. ponieważ wynik badania był negatywny, instalacja powinna zostać przedstawiona do badania w terminie do dnia ... \*

Na odwrotnej stronie niniejszego protokołu (nie zostały zamieszczone)\* (zostały zamieszczone)\* i podpisane inne ustalenia Komisji dotyczące przeprowadzonego badania.

**7. Podpisy członków Komisji**

Inwestor	Wykonawca	Nadzór	Użytkownik
1.	2.	3.	4.

.....

\* niepotrzebne skreślić

**PROTOKÓŁ ODBIORU MIĘDZYOPERACYJNEGO INSTALACJI KANALIZACYJNEJ****1. Identyfikacja instalacji**

Instalacja kanalizacyjna ..... realizowana

w ..... ul.....

(nazwa miejscowości)

zaprojektowana przez .....

Projekt zweryfikowany przez .....

**2. Przedmiot i zakres odbioru międzyoperacyjnego****3. Skład Komisji**

Poz.	-	Imię i nazwisko	Instytucja	Stanowisko	Uwagi <sup>1)</sup>
1.	Inwestor				
2.	Wykonawca				
3.	Nadzór				
4.	Użytkownik				

<sup>1)</sup> dla osób pełniących samodzielne funkcje w budownictwie, numer uprawnień budowlanych

**4. Wykonawca załączył do protokołu następujące dokumenty:****5. Komisja stwierdza, że roboty poprzedzające wykonanie instalacji i będące przedmiotem odbioru międzyoperacyjnego:**

5.1. zostały zrealizowane (zgodnie)\* (nie zgodnie)\* z przedstawioną dokumentacją i w sposób (umożliwiający)\* (nie umożliwiający)\* prawidłowe wykonanie instalacji;

5.2. ponieważ wynik odbioru międzyoperacyjnego jest negatywny, roboty powinny zostać przedstawiona do ponownego odbioru w terminie do dnia ..... \*

Na odwrotnej stronie niniejszego protokołu (nie zostały zamieszczone)\* (zostały zamieszczone)\* i podpisane pozostałe ustalenia Komisji.

**6. Podpisy członków Komisji**

Inwestor      Wykonawca      Nadzór      Użytkownik

1.                      2.                      3.                      4.

.....

\* niepotrzebne skreślić



, dnia ..... r.

## PROTOKÓŁ ODBIORU TECHNICZNEGO - CZĘŚCIOWEGO INSTALACJI KANALIZACYJNEJ

### 1. Przedmiot odbioru

Instalacja kanalizacyjna ..... realizowana

w ul.....

(nazwa miejscowości)

zaprojektowana przez .....

Projekt zweryfikowany przez .....

### 2. Zakres odbioru częściowego:

(opis jednoznacznie identyfikujący zakres instalacji objęty odbiorem częściowym)

### 3. Skład Komisji

Poz.	-	Imię i nazwisko	Instytucja	Stanowisko	Uwagi <sup>1)</sup>
1.	Inwestor				
2.	Wykonawca				
3.	Nadzór				
4.	Użytkownik				

<sup>1)</sup> dla osób pełniących samodzielne funkcje w budownictwie, numer uprawnień budowlanych

### 4. Wykonawca przedstawił następujące dokumenty:

- a) umowę .....
- b) pozwolenie na budowę i dziennik budowy,
- c) protokoły odbiorów międzyoperacyjnych,
- d)
- e)

**5. Komisja stwierdza, że część instalacji będąca przedmiotem odbioru została zrealizowana (zgodnie)\* (nie zgodnie)\* z umową, przedstawioną dokumentacją oraz warunkami technicznymi wykonania i odbioru, wobec tego (może)\* (nie może)\* zostać odebrana.**

**6. (Ustala się, że odebrana część instalacji będzie konserwowana przez)\* .....**

Na odwrotnej stronie niniejszego protokołu (nie zostały zamieszczone)\* (zostały zamieszczone)\* i podpisane pozostałe ustalenia, a tak że uwagi Komisji, w tym dotyczące terminu i zgodności wykonania z umową, stwierdzonych wad i terminu ich usunięcia itp.

### 8. Podpisy członków Komisji

Inwestor	Wykonawca	Nadzór	Użytkownik
1.	2.	3.	4.

.....

\* niepotrzebne skreślić

## PROTOKÓŁ ODBIORU TECHNICZNEGO - KOŃCOWEGO INSTALACJI KANALIZACYJNEJ

### 1. Przedmiot odbioru

Instalacja kanalizacyjna ..... realizowana

w ul.....

(nazwa miejscowości)

zaprojektowana przez .....

Projekt zweryfikowany przez .....

### 2. Skład Komisji

Poz.	-	Imię i nazwisko	Instytucja	Stanowisko	Uwagi <sup>1)</sup>
1.	Inwestor				
2.	Wykonawca				
3.	Nadzór				
4.	Użytkownik				

<sup>1)</sup> dla osób pełniących samodzielne funkcje w budownictwie, numer uprawnień budowlanych

### 3. Wykonawca przedstawił następujące dokumenty:

a) umowę ..

b) pozwolenie na budowę i dziennik budowy,

c)

d)

4. Wykonawca załączył do protokołu następujące dokumenty:

a) protokoły odbiorów technicznych - częściowych instalacji,

b) dokumenty dotyczące podstawowych danych eksploatacyjnych,

c) dokumentację techniczną powykonawczą,

d) protokół potwierdzający kompletność wykonanych prac,

e) .

f) .

g) .

**5. Komisja stwierdza, że instalacja została zrealizowana (zgodnie)\* (nie zgodnie)\* z umową, przedstawioną dokumentacją oraz warunkami technicznymi wykonania i odbioru. Instalacja (może)\* (nie może)\* być odebrana i użytkowana.**

**6. (Ustala się, że po odbiorze instalacja zostaje przejęta do eksploatacji przez) ..... \***

Na odwrotnej stronie niniejszego protokołu (nie zostały zamieszczone)\* (zostały zamieszczone)\* i podpisane pozostałe ustalenia, a tak że uwagi Komisji, w tym dotyczące terminu i zgodności wykonania z umową, stwierdzonych wad i terminu ich usunięcia itp.

### 8. Podpisy członków Komisji

Inwestor	Wykonawca	Nadzór	Użytkownik
1.	2.	3.	4.

\* niepotrzebne skreślić

**SPECYFIKACJA TECHNICZNA  
WYKONANIA I OBIORU ROBÓT BUDOWLANYCH**

**Nr : ST - 17**

**MONTAŻ ROZDZIELNIC ELEKTRYCZNYCH**

Kod CPV : 45315700-5

## 1. CZĘŚĆ OGÓLNA

### 1.1. Nazwa nadana zamówieniu przez zamawiającego

"Budowa oczyszczalni ścieków w miejscowości Poświatne".

### 1.2. Przedmiot ST

Przedmiotem niniejszej specyfikacji technicznej (ST) są wymagania dotyczące wykonania i odbioru robót związanych z prefabrykacją i montażem rozdzielnic elektrycznych niskiego i średniego napięcia, stosowanych w obiektach kubaturowych oraz obiektach budownictwa inżynierskiego.

### 1.3. Zakres stosowania ST

Niniejsza specyfikacja techniczna standardowa (ST) stanowi dokument przetargowy i kontraktowy przy zlecaniu i realizacji robót wymienionych w pkt. 1.2.

Projektant sporządzający dokumentację projektową i odpowiednie szczegółowe specyfikacje techniczne wykonania i odbioru robót budowlanych może wprowadzać do niniejszej standardowej specyfikacji zmiany, uzupełnienia lub uściślenia, odpowiednie dla przewidzianych projektem robót, uwzględniające wymagania Zamawiającego oraz konkretne warunki realizacji robót, niezbędne do uzyskania wymaganego standardu i jakości tych robót.

Odstępstwa od wymagań podanych w niniejszej specyfikacji mogą mieć miejsce tylko w przypadkach prostych robót o niewielkim znaczeniu, dla których istnieje pewność, że podstawowe wymagania będą spełnione przy zastosowaniu metod wykonania wynikających z doświadczenia oraz uznanych reguł i zasad sztuki budowlanej.

### 1.4. Przedmiot i zakres robót objętych ST

Ustalenia zawarte w niniejszej specyfikacji technicznej (ST) dotyczą zasad wykonywania robót związanych z prefabrykacją i montażem rozdzielnic elektrycznych dla obiektów kubaturowych oraz obiektów budownictwa inżynierskiego. ST dotyczy wszystkich czynności mających na celu wykonanie robót związanych z:

- kompletacją wszystkich materiałów i urządzeń potrzebnych do wykonania (prefabrykacji) rozdzielnic,
- wykonaniem wszelkich robót pomocniczych potrzebnych do przygotowania obudowy rozdzielnic (w szczególności roboty ślusarsko-spawalnicze i malarskie) oraz montażu wyposażenia rozdzielnic,
- zamontowaniem wszystkich elementów, aparatów i urządzeń rozdzielnic w sposób i w miejscu zgodnym z dokumentacją techniczną,
- dokonaniem wszelkich połączeń instalacyjnych, szyn zbiorczych wewnętrznych przy użyciu materiałów oraz środków wg dokumentacji technicznej,
- wykonaniem wewnętrznych połączeń ochronnych oraz połączeń ochronnych konstrukcji pomiędzy poszczególnymi segmentami rozdzielnic oraz z szyną uziemiającą obiektu,
- wykonaniem oznakowania zgodnego z dokumentacją techniczną wszystkich elementów rozdzielnic zawartych w dokumentacji,
- przeprowadzeniem wymaganych prób i badań oraz potwierdzenie protokołami kwalifikującymi prefabrykat do montażu, jako element instalacji elektrycznej,
- opakowaniem i przygotowaniem do transportu na miejsce zamontowania,
- montażem rozdzielnic w miejscu określonym w dokumentacji technicznej,
- przeprowadzeniem wymaganych prób, badań i pomiarów ze sporządzeniem protokołów kwalifikujących rozdzielnicę (prefabrykat) do eksploatacji.

### 1.5. Określenia podstawowe, definicje

Określenia podane w niniejszej specyfikacji technicznej (ST) są zgodne z odpowiednimi normami oraz określeniami podanymi w ST „Wymagania ogólne” Kod CPV 45000000-07, a także podanymi poniżej:

Rozdzielnica elektryczna (tablica) - zespół aparatury odpowiednio dobranej i połączonej w bloki funkcjonalne (pola), służący do zasilania, zabezpieczania urządzeń elektrycznych przed skutkami zwarć i przeciążeń, realizacji wyznaczonych zadań danego pola oraz kontroli linii i obwodów instalacji elektrycznej. Aparatura, stanowiąca wraz z obudową (obudowami) rozdzielnicę, w zależności od potrzeb może spełniać następujące funkcje: zmiany napięcia instalacji, łączeniowe, rozdzielcze, zabezpieczania,

pomiarowo-kontrolne, sygnalizacyjne i alarmowe.

Klasa ochronności - umowne oznaczenie, określające możliwości ochronne urządzenia, ze względu na jego cechy budowy, przy bezpośrednim dotyku.

Stopień ochrony obudowy IP - określona w PN-EN 60529:2003, umowna miara ochrony przed dotykiem elementów wyposażenia rozdzielnic oraz przed przedostaniem się ciał stałych, wnikaniem cieczy (szczególnie wody) i gazów, a którą zapewnia odpowiednia obudowa.

Wyposażenie rozdzielnic elektrycznej - zespół aparatury i systemów połączeń wewnętrznych potrzebnych do realizacji wszelkich celów wyznaczonych danej rozdzielnic.

Obwód instalacji elektrycznej - zespół elementów połączonych pośrednio lub bezpośrednio ze źródłem energii elektrycznej za pomocą chronionego przed przetężeniem wspólnym zabezpieczeniem, kompletu odpowiednio połączonych przewodów elektrycznych. W skład obwodu elektrycznego wchodzi przewody pod napięciem, przewody ochronne oraz wszelkie urządzenia zmieniające parametry elektryczne obwodu, rozdzielcze, sterownicze i sygnalizacyjne, związane danym punktem zasilania w energię (zabezpieczeniem).

Deklaracja zgodności - oświadczenie producenta lub jego upoważnionego przedstawiciela stwierdzające, na jego wyłączną odpowiedzialność, że wyrób budowlany jest zgodny ze zharmonizowaną specyfikacją techniczną, a w przypadku braku takiej z Polską Normą wyrobu, niemającą statusu normy wycofanej lub aprobatą techniczną.

#### 1.6. Ogólne wymagania dotyczące robót

Wykonawca robót jest odpowiedzialny za jakość ich wykonania oraz za zgodność z dokumentacją projektową, specyfikacjami technicznymi i poleceniami Inspektora nadzoru. Ogólne wymagania dotyczące robót podano w ST „Wymagania ogólne” Kod CPV 45000000-7, pkt. 1.5.

#### 1.7. Dokumentacja robót montażowych i prefabrykacyjnych

Dokumentację robót montażowych i prefabrykacyjnych stanowią:

- projekt budowlany i wykonawczy w zakresie wynikającym z rozporządzenia Ministra Infrastruktury z 02.09.2004 r. w sprawie szczegółowego zakresu i formy dokumentacji projektowej, specyfikacji technicznych wykonania i odbioru robót budowlanych oraz programu funkcjonalno-użytkowego (Dz. U. z 2004 r. Nr 202, poz. 2072, zmiana Dz. U. z 2005 r. Nr 75, poz. 664),
- specyfikacje techniczne wykonania i odbioru robót (obligatoryjne w przypadku zamówień publicznych), sporządzone zgodnie z rozporządzeniem Ministra Infrastruktury z dnia 02.09.2004 r. w sprawie szczegółowego zakresu i formy dokumentacji projektowej, specyfikacji technicznych wykonania i odbioru robót budowlanych oraz programu funkcjonalno-użytkowego (Dz. U. z 2004 r. Nr 202, poz. 2072, zmiana Dz. U. z 2005 r. Nr 75, poz. 664),
- dziennik budowy prowadzony zgodnie z rozporządzeniem Ministra Infrastruktury z dnia 26 czerwca 2002 r. w sprawie dziennika budowy, montażu i rozbiórki, tablicy informacyjnej oraz ogłoszenia zawierającego dane dotyczące bezpieczeństwa pracy i ochrony zdrowia (Dz. U. z 2002 r. Nr 108, poz. 953 z późn. zmianami),
- dokumenty świadczące o dopuszczeniu do obrotu i powszechnego lub jednostkowego zastosowania użytych wyrobów budowlanych, zgodnie z ustawą z 16 kwietnia 2004 r. o wyrobach budowlanych (Dz. U. z 2004 r. Nr 92, poz. 881), karty techniczne wyrobów lub zalecenia producentów dotyczące stosowania wyrobów,
- protokoły odbiorów częściowych, końcowych oraz robót zanikających i ulegających zakryciu z załączonymi protokołami z badań kontrolnych,
- dokumentacja powykonawcza (zgodnie z art. 3, pkt 14 ustawy Prawo budowlane z dnia 7 lipca 1994 r. - Dz. U. z 2003 r. Nr 207, poz. 2016 z późniejszymi zmianami).

Prefabrykację i montaż rozdzielnic należy wykonywać na podstawie dokumentacji projektowej i szczegółowej specyfikacji technicznej wykonania i odbioru robót montażowych i prefabrykacji, opracowanych dla konkretnego przedmiotu zamówienia.

## 2. WYMAGANIA DOTYCZĄCE WŁAŚCIWOŚCI MATERIAŁÓW

Wszelkie nazwy własne produktów i materiałów przywołane w specyfikacji służą ustaleniu pożądanego standardu wykonania i określenia właściwości i wymogów technicznych założonych w dokumentacji technicznej dla projektowanych rozwiązań.

Dopuszcza się zamieszczenie rozwiązań w oparciu o produkty (wyroby) innych producentów pod warunkiem:

- spełniania tych samych właściwości technicznych,
- przedstawienia zamiennych rozwiązań na piśmie (dane techniczne, atesty, dopuszczenia do stosowania, uzyskanie akceptacji projektanta).

2.1. Ogólne wymagania dotyczące właściwości materiałów, ich pozyskiwania i składowania podano w ST „Wymagania ogólne” Kod CPV 45000000-7, pkt 2

Do wykonania i montażu instalacji i urządzeń elektrycznych w obiektach budowlanych należy stosować przewody, kable, osprzęt oraz aparaturę i urządzenia elektryczne posiadające dopuszczenie do stosowania w budownictwie.

Za dopuszczone do obrotu i stosowania uznaje się wyroby, dla których producent lub jego upoważniony przedstawiciel:

- dokonał oceny zgodności z wymaganiami dokumentu odniesienia według określonego systemu oceny zgodności,
- wydał deklarację zgodności z dokumentami odniesienia, takimi jak: zharmonizowane specyfikacje techniczne, normy opracowane przez Międzynarodową Komisję Elektrotechniczną (IEC) i wprowadzone do zbioru Polskich Norm, normy krajowe opracowane z uwzględnieniem przepisów bezpieczeństwa Międzynarodowej Komisji ds. Przepisów Dotyczących Zatwierdzenia Sprzętu Elektrycznego (CEE), aprobaty techniczne,
- oznakował wyroby znakiem CE lub znakiem budowlanym B zgodnie z obowiązującymi przepisami,
- wydał deklarację zgodności z uznanymi regułami sztuki budowlanej, dla wyrobu umieszczonego w określonym przez Komisję Europejską wykazie wyrobów mających niewielkie znaczenie dla zdrowia i bezpieczeństwa,
- wydał oświadczenie, że zapewniono zgodność wyrobu budowlanego, dopuszczonego do jednostkowego zastosowania w obiekcie budowlanym, z indywidualną dokumentacją projektową, sporządzoną przez projektanta obiektu lub z nim uzgodnioną.

Zastosowanie innych wyrobów, wyżej nie wymienionych, jest możliwe pod warunkiem posiadania przez nie dopuszczenia do stosowania w budownictwie i uwzględnienia ich w zatwierdzonym projekcie dotyczącym montażu urządzeń elektroenergetycznych w obiekcie budowlanym.

## 2.2. Rodzaje materiałów

Wszystkie materiały do prefabrykacji i montażu rozdzielnic powinny odpowiadać wymaganiom zawartym w dokumentach odniesienia (normach, aprobatkach technicznych).

### 2.2.1. Obudowy

Stanowią element pomocniczy przy budowie rozdzielnic elektrycznej (samodzielnie nie są elementem instalacji elektrycznej); spełniają rolę zabezpieczającą przed dotykiem elementów pod napięciem, są elementem łączącym podzespoły rozdzielnic, chronią przed przedostawaniem się do wewnątrz ciał obcych (stopień ochrony obudowy IP), poprzez montaż wyposażenia dodatkowego umożliwiają prawidłowe funkcjonowanie rozdzielnic w zmieniających się warunkach zewnętrznych i przy różnym obciążeniu, podnoszą estetykę instalacji elektrycznych, umożliwiają prawidłowy montaż.

Należy przestrzegać stosowania tylko takich zamienników obudów, które wymieniane są jako marka referencyjna.

Wykonujący prefabrykację powinien sprawdzić czy poszczególne elementy obudowy (lub cała obudowa) posiadają certyfikat zgodności lub aprobatę techniczną bądź nadaną przez wytwórcę deklarację zgodności. Wymagania ogólne dotyczące pustych obudów rozdzielnic i sterownic niskonapięciowych podane są w PN-EN 50298:2004, PN-EN 62208:2005 (U).

Podczas przygotowywania obudowy rozdzielnic do wyposażania w zaprojektowane urządzenia lub prefabrykaty składowe, muszą zostać zachowane wszelkie uwagi i wytyczne producenta obudowy dotyczące metod łączenia obudów w zestawy, sposobu montowania lub usuwania ścianek bocznych wg potrzeb, zastosowania zalecanych materiałów łącznych i uszczelniających obudowy składowe. Wszelkie zaczepty, ucha oraz wzmocnienia transportowe montować zgodnie z instrukcją producenta obudów. Należy stosować wszelkie zaprojektowane pomocnicze elementy systematyzujące porządek wewnątrz rozdzielnic (uchwyty, prowadnice i koryta kablowe, maskownice, panele szczotkowe itp.) oraz stosować odpowiednie zabezpieczanie elementów po obróbce mechanicznej (zaprawki).

Listwy oraz linki uziemienia powinny wyróżniać się odpowiednimi kolorami, zgodnie z PN-EN 60446:2004.

### 2.2.2. Wyposażenie wewnętrzne rozdzielnic

Skład zestawu elementów wewnętrznych rozdzielnic określa projekt, jednocześnie wykonujący prefabrykację powinien sprawdzić czy wszystkie zaprojektowane elementy wyposażenia wewnętrznego posiadają nadany przez wytwórcę certyfikat zgodności lub aprobatę techniczną bądź deklarację zgodności.

Należy przestrzegać stosowania tylko takich zamienników elementów wewnętrznych rozdzielnic, które wymieniane są jako marka referencyjna.

Osprzęt ten należy montować do obudowy za pomocą: płyty montażowej lub płyty zabudowy, szyn lub belek nośnych zunifikowanych lub zaprojektowanych, półek i szuflad.

Połączenia wewnętrzne elementów należy wykonywać za pomocą: szyn poprzez zaciski szynowe, szyn elastycznych, zacisków przyłączeniowych lub przewodów. Przewody o przekroju żyły do 2,5 (4) mm

należy pocynować, natomiast na przewody powyżej 4 mm należy montować końcówki kablowe wg instrukcji producenta.

Dla rozdzielnic teleinformatycznych należy używać elementów przyłączeniowych prefabrykowanych jak kable czteroparowe, krosowe, światłowodowe krosowe, pigtaile i patchkordy o określonych długościach.

### 2.2.3. Elementy mocujące rozdzielnic

Wykonujący montaż rozdzielnic lub każdego z jej segmentów powinien sprawdzić czy wszystkie zaprojektowane elementy mocujące posiadają nadany przez wytwórcę certyfikat zgodności lub aprobatę techniczną bądź deklarację zgodności.

Podstawowe sposoby montażu:

- zabetonowanie w podłożu lub ścianie przygotowanych w obudowie kotew stalowych,
- osadzenie w podłożu przy użyciu kołków kotwiących lub rozporowych (otwory do mocowania przygotowane w obudowie),
- przykręcenie za pomocą materiałów złącznych lub przyspawanie do przygotowanej konstrukcji wsporczej.

#### 2.2.4. Przykładowa specyfikacja materiałowa

Rozdzielnica 0.4 kV RN...

Lp.	Wyszczególnienie	Jedn. miary	Ilość	Typ, podstawowe parametry	Uwagi
1	2	3	4	5	6
1	Rozdzielnica typu 600 V 250 P wykonana ze skrzynek z poliwęglanu o wymiarach , stopień ochrony IP65 wyposażona jak poniżej	kpl	1		
2	Rozłącznik bezpiecznikowy ..... A ... V z wkładką bezpiecznikową ....A z blokadą mechaniczną załączania drugiego rozłącznika	szt.			
8	Rozłącznik izolacyjny bezpiecznikowy 3 bieg. typ ....., ....A z wkładką	szt.			
20	Wyłącznik różnicowoprądowy typ AC	szt.			
50	Przycisk sterownicy typ .....	szt.			
60	Transformator bezpieczeństwa 230/24 ....VA	szt.			
64	Miernik typ ....	szt.			
70		m			
	Szyna montażowa typ				
	Przewód montażowy typ				
80	..... 750V .....mm <sup>2</sup>				
81		m			
82	..... 750V .....mm <sup>2</sup>	m			
	..... 750V .....mm <sup>2</sup>	m			

#### 2.3. Warunki przyjęcia na budowę wyrobów do robót montażowych i prefabrykacji rozdzielnic

Wyroby do robót montażowych i prefabrykacji rozdzielnic mogą być przyjęte na budowę, jeśli spełniają następujące warunki:

- są zgodne z ich wyszczególnieniem i charakterystyką podaną w dokumentacji projektowej i specyfikacji technicznej (szczegółowej) ST,
- są właściwie oznakowane i opakowane,
- spełniają wymagane właściwości wskazane odpowiednimi dokumentami odniesienia,
- producent dostarczył dokumenty świadczące o dopuszczeniu do obrotu i powszechnego lub



jednostkowego zastosowania, a w odniesieniu do fabrycznie przygotowanych prefabrykatów również karty katalogowe wyrobów lub firmowe wytyczne stosowania wyrobów.

Niedopuszczalne jest stosowanie do robót montażowych i prefabrykacji - wyrobów i materiałów nieznanego pochodzenia.

Przyjęcie materiałów i wyrobów na budowę powinno być potwierdzone wpisem do dziennika budowy.

#### 2.4. Warunki przechowywania wyrobów do montażu i prefabrykacji rozdzielnic

Wszystkie materiały i prefabrykaty pakowane powinny być przechowywane i magazynowane zgodnie z instrukcją producenta oraz wymaganiami odpowiednich norm.

Pomieszczenie magazynowe do przechowywania wyrobów opakowanych powinno być suche i zabezpieczone przed zawilgoceniem.

### 3. WYMAGANIA DOTYCZĄCE SPRZĘTU, MASZYN I NARZĘDZI

#### 3.1. Ogólne wymagania dotyczące sprzętu podano w ST „Wymagania ogólne” Kod CPV 45000000-7, pkt 3

Prace można wykonywać przy pomocy wszelkiego sprzętu zaakceptowanego przez Inspektora nadzoru.

Spawanie powinno odbywać się przy użyciu spawarek o parametrach wymaganych dla grubości materiałów użytych na poszczególne elementy obudowy, dla łączenia elementów miedzianych należy stosować spawanie gazowe lub łukowe w osłonie gazowej.

### 4. WYMAGANIA DOTYCZĄCE TRANSPORTU

#### 4.1. Ogólne wymagania dotyczące transportu podano w ST „Wymagania ogólne” Kod CPV 45000000-7, pkt 4

#### 4.2. Transport materiałów

Podczas transportu na budowę z miejsca składowania po prefabrykacji należy zachować ostrożność aby nie uszkodzić zamontowanych elementów wewnętrznych.

Duże rozdzielnice należy przygotować do transportu dzieląc na elementy o wadze umożliwiającej łatwe dostarczenie na miejsce zabudowywania. Stosować opakowania w przypadku możliwości uszkodzeń transportowych.

### 5. WYMAGANIA DOTYCZĄCE WYKONANIA ROBÓT

#### 5.1. Ogólne zasady wykonania robót podano w ST „Wymagania ogólne” Kod CPV 45000000-7, pkt 5

Wykonawca jest odpowiedzialny za prowadzenie robót zgodnie z dokumentacją techniczną i umową oraz za jakość zastosowanych materiałów i jakość wykonanych robót.

Roboty winny być wykonane zgodnie z projektem, wymaganiami ST oraz poleceniami inspektora nadzoru.

#### 5.2. Prefabrykacja rozdzielnic elektrycznych

Przeprowadzenie prefabrykacji rozdzielnic dokonuje się w oparciu o projekt techniczny, uwzględniający wymagania stawiane wyrobowi. Do najważniejszych wymogów należą: stopień ochrony, ilość wolnego miejsca do montażu, lokalizacja (rodzaj pomieszczenia) typ rozdzielnic, dane dotyczące sieci zasilającej, miejsce zasilania i odpływów oraz przekroje kabli, specyfikacja wyposażenia. W oparciu o powyższe dane należy sporządzić schemat ideowy, który zwykle jest załącznikiem do dokumentacji.

Następnym etapem jest rozrysowanie widoku i wyposażenia rozdzielnic w celu uzgodnienia planu z inspektorem nadzoru lub technologiem. Przy nieskomplikowanych rozdzielnicach etap ten można pominąć.

Po skompletowaniu wszystkich potrzebnych wg specyfikacji elementów rozdzielnic należy dokonać mocowania i połączeń aparatów i urządzeń wg zaleceń producentów.

Przy skomplikowanych układach wyposażenia należy sporządzić kartę technologiczną dla prefabrykacji, stanowi ona załącznik do protokołu zdawczego rozdzielnic.

Prefabrykacja rozdzielnic elektrycznej powinna uwzględniać wszelkie wytyczne projektanta co do wymaganych cech obudowy, a w szczególności:

- stopień ochronności,
- wymiary zewnętrzne każdego elementu obudowy,
- typ rozdzielnic ze względu na sposób montażu: wolnostojąca, przyścienna, naścienna, wnękowa
- typ rozdzielnic ze względu na napięcie robocze: średniego napięcia, niskiego napięcia, słaboprądowa,
- sposób zasilania i odpływu: „od góry” lub „od dołu”,
- typ przyłączenia do instalacji: płyty przepustowe, dławice, zaciski, przyłączenie bezpośrednie,
- sposób mocowania wyposażenia w obudowie: płyty montażowe i osłonowe, elementy dystansowe, szyny nośne zunifikowane lub zaprojektowane, opracowane wg wymagań normy PN-EN 60439-2:2004,
- rodzaj materiału i kolor elementów obudowy,
- sposób zabezpieczenia przed dostępem osób nieuprawnionych, opracowane wg wymagań normy PN-EN 60439-3:2004,
- kompletność montażu wyposażenia dodatkowego,
- kompletność i prawidłowość opisów oraz znaków wytypowanych dla danej rozdzielnic; znaki znajdujące się wewnątrz i na zewnątrz rozdzielnic,
- oznakowanie aparatury i okablowania w rozdzielnic winno być wykonane w sposób czytelny najlepiej przy pomocy drukarki i nie powinno zakrywać danych technicznych aparatów i osprzętu,
- w każdej rozdzielnic (najlepiej w drzwiczkach) powinna znajdować się kieszka przeznaczona na rysunek schematu rozdzielnic.

Ze względu na funkcje jaką spełniają, można wyróżnić rozdzielnic i sterownice. Oba typy tablic mogą być wykonane jako: główne, podrozdzielnic i rozdzielnic (sterownice) odbiorcze np. obwodowe, piętrowe lub wydzielone dla konkretnych instalacji.

Ze względu na sposób montażu rozróżnia się następujące typy:

- wolnostojące,
- przyścienne,
- wiszące (naścienne),
- wnękowe.

Rozdzielnic (sterownica) musi spełniać wymogi PN-EN 60439-1:2003 (zgodnej z międzynarodową IEC-439-1). Wymagane jest świadectwo badań dla prefabrykowanej rozdzielnic lub sterownicy, zgodne z ww. wymogami normy.

Rozdzielnic (sterownica) przeznaczona do zainstalowania na terenach budów musi spełniać wymogi norm PN-EN 60439-4:2004 oraz PN-EN 60439-4:2005(U).

Rozdzielnic (sterownica) przeznaczona do zainstalowania w miejscach ogólnodostępnych musi spełniać wymogi normy PN-EN 60439-5:2002.

Rozdzielnic (sterownica) powinna być wyposażona w maskownicę z tworzywa sztucznego, chroniącą przed skutkami napięcia dotykowego, jeśli występuje możliwość kontaktu bezpośredniego z elementami pod napięciem.

Wszystkie konstrukcje przyścienne rozdzielnic (sterownic) powinny zapewniać dostęp do kompletu elementów wykonawczych od frontu.

Przy konstruowaniu rozdzielnic (sterownicy) należy przewidzieć rozwiązanie pozwalające na ewentualną rozbudowę układu, bez konieczności zmiany systemu rozdzielnic (w przypadku, kiedy pozostawiona np. dwudziestoprocentowa rezerwa miejsca okaże się niewystarczającą).

Sposób rozmieszczenia montowanego wewnątrz wyposażenia powinien uwzględniać zasadę jednorodności w ramach wydzielonego segmentu rozdzielnic oraz równomierności rozkładu w ramach dysponowanej powierzchni.

Rozdzielnic (sterownice) montowane poza pomieszczeniami ruchu elektrycznego powinny być wykonane minimum w II klasie ochronności.

W pomieszczeniach rozdzielnic SN, NN i rozdzielnic piętrowych należy przewidzieć dywaniki izolacyjne, stanowiące standardowe ich wyposażenie.

Na drzwiach rozdzielnic (sterownicy) winien znajdować się szyld z nazwą rozdzielnic zgodną z nazwą rozdzielnic ze schematu głównego zasilania budynku. Szyld winien być przymocowany w sposób trwały.

### 5.3. Montaż rozdzielnic elektrycznych

Zakres robót obejmuje:

- przemieszczenie w strefie montażowej,
- rozpakowanie,
- ustawienie na miejscu montażu wg projektu,
- wyznaczenie miejsca zainstalowania,
- trasowanie,
- wykonanie ślepych otworów poprzez podkucie we wnęce albo kucie ręczne lub mechaniczne, wiercenie mechaniczne otworów w sufitach, ścianach lub podłogach,
- osadzenie kołków osadczych plastikowych oraz dybli, śrub kotwiących lub wsporników wraz z zabetonowaniem,
- montaż wraz z regulacją mechaniczną elementów odmontowanych na czas mocowania (drzwiczki, klamki, zamki, pokrywy),
- podłączenie uziemienia,
- sprawdzenie prawidłowości usytuowania w pomieszczeniu, w szczególności zachowania minimalnych szerokości przejść i dróg ewakuacyjnych,
- sprawdzenie prawidłowości działania po zamontowaniu,
- przeprowadzenie prób i badań.

Przy podłączaniu rozdzielnic do instalacji elektrycznej należy pamiętać aby wszystkie kable odpływowe wyposażyć w szyldy z adresami, warunek ten jest szczególnie ważny przy dużej ilości kabli odpływowych.

## 6. KONTROLA JAKOŚCI ROBÓT

6.1. Ogólne zasady kontroli jakości robót podano w ST „Wymagania ogólne” Kod CPV 45000000-07 pkt 6

6.2. Szczegółowy wykaz oraz zakres pomontażowych badań rozdzielnic zawarty jest w PN-EN 60439-1:2003 i PN-E-04700:1998/Az1:2000

6.3. Ponadto należy wykonać sprawdzenia odbiorcze składające się z oględzin częściowych i końcowych polegających na kontroli:

- zgodności dokumentacji powykonawczej z projektem i ze stanem faktycznym,
- zgodności połączeń z ustalonym w dokumentacji powykonawczej,
- napisów informacyjno-ostrzegawczych,
- działania przyrządów kontrolno-pomiarowych i rejestrujących (liczniki energii elektrycznej),
- działania sygnalizacji stanu położenia łączników,
- stanu i gotowości ruchowej aparatury i napędów łączników,
- stanu zewnętrznego głowic kablowych,
- stanu kanałów kablowych, kabli i konstrukcji wsporczych,
- stanu ochrony przeciwporażeniowej,
- stanu urządzeń wentylacyjnych - chłodzenie rozdzielnic,
- schematu stacji, rozdzielnic lub sterownic,
- stanu i kompletności dokumentacji eksploatacyjnej,
- sprawdzenie ciągłości przewodów fazowych, neutralnych i ochronnych,
- poprawności wykonania połączeń śrubowych instalacji elektrycznej potwierdzonych protokołem przez wykonawcę montażu.

Dodatkowo dla rozdzielnic SN-15 do 30 kV należy wykonać sprawdzenia odbiorcze polegające na:

- pomiarach rezystancji izolacji głównej wyłączników,
- pomiarach rezystancji torów prądowych wyłączników,

- pomiarach rezystancji, czasów własnych i czasów niejednoczesności zamykania i otwierania wyłączników,
- badania gazów wyłączników z SF6 (jeżeli wymaga tego producent),
- próbach szczelności wyłączników z SF6 (jeżeli wymaga tego producent),
- pomiarów czasów łączenia układów zwiernik - odłącznik,
- pomiarów rezystancji izolacji uzwojeń pierwotnych i wtórnych przekładników.

Dla układów sterowniczo-sygnalizacyjno-pomiarowych sprawdzenia odbiorcze polegają na:

- pomiarach rezystancji izolacji,
- sprawdzeniach funkcjonalnych, ruchowych i nastawczych,
- zbadaniu przyrządów kontrolno-pomiarowych i rejestrujących (analizatory sieci),
- zbadaniu wartości nastawczych wyłączników, przekaźników termicznych, przekaźników różnicowo prądowych, itp.

Rezystancja izolacji obwodów nie powinna być mniejsza niż 50 MQ. Rezystancja izolacji poszczególnych obwodów wraz z urządzeniami nie powinna być mniejsza niż 20 MQ. Pomiaru należy dokonać miernikiem rezystancji instalacji o napięciu 1 kV.

Po wykonaniu oględzin należy sporządzić protokoły z przeprowadzonych badań zgodnie z wymogami zawartymi w normie PN-IEC 60364-6-61:2000.

#### 6.4. Zasady postępowania z wadliwie wykonanymi robotami i materiałami

Wszystkie materiały, urządzenia i aparaty nie spełniające wymagań podanych w odpowiednich punktach specyfikacji, zostaną odrzucone. Jeśli materiały, urządzenia i aparaty nie spełniające wymagań zostały wbudowane lub zastosowane, to na polecenie Inspektora nadzoru Wykonawca wymieni je na właściwe, na własny koszt.

Na pisemne wystąpienie Wykonawcy Inspektor nadzoru może uznać wadę za niemającą zasadniczego wpływu na jakość funkcjonowania urządzenia (aparatu itp.) i ustalić zakres i wielkość potrąceń za obniżoną jakość.

### 7. WYMAGANIA DOTYCZĄCE PRZEDMIARU I OBMIARU ROBÓT

7.1. Ogólne zasady przedmiaru i obmiaru podano w ST „Wymagania ogólne” Kod CPV 45000000-7, pkt 7

7.2. Szczegółowe zasady przedmiaru i obmiaru robót montażowych i prefabrykacji

Obmiaru robót dokonuje się z natury (wykonanej roboty) przyjmując jednostki miary odpowiadające zawartym w dokumentacji i tak:

- dla rozdzielnic: szt., kpl.,
- dla osprzętu montażowego w rozdzielnicy: szt., kpl., m,
- dla aparatów montażowych w rozdzielnicy: szt., kpl.,
- dla przewodów, kabli, rur, listew: m, kpl.

7.3. W specyfikacji technicznej szczegółowej dla montażu i prefabrykacji rozdzielnic, opracowanej dla konkretnego przedmiotu zamówienia, można ustalić inne szczegółowe zasady przedmiaru i obmiaru przedmiotowych robót

W szczególności można przyjąć zasady podane w katalogach zawierających jednostkowe nakłady rzeczowe dla odpowiednich robót.

### 8. SPOSÓB ODBIORU ROBÓT

8.1. Ogólne zasady odbioru robót podano w ST „Wymagania ogólne” Kod CPV 45000000-7, pkt 8

8.2. Warunki odbioru instalacji i urządzeń zasilających

8.2.1. Odbiór międzyoperacyjny

Odbiór międzyoperacyjny przeprowadzany jest po zakończeniu danego etapu robót mających wpływ na wykonanie dalszych prac.

Odbiorowi takiemu podlegają m.in.:

- wykonanie i montaż konstrukcji,
- ustawienie na stanowiskach aparatów, urządzeń, dławików, baterii kondensatorów z przynależną do stosowania aparaturą,
- ustawienie tablic sterowniczych i przekaźnikowych w nastawni,
- ustawienie rozdzielnic,
- obwody zewnętrzne główne i pomocnicze,
- instalacje oświetleniowe, grzejne, telefoniczne i inne.

#### 8.2.2. Odbiór częściowy

Należy przeprowadzić badanie pomontażowe częściowe robót zanikających oraz elementów urządzeń, które ulegają zakryciu, uniemożliwiając ocenę prawidłowości ich wykonania po całkowitym ukończeniu prac.

Podczas odbioru należy sprawdzić prawidłowość montażu oraz zgodność z obowiązującymi przepisami i projektem:

- instalacji wtykowych i podtykowych,
- sieci uziemiającej, kablowej i odwadniającej układanej bezpośrednio w ziemi,
- fundamentów, uziomów fundamentowych i przepustów umieszczonych w fundamentach.

#### 8.2.3. Odbiór końcowy

Badania pomontażowe jako techniczne sprawdzenie jakości wykonanych robót należy przeprowadzić po zakończeniu robót elektrycznych przed przekazaniem użytkownikowi urządzeń zasilających.

Zakres badań obejmuje sprawdzenie:

- izolacji torów głównych,
- izolacji torów pomocniczych,
- działania funkcjonalnego obwodów pomocniczych,
- działania mechanicznego łączników, blokad itp.,
- instalacji ochronnej.

Parametry badań oraz sposób przeprowadzenia badań są określone w normach PN-IEC 60364-6-61:2000 i PN-E-04700:1998/Az1:2000.

Badania napięciem probierczym wykonuje się tylko jeden raz. Jeżeli producent dostarczył protokół z tych badań, rozdzielnice SN sprawdza się napięciem obniżonym do 75% napięcia probierczego, a rozdzielnice o napięciu do 1 kV - induktorem, sprawdzając tylko rezystancję izolacji.

Badania działania obwodów pomocniczych polegają na sprawdzeniu prawidłowości działania układów zabezpieczeń, sterowania, sygnalizacji, blokad, automatyki i samoczynnego załączenia rezerwy. Badania należy przeprowadzić według programu, który powinien być częścią dokumentacji eksploatacyjnej.

Badania działania mechanicznego łączników, blokad itp. wykonuje się na napędach łączników oraz związanych z nimi blokadach mechanicznych. Należy wykonać 5 normalnych cykli roboczych (zamknięcie

- otwarcie) każdego łącznika.

W rozdzielnicach dwuczłonowych należy wykonać 5 cykli przestawień każdego członu ruchomego - od stanu pracy do stanu spoczynku (próby) i od stanu spoczynku (próby) do stanu pracy.

Łączniki sterujące wyposażeniem członu należy zamykać i otwierać w stanie pracy i w stanie próby. W trakcie próby trzeba także sprawdzić prawidłowe działanie blokad tego członu.

Badania należy przeprowadzić według instrukcji rozdzielnicy. Wyniki badań trzeba zamieścić w protokole odbioru końcowego.

## 9. PODSTAWA ROZLICZENIA ROBÓT

9.1. Ogólne ustalenia dotyczące podstawy rozliczenia robót podano w ST „Wymagania ogólne” Kod CPV 45000000-7, pkt 9

## 9.2. Zasady rozliczenia i płatności

Rozliczenie robót montażowych i prefabrykacyjnych rozdzielnic może być dokonane jednorazowo po wykonaniu pełnego zakresu robót i ich końcowym odbiorze lub etapami określonymi w umowie, po dokonaniu odbiorów częściowych robót.

Ostateczne rozliczenie umowy pomiędzy zamawiającym a wykonawcą następuje po dokonaniu odbioru pogwarancyjnego.

Podstawę rozliczenia oraz płatności wykonanego i odebranego zakresu robót stanowi wartość tych robót obliczona na podstawie:

- określonych w dokumentach umownych (ofercie) cen jednostkowych i ilości robót zaakceptowanych przez zamawiającego lub
- ustalonej w umowie kwoty ryczałtowej za określony zakres robót.

Ceny jednostkowe wykonania, montażu i prefabrykacji rozdzielnic lub kwoty ryczałtowe obejmujące roboty ww. uwzględniają:

- przygotowanie stanowiska roboczego,
- dostarczenie do stanowiska roboczego materiałów, narzędzi i sprzętu,
- obsługę sprzętu nie posiadającego etatowej obsługi,
- ustawienie i przestawienie drabin oraz lekkich rusztowań przestawnych umożliwiających wykonanie robót na wysokości do 4 m (jeśli taka konieczność występuje),
- usunięcie wad i usterek oraz naprawienie uszkodzeń powstałych w czasie robót,
- uporządkowanie miejsca wykonywania robót,
- usunięcie pozostałości, resztek i odpadów materiałów w sposób podany w specyfikacji technicznej szczegółowej,
- likwidację stanowiska roboczego.

W kwotach ryczałtowych ujęte są również koszty montażu, demontażu i pracy rusztowań niezbędnych do wykonania robót na wysokości do 4 m od poziomu terenu.

Przy rozliczaniu robót według uzgodnionych cen jednostkowych koszty niezbędnych rusztowań mogą być uwzględnione w tych cenach lub stanowić podstawę oddzielnej płatności. Sposób rozliczenia kosztów montażu, demontażu i pracy rusztowań koniecznych do wykonywania robót na wysokości powyżej 4 m, należy ustalić w postanowieniach pkt. 9 specyfikacji technicznej (szczegółowej) ST montaż rozdzielnic elektrycznej, opracowanej dla realizowanego przedmiotu zamówienia.

## 10. DOKUMENTY ODNIESIENIA

### 10.1. Normy

PN-EN 60529:2003

Stopnie ochrony zapewnianej przez obudowy (Kod IP)

PN-EN 60446:2004

Zasady podstawowe i bezpieczeństwa przy współdziałaniu człowieka z maszyną, oznaczanie i identyfikacja. Oznaczenia identyfikacyjne przewodów barwami albo cyframi

PN-EN 60439-1:2003

Rozdzielnice i sterownice niskonapięciowe. Część 1: Zestawy badane w pełnym i niepełnym zakresie badań typu

PN-EN 60439-2:2004

Rozdzielnice i sterownice niskonapięciowe. Część 2: Wymagania dotyczące przewodów szynowych

PN-EN 60439-3:2004

Rozdzielnice i sterownice niskonapięciowe. Część 3: Wymagania dotyczące niskonapięciowych rozdzielnic i sterownic przeznaczonych do instalowania w miejscach dostępnych do użytkowania przez osoby niewykwalifikowane. Rozdzielnice tablicowe

PN-EN 60439-4:2004

Rozdzielnice i sterownice niskonapięciowe. Część 4: Wymagania dotyczące zestawów przeznaczonych do instalowania na terenach budów (ACS)

PN-EN 60439-4:2005(U)

Rozdzielnice i sterownice niskonapięciowe. Część 4: Wymagania dotyczące zestawów przeznaczonych do instalowania na terenach budów (ACS)

PN-EN 60439-5:2002

Rozdzielnice i sterownice niskonapięciowe. Część 5: Wymagania szczegółowe dotyczące zestawów napowietrznych przeznaczonych do instalowania w miejscach ogólnie dostępnych. Kablowe rozdzielnice szafowe (CDCs) do rozdziału energii w sieciach

PN-EN 50274:2004

Rozdzielnice i sterownice niskonapięciowe. Ochrona przed porażeniem prądem elektrycznym. Ochrona przed niezamierzonym dotykiem bezpośrednim części niebezpiecznych czynnych

PN-EN 50298:2004

Puste obudowy rozdzielnic i sterownic niskonapięciowych. Wymagania ogólne

PN-EN 50300:2005(U)

Rozdzielnice i sterownice niskonapięciowe. Ogólne wymagania dotyczące niskonapięciowych rozdzielnic tablicowych przeznaczonych do elektroenergetycznych stacji rozdzielczych

PN-EN 62208:2005(U)

Puste obudowy rozdzielnic i sterownic niskonapięciowych. Wymagania ogólne

PN-E-05163:2002

Rozdzielnice i sterownice niskonapięciowe osłonięte. Wytyczne badania w warunkach wyładowania łukowego, powstałego w wyniku zwarcia wewnętrznego

PN-E-04700:1998/Az1:2000

Urządzenia i układy elektryczne w obiektach elektroenergetycznych. Wytyczne przeprowadzania pomontażowych badań odbiorczych (Zmiana Az1)

PN-IEC 60364-6-61:2000

Instalacje elektryczne w obiektach budowlanych. Sprawdzanie. Sprawdzanie odbiorcze

## 10.2. Inne dokumenty, instrukcje i przepisy

### 10.2.1. Inne dokumenty i instrukcje

- Warunki techniczne wykonania i odbioru robót budowlano-montażowych (tom I, część 4) Arkady, Warszawa 1990 r.
- Warunki techniczne wykonania i odbioru robót budowlanych ITB część D: Roboty instalacyjne. Zeszyt 2: Instalacje elektryczne i piorunochronne w budynkach użyteczności publicznej. Warszawa 2004 r.
- Specyfikacja techniczna wykonania i odbioru robót budowlanych. Wymagania ogólne. Kod CPV 45000000-7. Wydanie II, OWEOB Promocja - 2005 r.

### 10.2.2. Ustawy

- Ustawa z dnia 16 kwietnia 2004 r. o wyrobach budowlanych (Dz. U. z 2004 r. Nr 92, poz. 881).
- Ustawa z dnia 7 lipca 1994 r. Prawo budowlane (Dz. U. z 2003 r. Nr 207, poz. 2016 z późn. zmianami).

### 10.2.3. Rozporządzenia

- Rozporządzenie Ministra Infrastruktury z dnia 02.09.2004 r. w sprawie szczegółowego zakresu i formy dokumentacji projektowej, specyfikacji technicznych wykonania i odbioru robót budowlanych oraz programu funkcjonalno-użytkowego (Dz. U. z 2004 r. Nr 202, poz. 2072, zmiana Dz. U. z 2005 r. Nr 75, poz. 664).
- Rozporządzenie Ministra Infrastruktury z dnia 26.06.2002 r. w sprawie dziennika budowy, montażu i rozbiórki, tablicy informacyjnej oraz ogłoszenia zawierającego dane dotyczące bezpieczeństwa pracy i ochrony zdrowia (Dz. U. z 2002 r. Nr 108, poz. 953 z późn. zmianami).
- Rozporządzenie Ministra Infrastruktury z dnia 11 sierpnia 2004 r. w sprawie sposobów deklarowania zgodności wyrobów budowlanych oraz sposobu znakowania ich znakiem budowlanym (Dz. U. z 2004 r. Nr 198, poz. 2041).
- Rozporządzenie Ministra Infrastruktury z 11 sierpnia 2004 r. w sprawie systemów oceny zgodności, wymagań, jakie powinny spełniać notyfikowane jednostki uczestniczące w ocenie zgodności oraz sposobu oznaczenia wyrobów budowlanych oznakowania CE (Dz. U. Nr 195, poz. 2011).

**SPECYFIKACJA TECHNICZNA  
WYKONANIA I ODBIORU ROBÓT BUDOWLANYCH**

**Nr : ST - 18**

**INSTALACJE I SIECI ELEKTRYCZNE**

Kod CPV: 45310000-3



## 1. CZĘŚĆ OGÓLNA

### 1.1. Nazwa nadana zamówieniu przez zamawiającego

"Budowa oczyszczalni ścieków w miejscowości Poświętne"

### 1.2. Przedmiot ST

Przedmiotem niniejszej specyfikacji technicznej (ST) są wymagania dotyczące wykonania i odbioru robót związanych z układaniem i montażem elementów instalacji elektrycznej (układanie kabli i przewodów, montaż osprzętu i opraw) w obiektach kubaturowych oraz obiektach budownictwa inżynierskiego. Specyfikacja nie obejmuje robót elektrycznych niskoprądowych.

### 1.3. Zakres stosowania ST

Niniejsza specyfikacja techniczna (ST) stanowi dokument przetargowy i kontraktowy przy zleceniu i realizacji robót wymienionych w pkt. 1.2.

Odstępstwa od wymagań podanych w niniejszej specyfikacji mogą mieć miejsce tylko w przypadkach prostych robót o niewielkim znaczeniu, dla których istnieje pewność, że podstawowe wymagania będą spełnione przy zastosowaniu metod wykonania wynikających z doświadczenia oraz uznanych reguł i zasad sztuki budowlanej.

### 1.4. Przedmiot i zakres robót objętych ST

Ustalenia zawarte w niniejszej specyfikacji technicznej (ST) dotyczą zasad wykonywania i odbioru robót związanych z:

- układaniem kabli i przewodów elektrycznych, w tym szynoprzewodów montowanych poza rozdzielnicami,
- montażem opraw, osprzętu, urządzeń i odbiorników energii elektrycznej,

wraz z przygotowaniem podłoża i robotami towarzyszącymi, dla obiektów kubaturowych oraz obiektów budownictwa inżynierskiego. ST dotyczy wszystkich czynności mających na celu wykonanie robót związanych z:

- komplectacją wszystkich materiałów potrzebnych do wykonania podanych wyżej prac,
- wykonaniem wszelkich robót pomocniczych w celu przygotowania podłoża (w szczególności roboty murarskie, ślusarsko-spawalnictwo, montaż elementów osprzętu instalacyjnego itp.),
- ułożeniem wszystkich materiałów w sposób i w miejscu zgodnym z dokumentacją techniczną,
- wykonaniem oznakowania zgodnego z dokumentacją techniczną wszystkich elementów wyznaczonych w dokumentacji,
- ułożeniem drutu stalowego (dla instalacji prowadzonych w rurkach lub kanałach zamkniętych), ułatwiającego docelowe wciąganie zaprojektowanych przewodów (np. dla sieci teleinformatycznych),
- wykonaniem oznakowania zgodnego z dokumentacją techniczną wszystkich wyznaczonych kabli i przewodów,
- przeprowadzeniem wymaganych prób i badań oraz potwierdzenie protokołami kwalifikującymi montowany element instalacji elektrycznej.

### 1.4. Określenia podstawowe, definicje

Określenia podane w niniejszej specyfikacji technicznej (ST) są zgodne z odpowiednimi normami oraz określeniami podanymi w ST „Wymagania ogólne” Kod CPV 45000000-7, pkt 1.4. a także podanymi poniżej:

Specyfikacja techniczna - dokument zawierający zespół cech wymaganych dla procesu wytwarzania lub dla samego wyrobu, w zakresie parametrów technicznych, jakości, wymogów bezpieczeństwa, wielkości charakterystycznych a także co do nazewnictwa, symboliki, znaków i sposobów oznaczania, metod badań i prób oraz odbiorów i rozliczeń.

Aprobata techniczna - dokument stwierdzający przydatność dane wyrobu do określonego obszaru zastosowania. Zawiera ustalenia techniczne co do wymagań podstawowych wyrobu oraz metodykę badań dla potwierdzenia tych wymagań.

Deklaracja zgodności - dokument w formie oświadczenia wydany przez producenta, stwierdzający zgodność z kryteriami określonymi odpowiednimi aktami prawnymi, normami, przepisami, wymogami lub

specyfikacją techniczną dla danego materiału lub wyrobu.

Certyfikat zgodności - dokument wydany przez upoważnioną jednostkę badającą (certyfikującą), stwierdzający zgodność z kryteriami określonymi odpowiednimi aktami prawnymi, normami, przepisami, wymogami lub specyfikacją techniczną dla badanego materiału lub wyrobu.

Część czynna - przewód lub inny element przewodzący, wchodzący w skład instalacji elektrycznej lub urządzenia, który w warunkach normalnej pracy instalacji elektrycznej może być pod napięciem a nie spełnia funkcji przewodu ochronnego (przewody ochronne PE i PEN nie są częścią czynną).

Połączenia wyrównawcze - elektryczne połączenie części przewodzących dostępnych lub obcych w celu wyrównania potencjału.

Kable i przewody - materiały służące do dostarczania energii elektrycznej, sygnałów, impulsów elektrycznych w wybrane miejsce.

Osprzęt instalacyjny do kabli i przewodów - zespół materiałów dodatkowych, stosowanych przy układaniu przewodów, ułatwiający ich montaż oraz dotarcie w przypadku awarii, zabezpieczający przed uszkodzeniami, wytyczający trasy ciągów równoległych przewodów itp.

Grupy materiałów stanowiących osprzęt instalacyjny do kabli i przewodów:

- przepusty kablowe i osłony krawędzi,
- drabinki instalacyjne,
- koryta i korytka instalacyjne,
- kanały i listwy instalacyjne,
- rury instalacyjne,
- kanały podłogowe,
- systemy mocujące,
- puszki elektroinstalacyjne,
- końcówki kablowe, zaciski i konektory,
- pozostały osprzęt (oznaczniki przewodów, linki nośne i systemy naciągowe, dławice, złączki i szyny, zaciski ochronne itp.).

Urządzenia elektryczne - wszelkie urządzenia i elementy instalacji elektrycznej przeznaczone do wytwarzania, przekształcania, przesyłania, rozdziału lub wykorzystania energii elektrycznej.

Odbiorniki energii elektrycznej - urządzenia przeznaczone do przetwarzania energii elektrycznej w inną formę energii (światło, ciepło, energię mechaniczną itp.).

Klasa ochronności - umowne oznaczenie, określające możliwości ochronne urządzenia, ze względu na jego cechy budowy, przy bezpośrednim dotyku.

Oprawa oświetleniowa ( elektryczna ) - kompletne urządzenie służące do przymocowania i połączenia z instalacją elektryczną jednego lub kilku źródeł światła, ochrony źródeł światła przed wpływami zewnętrznymi i ochrony środowiska przed szkodliwym działaniem źródła światła a także do uzyskania odpowiednich parametrów świetlnych ( bryła fotometryczna, luminacja ) , ułatwia właściwe umiejscowienie i bezpieczną wymianę źródeł światła, tworzy estetyczne formy wymagane dla danego typu pomieszczenia. Elementami dodatkowymi są osłony lub elementy ukierunkowania źródeł światła w formie : klosza, odbłyśnika, rastra, abażuru.

Stopień ochrony IP - określona w PN-EN 60529:2003, umowna miara ochrony przed dotykiem elementów instalacji elektrycznej oraz przed przedostaniem się ciał stałych, wnikiem cieczy (szczególnie wody) i gazów, a którą zapewnia odpowiednia obudowa.

Obwód instalacji elektrycznej - zespół elementów połączonych pośrednio lub bezpośrednio ze źródłem energii elektrycznej za pomocą chronionego przed przetężeniem wspólnym zabezpieczeniem, kompletu odpowiednio połączonych przewodów elektrycznych. W skład obwodu elektrycznego wchodzi przewody pod napięciem, przewody ochronne oraz wszelkie urządzenia zmieniające parametry elektryczne obwodu, rozdzielcze, sterownicze i sygnalizacyjne, związane z danym punktem zasilania w energię (zabezpieczeniem).

Przygotowanie podłoża - zespół czynności wykonywanych przed zamocowaniem osprzętu instalacyjnego, urządzenia elektrycznego, odbiornika energii elektrycznej, układaniem kabli i przewodów mający na celu zapewnienie możliwości ich zamocowania zgodnie z dokumentacją; .

Do prac przygotowawczych tu zalicza się następujące grupy czynności:

- Wiercenie wiercenie i przebijanie otworów przelotowych i nieprzelotowych,

- Kucie kucie bruzd i wnęk,
- Osadzanie osadzanie kołków w podłożu, w tym ich wstrzeliwanie,
- Montażu montaż uchwyty do rur i przewodów,
- Montaż montaż konstrukcji wsporczych do korytek, drabinek, instalacji wiązkowych, szynoprzewodów,
- Montaż montaż korytek, drabinek, listew i rur instalacyjnych,
- Oczyszczenie oczyszczenie podłoża - przygotowanie do klejenia.

#### 1.5. Ogólne wymagania dotyczące robót

Wykonawca robót jest odpowiedzialny za jakość ich wykonania oraz za zgodność z dokumentacją projektową, specyfikacjami technicznymi i poleceniami Inspektora nadzoru. Ogólne wymagania dotyczące robót podano w ST „Wymagania ogólne” Kod CPV 45000000-7, pkt. 1.5.

#### 1.6. Dokumentacja robót montażowych

Dokumentację robót montażowych elementów instalacji elektrycznej stanowią:

- projekt budowlany i wykonawczy w zakresie wynikającym z rozporządzenia Ministra Infrastruktury z 02.09.2004 r. w sprawie szczegółowego zakresu i formy dokumentacji projektowej, specyfikacji technicznych wykonania i odbioru robót budowlanych oraz programu funkcjonalno-użytkowego (Dz. U. z 2004 r. Nr 202, poz. 2072 zmian Dz. U. z 2005 r. Nr 75, poz. 664),
- specyfikacje techniczne wykonania i odbioru robót (obligatoryjne w przypadku zamówień publicznych), sporządzone zgodnie z rozporządzeniem Ministra Infrastruktury z dnia 02.09.2004 r. w sprawie szczegółowego zakresu i formy dokumentacji projektowej, specyfikacji technicznych wykonania i odbioru robót budowlanych oraz programu funkcjonalno-użytkowego (Dz. U. z 2004 r. Nr 202, poz. 2072 zmian Dz. U. z 2005 r. Nr 75, poz. 664),
- dziennik budowy prowadzony zgodnie z rozporządzeniem Ministra Infrastruktury z dnia 26 czerwca 2002 r. w sprawie dziennika budowy, montażu i rozbiórki, tablicy informacyjnej oraz ogłoszenia zawierającego dane dotyczące bezpieczeństwa pracy i ochrony zdrowia (Dz. U. z 2002 r. Nr 108, poz. 953 z późniejszymi zmianami),
- dokumenty świadczące o dopuszczeniu do obrotu i powszechnego lub jednostkowego zastosowania użytych wyrobów budowlanych, zgodnie z ustawą z 16 kwietnia 2004 r. o wyrobach budowlanych (Dz. U. z 2004 r. Nr 92, poz. 881), karty techniczne wyrobów lub zalecenia producentów dotyczące stosowania wyrobów,
- protokoły odbiorów częściowych, końcowych oraz robót zanikających i ulegających zakryciu z załączonymi protokołami z badań kontrolnych,
- dokumentacja powykonawcza (zgodnie z art. 3, pkt 14 ustawy Prawo budowlane z dnia 7 lipca 1994 r. - Dz. U. z 2003 r. Nr 207, poz. 2016 z późniejszymi zmianami).

Montaż elementów instalacji elektrycznej należy wykonywać na podstawie dokumentacji projektowej i szczegółowej specyfikacji technicznej wykonania i odbioru robót montażowych, opracowanych dla konkretnego przedmiotu zamówienia.

## 2. WYMAGANIA DOTYCZĄCE WŁAŚCIWOŚCI MATERIAŁÓW

Wszelkie nazwy własne produktów i materiałów przywołane w specyfikacji służą ustaleniu pożądanego standardu wykonania i określenia właściwości i wymogów technicznych założonych w dokumentacji technicznej dla projektowanych rozwiązań.

Dopuszcza się zamieszczenie rozwiązań w oparciu o produkty (wyroby) innych producentów pod warunkiem:

- spełniania tych samych właściwości technicznych,
- przedstawienia zamiennych rozwiązań na piśmie (dane techniczne, atesty, dopuszczenia do stosowania, uzyskanie akceptacji projektanta).

#### 2.1. Ogólne wymagania dotyczące właściwości materiałów, ich pozyskiwania i składowania podano w ST „Wymagania ogólne” Kod CPV 45000000-7, pkt. 2

Do wykonania i montażu instalacji, urządzeń elektrycznych i odbiorników energii elektrycznej w obiektach

budowlanych należy stosować przewody, kable, osprzęt oraz aparaturę i urządzenia elektryczne posiadające dopuszczenie do stosowania w budownictwie.

Za dopuszczone do obrotu i stosowania uznaje się wyroby, dla których producent lub jego upoważniony przedstawiciel:

- dokonał oceny zgodności z wymaganiami dokumentu odniesienia według określonego systemu oceny zgodności,
- wydał deklarację zgodności z dokumentami odniesienia, takimi jak: zharmonizowane specyfikacje techniczne, normy opracowane przez Międzynarodową Komisję Elektrotechniczną (IEC) i wprowadzone do zbioru Polskich Norm, normy krajowe opracowane z uwzględnieniem przepisów bezpieczeństwa Międzynarodowej Komisji ds. Przepisów Dotyczących Zatwierdzenia Sprzętu Elektrycznego (CEE), aprobaty techniczne,
- oznakował wyroby znakiem CE lub znakiem budowlanym B zgodnie z obowiązującymi przepisami,
- wydał deklarację zgodności z uznanymi regułami sztuki budowlanej, dla wyrobu umieszczonego w określonym przez Komisję Europejską wykazie wyrobów mających niewielkie znaczenie dla zdrowia i bezpieczeństwa,
- wydał oświadczenie, że zapewniono zgodność wyrobu budowlanego, dopuszczonego do jednostkowego zastosowania w obiekcie budowlanym, z indywidualną dokumentacją projektową, sporządzoną przez projektanta obiektu lub z nim uzgodnioną.

Zastosowanie innych wyrobów, wyżej nie wymienionych, jest możliwe pod warunkiem posiadania przez nie dopuszczenia do stosowania w budownictwie i uwzględnienia ich w zatwierdzonym projekcie dotyczącym montażu urządzeń elektroenergetycznych w obiekcie budowlanym.

## 2.2. Rodzaje materiałów

Wszystkie materiały do wykonania instalacji elektrycznej powinny odpowiadać wymaganiom zawartym w dokumentach odniesienia (normach, aprobatkach technicznych).

### 2.2.1. Kable i przewody

Zaleca się, aby kable energetyczne układane w budynkach posiadały izolację wg wymogów dla rodzaju pomieszczenia i powłokę ochronną.

Jako materiały przewodzące można stosować miedź i aluminium, liczba żył: 1, 3, 4, 5.

Napięcia znamionowe dla linii kablowych: 0,6/1 kV; 3,6/6 kV; 6/10 kV; 8,7/15 kV; 12/20 kV; 18/30 kV, a przekroje  $y_{yu}$ : 16 do 1000 mm<sup>2</sup>.

Przewody instalacyjne należy stosować izolowane lub z izolacją i powłoką ochronną do układania na stałe, w osłonach lub bez, klejonych do bezpośrednio do podłoża lub układanych na linkach nośnych, a także natynkowo, wtynkowo lub pod tynkiem; ilość żył zależy od przeznaczenia danego rodzaju przewodu.

Napięcia znamionowe izolacji wynoszą: 300/300, 300/500, 450/750, 600/1000 V w zależności od wymogów, przekroje układanych przewodów mogą wynosić (0,35) 0,4 do 240 mm<sup>2</sup>, przy czym zasilanie energetyczne budynków wymaga stosowania przekroju minimalnego 1,5 mm<sup>2</sup>.

Jako materiały przewodzące można stosować miedź i aluminium, przy czym dla przekroju  $y_{yu}$  do 10 mm<sup>2</sup> należy stosować obowiązkowo przewody miedziane.

Przewody szynowe służą do zasilania wewnętrznych magistrali energetycznych, obsługujących duże rozdzielnice instalacyjne, odbiorniki wielkiej mocy lub ich grupy, obwody rozdzielcze dla dużej liczby odbiorników zamontowanych w ciągach np. zasilanie dużej ilości silników lub opraw oświetleniowych zamontowanych liniowo.

Jako materiały przewodzące szynoprzewodów można stosować miedź i aluminium (aluminium pokryte niklem i ocynowane); szynoprzewody można montować wykonane w obudowie o określonym stopniu ochrony IP lub bez obudowy.

### 2.2.2. Osprzęt instalacyjny do kabli i przewodów

Przepusty kablowe i osłony krawędzi - w przypadku podziału budynku na strefy pożarowe, w miejscach przejścia kabli między strefami lub dla ochrony izolacji przewodów przy przejściach przez ścianki konstrukcji wsporczych należy stosować przepusty ochronne. Kable i przewody układane bezpośrednio na podłodze należy chronić poprzez stosowanie osłon (rury instalacyjne, listwy podłogowe).

Drabinki instalacyjne wykonane z perforowanych taśm stalowych lub aluminiowych jako mocowane systemowo lub samonośne stanowią osprzęt różnych elementów instalacji elektrycznej. Pozwalają na swobodne mocowanie nie tylko kabli i przewodów, ale także innego wyposażenia, dodatkowo łatwo z nich budować skomplikowane ciągi drabinkowe.

Koryta i korytka instalacyjne wykonane z perforowanych taśm stalowych lub aluminiowych lub siatkowe oraz z tworzyw sztucznych w formie prostej lub grzebieniowej o szerokości 50 do 600 mm. Wszystkie rodzaje koryt posiadają bogate zestawy elementów dodatkowych, ułatwiających układanie wg zaprojektowanych linii oraz zapewniające utrudniony dostęp do kabli i przewodów dla nieuprawnionych osób. Systemy koryt metalowych posiadają łączniki łukowe, umożliwiające płynne układanie kabli sztywnych (np. o większych przekrojach żył).

Kanały i listwy instalacyjne wykonane z tworzyw sztucznych, blach stalowych albo aluminiowych lub jako kombinacja metal-tworzywo sztuczne, ze względu na miejsce montażu mogą być ściennie, przypodłogowe, sufitowe, podłogowe; odporne na temperaturę otoczenia w zakresie od - 5 do + 60°C. Wymiary kanałów i listew są zróżnicowane w zależności od decyzji producenta, przeważają płaskie a ich szerokości (10) 16 do 256 (300) mm, jednocześnie kanały o większej szerokości posiadają przegrody wewnętrzne stałe lub mocowane dla umożliwienia prowadzenia różnych rodzajów instalacji w ciągach równoległych we wspólnym kanale lub listwie. Zasady instalowania równoległego różnych sieci przy wykorzystaniu kanałów i listew instalacyjnych należy przyjąć wg zaleceń producenta i zaleceń normy. Kanały pionowe o wymiarach - wysokość 176 do 2800 mm występują w odmianie podstawowej i o podwyższonych wymaganiach estetycznych jako słupki lub kolumny aktywacyjne. Osprzęt kanałów i listew można podzielić na dwie grupy: ułatwiający prowadzenie instalacji oraz pokrywy i stanowiący wyposażenie użytkowe jak gniazda i przyciski instalacyjne silno- i słaboprądowe, elementy sieci telefonicznych, transmisji danych oraz audio-video.

Rury instalacyjne wraz z osprzętem (rozgałęzienia, tuleje, łączniki, uchwyty) wykonane z tworzyw sztucznych albo metalowe, głównie stalowe - zasadą jest używanie materiałów o wytrzymałości elektrycznej powyżej 2 kV, niepalnych lub trudnozapalnych, które nie podtrzymują płomienia, a wydzielane przez rury w wysokiej temperaturze gazy nie są szkodliwe dla człowieka. Rurowe instalacje wewnętrzne powinny być odporne na temperaturę otoczenia w zakresie od - 5 do + 60°C, a ze względu na wytrzymałość, wymagają stosowania rur z tworzyw sztucznych lekkich i średnich. Jednocześnie podłączenia silników i maszyn narażonych na uszkodzenia mechaniczne należy wykonywać przy użyciu rur stalowych. Dobór średnicy rur instalacyjnych zależy od przekroju poprzecznego kabli i przewodów wciąganych oraz ich ilości wciąganej do wspólnej rury instalacyjnej. Rury z tworzyw sztucznych mogą być gładkie lub karbowane i jednocześnie giętkie lub sztywne; urednice typowych rur giętkich: od  $a$  16 do  $r$  63

mm (większe dla kabli o dużych przekrojach żył wg potrzeb do 200 mm<sup>2</sup>) natomiast urednice typowych rur karbowanych: od  $a$  16 do  $r$  54 mm. Rury stalowe czarne, malowane lub ocynkowane mogą być gładkie lub karbowane - średnice typowych rur gładkich (sztywnych): od  $r$  13 do  $r$  42 mm, średnice typowych rur karbowanych giętkich: od  $a$  7 do  $r$  48 mm i sztywnych od  $r$  16 do  $r$  50 mm. Dla estetycznego zamaskowania kabli i przewodów w instalacjach podłogowych stosuje się giętkie osłony kablowe - spiralne, wykonane z taśmy lub karbowane rury z tworzyw sztucznych.

Kanały podłogowe poziome o wymiarach - szerokość 200, 250, 300, 350 i 400 mm należy wykonane z tworzyw sztucznych, blach aluminiowych jako perforowane lub pełne. Osprzęt kanałów podłogowych stanowią elementy ułatwiające prowadzenie instalacji oraz pokrywy i podłogowe punkty aktywacyjne (wyposażenie użytkowe) jak ramki i puszki montażowe wraz z wypustami do montażu osprzętu podtynkowego, z pierścieniem 45 mm, różnego typu i innego. Montaż kanałów podłogowych może odbywać się w podkładzie betonowym, warstwie wyrównawczej (zatakowane w szlifie o grubości 40 do 115 mm - z możliwością regulacji do 25 mm rzędnej góry kanału), a także w podłogach pustakowych lub podniesionych.

### 2.2.3. Systemy mocujące przewody, kable, instalacje wiązkowe i osprzęt

Uchwyty do mocowania kabli i przewodów - klinowane w otworze z elementem trzymającym stałym lub zaciskowym, wbijane i mocowane do innych elementów np. paski zaciskowe lub uchwyty kablowe przykręcane; stosowane głównie z tworzyw sztucznych (niektóre elementy mogą być wykonane także z metali).

Uchwyty do rur instalacyjnych - wykonane z tworzyw i w typowościach takich jak rury instalacyjne - mocowanie rury poprzez wciskanie lub przykręcanie (otwarte lub zamykane).

Puszki elektroinstalacyjne mogą być standardowe i do ścian pustych, służą do montażu gniazd i łączników instalacyjnych, występują jako łączące, przelotowe, odgałęźne lub podłogowe i sufitowe. Wykonane są z materiałów o wytrzymałości elektrycznej powyżej 2 kV, niepalnych lub trudnozapalnych, które nie podtrzymują płomienia, a wydzielane w wysokiej temperaturze przez puszkę gazy nie są szkodliwe dla człowieka, jednocześnie zapewniają stopień ochrony minimalny IP 2X. Dobór typu puszki uzależniony jest od systemu instalacyjnego. Ze względu na system montażu - występują puszki natynkowe, podtynkowe, natynkowo - wtynkowe, podłogowe. W zależności od przeznaczenia puszki muszą spełniać następujące wymagania co do ich wielkości: puszka sprzątkowa  $a$  60 mm, sufitowa lub końcowa  $r$  60 mm lub 60x60 mm, rozgałęźna lub przelotowa  $a$  70 mm lub 75 x 75 mm - dwu- trzy- lub czterowójcowa dla przewodów o przekroju  $yy$  do 6 mm<sup>2</sup>. Puszki elektroinstalacyjne do montażu gniazd i urządzeń instalacyjnych

powinny być przystosowane do mocowania osprzętu za pomocą „pazurków” i / lub wkrętów.

Końcówki kablowe, zaciski i konektory wykonane z materiałów dobrze przewodzących prąd elektryczny jak aluminium, miedź, mosiądz, montowane poprzez zaciskanie, skręcanie lub lutowanie; ich zastosowanie ułatwia podłączanie i umożliwia wielokrotne odłączanie i przyłączanie przewodów do instalacji bez konieczności każdorazowego przygotowania końców przewodu oraz umożliwia systemowe izolowanie za pomocą osłon izolacyjnych.

Pozostały osprzęt - ułatwia montaż i zwiększa bezpieczeństwo obsługi; wyróżnić można kilka grup materiałów: oznaczniki przewodów, dławnice, złączki i szyny, zaciski ochronne itp.

#### 2.2.4. Sprzęt instalacyjny

1. Łączniki ogólnego przeznaczenia wykonane dla potrzeb instalacji podtynkowych, natynkowych i natynkowo-wtynkowych:

- Łączniki podtynkowe powinny być przystosowane do instalowania w puszkach 60 mm za pomocą wkrętów lub „pazurków”.
- Łączniki natynkowe i natynkowo-wtynkowe przygotowane są do instalowania bezpośrednio na podłożu (ścianie) za pomocą wkrętów lub przyklejane.
- Zaciski do łączenia przewodów winny umożliwiać wprowadzenie przewodu o przekroju 1,0-2,5 mm<sup>2</sup>.
- Obudowy łączników powinny być wykonane z materiałów niepalnych lub niepodtrzymujących płomienia.
- Podstawowe dane techniczne:
  - napięcie znamionowe: 250V; 50 Hz,
  - prąd znamionowy: do 10 A,
  - stopień ochrony w wykonaniu zwykłym: minimum IP 2X,
  - stopień ochrony w wykonaniu szczelnym: minimum IP 44.

2.2.5. Gniazda wtykowe ogólnego przeznaczenia do montażu w instalacjach podtynkowych, natynkowych i natynkowo-wtynkowych:

- Gniazda podtynkowe 1-fazowe powinny zostać wyposażone w styk ochronny i przystosowane do instalowania w puszkach 60 mm za pomocą wkrętów lub „pazurków”.
- Gniazda natynkowe i natynkowo-wtynkowe 1-fazowe powinny być wyposażone w styk ochronny i przystosowane do instalowania bezpośredniego na podłożu za pomocą wkrętów lub przyklejane.

Gniazda natynkowe 3-fazowe muszą być przystosowane do 5-cio żyłowych przewodów, w tym do podłączenia styku ochronnego oraz neutralnego.

Zaciski do połączenia przewodów winny umożliwiać wprowadzenie przewodów o przekroju od 1,5-6,0 mm<sup>2</sup> w zależności od zainstalowanej mocy i rodzaju gniazda wtykowego.

Obudowy gniazd należy wykonać z materiałów niepalnych lub niepodtrzymujących płomienia.

Podstawowe dane techniczne gniazd:

- napięcie znamionowe: 250V lub 250V/400V; 50 Hz,
- prąd znamionowy: 10A, 16A dla gniazd 1-fazowych,
- prąd znamionowy: 16A do 63A dla gniazd 3-fazowych,
- stopień ochrony w wykonaniu zwykłym: minimum IP 2X,
- stopień ochrony w wykonaniu szczelnym: minimum IP 44.

#### 2.2.6. Sprzęt oświetleniowy

Montaż opraw oświetleniowych należy wykonywać na podstawie projektu oświetlenia, zawierającego co najmniej:

- dobór opraw i źródeł światła,
- plan rozmieszczenia opraw,
- rysunki sposobu mocowania opraw,
- plan instalacji zasilającej oprawy,
- obliczenie rozkładu natężenia oświetlenia oraz spadków napięcia i obciążeń,

- zasady konserwacji i eksploatacji instalacji oświetleniowej.

Oprawy oświetleniowe należy dobierać z katalogów producentów, odpowiednio do potrzeb oświetleniowych pomieszczenia i warunków środowiskowych - występują w czterech klasach ochrony przed porażeniem elektrycznym oznaczonych 0, I, II, III.

Wypusty sufitowe i ściennie powinny być przystosowane do instalowania opraw oświetleniowych, przy

czym przekrój przewodów ułożonych na stałe nie może być mniejszy od 1 mm a napięcie izolacji nie może być mniejsze od 750 V jeśli przewody układane są w rurkach stalowych lub otworach prefabrykowanych elementów budowlanych oraz 300 V w pozostałych przypadkach.

Podział opraw oświetleniowych ze względu na rodzaj źródła światła:

- do żarówek,
- do lamp fluorescencyjnych (światłówek),
- do lamp rtęciowych wysokoprężnych,
- do lamp sodowych,
- do lamp ksenonowych.

Pod względem ochrony przed dotknięciem części opraw będących pod napięciem oraz przedostawaniem się ciał stałych i wody do opraw; nadano oprawom następujące oznaczenie związane ze stopniami ochrony:

- zwykła IP 20
- zamknięta IP 4X
- pyłoodporna IP 5X
- pyłoszczelna IP 6X
- kropłoodporna IP X1
- deszczoodporna IP X3
- bryzgoodporna IP X4
- strugoodporna IP X5
- wodoodporna IP X7
- wodoszczelna IP X8

W praktyce zdarza się, że dobrana oprawa oświetleniowa jednocześnie spełnia wymagania dotyczące ochrony przed wnikaniem ciał stałych i wody np. oprawa OUS 250 o stopniu ochrony IP 64/23 jest oprawą pyłoszczelną i bryzgoodporną w części, gdzie znajduje się lampa oraz zwykłą i deszczoodporną w części, gdzie znajduje się osprzęt stabilizacyjno-zapłonowy (minimalny wymóg ochronny dla opraw drogowych).

#### 2.2.7. Sprzęt do innych instalacji

Należy stosować następujący sprzęt do instalacji:

- przyzywowej (dzwonki, gongi),
- telefonicznej (centrale, rozety, gniazda, wtyczki telefoniczne),
- antenowe (zbiorczej telewizji lub telewizji kablowej).

#### 2.3. Warunki przyjęcia na budowę materiałów do robót montażowych

Wyroby do robót montażowych mogą być przyjęte na budowę, jeśli spełniają następujące warunki:

- są zgodne z ich wyszczególnieniem i charakterystyką podaną w dokumentacji projektowej i specyfikacji technicznej (szczegółowej) SST,
- są właściwie oznakowane i opakowane,
- spełniają wymagane właściwości wskazane odpowiednimi dokumentami odniesienia,
- producent dostarczył dokumenty świadczące o dopuszczeniu do obrotu i powszechnego lub jednostkowego zastosowania, a w odniesieniu do fabrycznie przygotowanych prefabrykatów również karty katalogowe wyrobów lub firmowe wytyczne stosowania wyrobów.

Niedopuszczalne jest stosowanie do robót montażowych - wyrobów i materiałów nieznanego pochodzenia.

Przyjęcie materiałów i wyrobów na budowę powinno być potwierdzone wpisem do dziennika budowy.

#### 2.4. Warunki przechowywania materiałów do montażu instalacji elektrycznych

Wszystkie materiały pakowane powinny być przechowywane i magazynowane zgodnie z instrukcją producenta oraz wymaganiami odpowiednich norm.

W szczególności kable i przewody należy przechowywać na bębnach (oznaczenie „B”) lub w krążkach (oznaczenie „K”), końce przewodów producent zabezpiecza przed przedostawaniem się wilgoci do wewnątrz i wyprowadza poza opakowanie dla ułatwienia kontroli parametrów (ciągłość żył, przekrój).

Pozostały sprzęt, osprzęt i oprawy oświetleniowe wraz z osprzętem pomocniczym należy przechowywać w oryginalnych opakowaniach, kartonach, opakowaniach foliowych. Szczególnie należy chronić przed wpływami atmosferycznymi: deszczem, mrozem oraz zawilgoceniem.

Pomieszczenie magazynowe do przechowywania wyrobów opakowanych powinno być suche i zabezpieczone przed zawilgoceniem.

### 3. WYMAGANIA DOTYCZĄCE SPRZĘTU, MASZYN I NARZĘDZI

Ogólne wymagania dotyczące sprzętu podano w ST „Wymagania ogólne” Kod CPV 45000000-7, pkt 3

Prace można wykonywać przy pomocy wszelkiego sprzętu zaakceptowanego przez Inspektora nadzoru.

### 4. WYMAGANIA DOTYCZĄCE TRANSPORTU

4.1. Ogólne wymagania dotyczące transportu podano w ST „Wymagania ogólne” Kod CPV 45000000-7, pkt 4

#### 4.2. Transport materiałów

Podczas transportu materiałów ze składu przyobiektowego na obiekt należy zachować ostrożność aby nie uszkodzić materiałów do montażu. Minimalne temperatury dopuszczające wykonywanie transportu wynoszą dla bębnow: - 15°C i - 5°C dla krążków, ze względu na możliwość uszkodzenia izolacji.

Należy stosować dodatkowe opakowania w przypadku możliwości uszkodzeń transportowych.

### 5. WYMAGANIA DOTYCZĄCE WYKONANIA ROBÓT

5.1. Ogólne zasady wykonania robót podano w ST „Wymagania ogólne” Kod CPV 45000000-7, pkt 5

Wykonawca jest odpowiedzialny za prowadzenie robót zgodnie z dokumentacją techniczną i umową oraz za jakość zastosowanych materiałów i jakość wykonanych robót.

Roboty winny być wykonane zgodnie z projektem, wymaganiami SST oraz poleceniami inspektora nadzoru.

#### 5.2. Montaż przewodów instalacji elektrycznych

Zakres robót obejmuje:

- przemieszczenie w strefie montażowej,
- złożenie na miejscu montażu wg projektu,
- wyznaczenie miejsca zainstalowania, trasowanie linii przebiegu instalacji i miejsc montażu osprzętu,
- roboty przygotowawcze o charakterze ogólnobudowlanym jak: kucie bruzd w podłożu, przekucia ścian i stropów, osadzenie przepustów, zdejmowanie przykryć kanałów instalacyjnych, wykonanie ślepych otworów poprzez podkucie we wnęce albo kucie ręczne lub mechaniczne, wiercenie mechaniczne otworów w sufitach, ścianach lub podłogach,
- osadzenie kołków osadczych plastikowych oraz dybli, śrub kotwiących lub wsporników, konsoli, wieszaków wraz z zabetonowaniem,
- montaż na gotowym podłożu elementów osprzętu instalacyjnego do montażu kabli i przewodów (pkt 2.2.2.),
- łuki z rur sztywnych należy wykonywać przy użyciu gotowych kolanek lub przez wyginanie rur w trakcie ich układania. Przy kształtowaniu łuku spłaszczenie rury nie może być większe niż 15% wewnętrznej średnicy rury. Najmniejsze dopuszczalne promienie łuku podane są w tablicy poniżej.

Najmniejsze dopuszczalne promienie łuku



Średnica znamionowa rury (mm)	18	21	22	28	37	47
Promień łuku (mm)	190	190	250	250	350	450

- łączenie rur należy wykonać za pomocą przewidzianych do tego celu złączy (lub przez kielichowanie),
- puszki powinny być osadzone na takiej głębokości, aby ich górna (zewnątrzna) krawędź po otynkowaniu ściany była zrównana (zlicowana) z tynkiem,
- przed zainstalowaniem należy w puszcze wyciąć wymaganą liczbę otworów dostosowanych do średnicy wprowadzanych rur,
- koniec rury powinien wchodzić do środka puszki na głębokość do 5 mm,
- wciąganie do rur instalacyjnych i kanałów zakrytych drutu stalowego o średnicy 1,0 do 1,2 mm dla ułatwienia wciągania kabli i przewodów wg dokumentacji projektowej i specyfikacji technicznej (szczegółowej) SST, układanie (montaż) kabli i przewodów zgodne z ich wyszczególnieniem i charakterystyką podaną w dokumentacji projektowej i specyfikacji technicznej (szczegółowej) SST. W przypadku łatwości wciągania kabli i przewodów, wciąganie drutu prowadzącego, stalowego nie jest konieczne. Przewody muszą być ułożone swobodnie i nie mogą być narażone na naciągi i dodatkowe naprężenia,
- oznakowanie zgodne wytycznymi z dokumentacji projektowej i specyfikacji technicznej (szczegółowej) SST lub normami (PN-EN 60446:2004 Zasady podstawowe i bezpieczeństwa przy współdziałaniu człowieka z maszyną, oznaczanie i identyfikacja. Oznaczenia identyfikacyjne przewodów barwami albo cyframi, w przypadku braku takich wytycznych),
- roboty o charakterze ogólnobudowlanym po montażu kabli i przewodów jak: zaprawianie bruzd, naprawa ścian i stropów po przekuciach i osadzeniu przepustów, montaż przykryć kanałów instalacyjnych,
- przeprowadzenie prób i badań zgodnie z PN-IEC 60364-6-61:2000 oraz PN-E-04700:1998/Az1:2000.

### 5.3. Montaż opraw oświetleniowych i sprzętu instalacyjnego, urządzeń i odbiorników energii elektrycznej

Te elementy instalacji montować w końcowej fazie robót, aby uniknąć niepotrzebnych zniszczeń i zabrudzeń. Oprawy do stropu montować wkrętami zabezpieczonymi antykorozyjnie na kołkach rozporowych plastikowych. Ta sama uwaga dotyczy sprzętu instalacyjnego, urządzeń i odbiorników energii elektrycznej montowanego na ścianach.

Przed zamocowaniem opraw należy sprawdzić ich działanie oraz prawidłowość połączeń.

Źródła światła i zapłoniki do opraw należy zamontować po całkowitym zainstalowaniu opraw.

Należy zapewnić równomierne obciążenie faz linii zasilających przez odpowiednie przyłączenie odbiorów 1-fazowych.

Mocowanie puszek w ścianach i gniazd wtykowych w puszkach powinno zapewniać niezbędną wytrzymałość na wyciąganie wtyczki i gniazda.

Gniazda wtykowe i wyłączniki należy instalować w sposób nie kolidujący z wyposażeniem pomieszczenia.

W sanitariatach należy przestrzegać zasady poprawnego rozmieszczania sprzętu z uwzględnieniem przestrzeni ochronnych.

Położenie wyłączników klawiszowych należy przyjmować takie, aby w całym pomieszczeniu było jednakowe.

Gniazda wtykowe ze stykiem ochronnym należy instalować w takim położeniu, aby styk ten występował u góry.

Przewody do gniazd wtykowych 2-biegunowych należy podłączać w taki sposób, aby przewód fazowy dochodził do lewego bieguna, a przewód neutralny do prawego bieguna.

Przewód ochronny będący żyłą przewodu wielożyłowego powinien mieć izolację będącą kombinacją barwy zielonej i żółtej.

Typy opraw, trasy przewodów oraz sposób ich prowadzenia wykonać zgodnie z planami instalacji i schematami.

### 5.4. Instalacja połączeń wyrównawczych

Dla uziemienia urządzeń i przewodów, na których nie występuje trwale potencjał elektryczny, należy wykonać instalacje połączeń wyrównawczych. Instalacja ta składa się z połączenia wyrównawczego:

głównego (główna szyna wyrównawcza), miejscowego (dodatkowego - dla części przewodzących, jednocześnie dostępnych) i nieuziemiałego. Elementem wyrównującym potencjały jest przewód wyrównawczy.

Połączenia wyrównawcze główne i miejscowe należy wybrać łącząc przewody ochronne z częściami przewodzącymi innych instalacji.

Połączenia wyrównawcze główne należy wykonać na najniższej kondygnacji budynku tj. na parterze.

Do głównej szyny uziemiającej podłączyć rury ciepłej i zimnej wody, centralnego ogrzewania itp., sprowadzając je do wspólnego punktu - głównej szyny uziemiającej.

W przypadku niemożności dokonania połączenia bezpośredniego, pomiędzy elementami metalowymi, należy stosować iskierniki.

Dla instalacji połączeń wyrównawczych w rozdzielnicach zasilających zewnętrzne obwody oświetleniowe należy stosować odgromniki zaworowe pomiędzy przewodami fazowymi a uziemieniem instalacji piorunochronnej.

## **6. KONTROLA JAKOŚCI ROBÓT**

6.1. Ogólne zasady kontroli jakości robót podano w ST „Wymagania ogólne” Kod CPV 45000000-7 pkt 6

6.2. Szczegółowy wykaz oraz zakres pomontażowych badań kabli i przewodów zawarty jest w PN-IEC 60364-6-61:2000 i PN-E-04700:1998/Az1:2000

6.3. Ponadto należy wykonać sprawdzenia odbiorcze składające się z oględzin częściowych i końcowych polegających na kontroli:

- zgodności dokumentacji powykonawczej z projektem i ze stanem faktycznym,
- zgodności połączeń z podanymi w dokumentacji powykonawczej,
- stanu kanałów i listew kablowych, kabli i przewodów, osprzętu instalacyjnego do kabli i przewodów, stanu i kompletności dokumentacji dotyczącej zastosowanych materiałów,
- sprawdzenie ciągłości wszelkich przewodów występujących w danej instalacji,
- poprawności wykonania i zabezpieczenia połączeń śrubowych instalacji elektrycznej potwierdzonych protokołem przez wykonawcę montażu,
- poprawności wykonania montażu sprzętu instalacyjnego, urządzeń i odbiorników energii elektrycznej,
- poprawności zamontowania i dokonanej kompletacji opraw oświetleniowych,
- pomiarach rezystancji izolacji,

Rezystancja izolacji obwodów nie powinna być mniejsza niż 50 MQ. Rezystancja izolacji poszczególnych obwodów wraz z urządzeniami nie powinna być mniejsza niż 20 MQ. Pomiaru należy dokonać miernikiem rezystancji instalacji o napięciu 1 kV.

Po wykonaniu oględzin należy sporządzić protokoły z przeprowadzonych badań zgodnie z wymogami zawartymi w normie PN-IEC 60364-6-61:2000.

6.4. Zasady postępowania z wadliwie wykonanymi robotami i materiałami

Wszystkie materiały, urządzenia i aparaty nie spełniające wymagań podanych w odpowiednich punktach specyfikacji, zostaną odrzucone. Jeśli materiały nie spełniające wymagań zostały wbudowane lub zastosowane, to na polecenie Inspektora nadzoru Wykonawca wymieni je na właściwe, na własny koszt.

Na pisemne wystąpienie Wykonawcy Inspektor nadzoru może uznać wadę za niemającą zasadniczego wpływu na jakość funkcjonowania instalacji i ustalić zakres i wielkość potrażeń za obniżoną jakością.

## **7. WYMAGANIA DOTYCZĄCE PRZEDMIARU I OBMIARU ROBÓT**

7.1. Ogólne zasady przedmiaru i obmiaru podano w ST „Wymagania ogólne” Kod CPV 45000000-7, pkt 7

7.2. Szczegółowe zasady przedmiaru i obmiaru robót montażowych instalacji elektrycznej

Obmiaru robót dokonuje się z natury (wykonanej roboty) przyjmując jednostki miary odpowiadające zawartym w dokumentacji i tak:

- dla osprzętu montażowego dla kabli i przewodów: szt., kpl., m,
- dla kabli i przewodów: m,
- dla sprzętu łącznikowego: szt., kpl.,
- dla opraw oświetleniowych: szt., kpl.,
- dla urządzeń i odbiorników energii elektrycznej: szt., kpl.

7.3. W specyfikacji technicznej szczegółowej dla robót montażowych instalacji elektrycznej opracowanej dla konkretnego przedmiotu zamówienia, można ustalić inne szczegółowe zasady przedmiaru i obmiaru przedmiotowych robót

W szczególności można przyjąć zasady podane w katalogach zawierających jednostkowe nakłady rzeczowe dla odpowiednich robót.

## 8. ODBIÓR ROBÓT

8.1. Ogólne zasady odbioru robót podano w ST „Wymagania ogólne” Kod CPV 45000000-7, pkt 8

8.2. Warunki odbioru instalacji i urządzeń zasilających

8.2.1. Odbiór międzyoperacyjny

Odbiór międzyoperacyjny przeprowadzany jest po zakończeniu danego etapu robót mających wpływ na wykonanie dalszych prac.

Odbiorowi takiemu mogą podlegać m.in.:

- przygotowanie podłoża do montażu kabli i przewodów, łączników, gniazd, opraw oświetleniowych, urządzeń i odbiorników energii elektrycznej oraz innego osprzętu,
- instalacja, której pełne wykonanie uwarunkowane jest wykonaniem robót przez inne branże lub odwrotnie, gdy prace innych branż wymagają zakończenia robót instalacji elektrycznej np. zasilanie pomp.

8.2.2. Odbiór częściowy

Należy przeprowadzić badanie pomontażowe częściowe robót zanikających oraz elementów urządzeń, które ulegają zakryciu (np. wszelkie roboty zanikające), uniemożliwiając ocenę prawidłowości ich wykonania po całkowitym ukończeniu prac.

Podczas odbioru należy sprawdzić prawidłowość montażu oraz zgodność z obowiązującymi przepisami i projektem:

- wydzielonych instalacji wtynkowych i podtynkowych,

8.2.3. Odbiór końcowy

Badania pomontażowe jako techniczne sprawdzenie jakości wykonanych robót należy przeprowadzić po zakończeniu robót elektrycznych przed przekazaniem użytkownikowi urządzeń zasilających.

Zakres badań obejmuje sprawdzenie:

- dla napięć do 1 kV pomiar rezystancji izolacji instalacji,
- dla napięć powyżej 1 kV pomiar rezystancji izolacji instalacji oraz sprawdzenie oznaczenia kabla, ciągłości żył i zgodności faz, próba napięciowa kabla. Badania napięciem probierczym wykonuje się tylko jeden raz.

Parametry badań oraz sposób przeprowadzenia badań są określone w normach PN-IEC 60364-6-61:2000 i PN-E-04700:1998/Az1:2000.

Wyniki badań trzeba zamieścić w protokole odbioru końcowego.

## 9. PODSTAWA ROZLICZENIA ROBÓT

9.1. Ogólne ustalenia dotyczące podstawy rozliczenia robót podano w ST „Wymagania ogólne” Kod CPV 45000000-7, pkt 9

9.2. Zasady rozliczenia i płatności

Rozliczenie robót montażowych instalacji elektrycznych może być dokonane jednorazowo po wykonaniu

pełnego zakresu robót i ich końcowym odbiorze lub etapami określonymi w umowie, po dokonaniu odbiorów częściowych robót.

Ostateczne rozliczenie umowy pomiędzy zamawiającym a wykonawcą następuje po dokonaniu odbioru pogwarancyjnego.

Podstawę rozliczenia oraz płatności wykonanego i odebranego zakresu robót stanowi wartość tych robót obliczona na podstawie:

- określonych w dokumentach umownych (ofercie) cen jednostkowych i ilości robót zaakceptowanych przez zamawiającego lub
- ustalonej w umowie kwoty ryczałtowej za określony zakres robót.

Ceny jednostkowe wykonania, robót instalacji elektrycznych lub kwoty ryczałtowe obejmujące roboty instalacyjne uwzględniają również:

- przygotowanie stanowiska roboczego,
- dostarczenie do stanowiska roboczego materiałów, narzędzi i sprzętu,
- obsługę sprzętu nie posiadającego etatowej obsługi,
- ustawienie i przestawienie drabin oraz lekkich rusztowań przestawnych umożliwiających wykonanie robót na wysokości do 4 m (jeśli taka konieczność występuje),
- usunięcie wad i usterek oraz naprawienie uszkodzeń powstałych w czasie robót,
- uporządkowanie miejsca wykonywania robót,
- usunięcie pozostałości, resztek i odpadów materiałów w sposób podany w specyfikacji technicznej szczegółowej,
- likwidację stanowiska roboczego.

W kwotach ryczałtowych ujęte są również koszty montażu, demontażu i pracy rusztowań niezbędnych do wykonania robót na wysokości do 4 m od poziomu terenu.

Przy rozliczaniu robót według uzgodnionych cen jednostkowych koszty niezbędnych rusztowań mogą być uwzględnione w tych cenach lub stanowić podstawę oddzielnej płatności. Sposób rozliczenia kosztów montażu, demontażu i pracy rusztowań koniecznych do wykonywania robót na wysokości powyżej 4 m, należy ustalić w postanowieniach pkt. 9 specyfikacji technicznej (szczełgółowej) SST robót w zakresie instalacji oraz opraw elektrycznych opracowanej dla realizowanego przedmiotu zamówienia.

## **10. DOKUMENTY ODNIESIENIA**

### 10.1. Normy

PN-IEC 60364-1:2000

Instalacje elektryczne w obiektach budowlanych. Zakres, przedmiot i wymagania podstawowe.

PN-IEC 60364-4-41:2000

Instalacje elektryczne w obiektach budowlanych. Ochrona dla zapewnienia bezpieczeństwa. Ochrona przeciwporażeniowa.

PN-IEC 60364-4-42:1999

Instalacje elektryczne w obiektach budowlanych. Ochrona dla zapewnienia bezpieczeństwa. Ochrona przed skutkami oddziaływania ciepłego.

PN-IEC 60364-4-43:1999

Instalacje elektryczne w obiektach budowlanych. Ochrona dla zapewnienia bezpieczeństwa. Ochrona przed prądem przetężeniowym.

PN-IEC 60364-4-46:1999

Instalacje elektryczne w obiektach budowlanych. Ochrona dla zapewnienia bezpieczeństwa. Odłączanie izolacyjne i łączenie.

PN-IEC 60364-4-47:2001

Instalacje elektryczne w obiektach budowlanych. Ochrona dla zapewnienia bezpieczeństwa. Stosowanie środków ochrony dla zapewnienia bezpieczeństwa. Postanowienia ogólne. Środki ochrony przed porażeniem prądem elektrycznym.

PN-IEC 60364-5-51:2000

Instalacje elektryczne w obiektach budowlanych. Dobór i montaż wyposażenia elektrycznego. Postanowienia ogólne.  
PN-IEC 60364-5-52:2002

Instalacje elektryczne w obiektach budowlanych. Dobór i montaż wyposażenia elektrycznego. Oprzewodowanie.  
PN-IEC 60364-5-523:2001

Instalacje elektryczne w obiektach budowlanych. Dobór i montaż wyposażenia elektrycznego. Obciążalność prądowa długotrwała przewodów.  
PN-IEC 60364-5-53:2000

Instalacje elektryczne w obiektach budowlanych. Dobór i montaż wyposażenia elektrycznego. Aparatura rozdzielcza i sterownicza.  
PN-IEC 60364-5-54:1999

Instalacje elektryczne w obiektach budowlanych. Dobór i montaż wyposażenia elektrycznego. Uziemienia i przewody ochronne.  
PN-IEC 60364-5-559:2003

Instalacje elektryczne w obiektach budowlanych. Dobór i montaż wyposażenia elektrycznego. Inne wyposażenie. Oprawy oświetleniowe i instalacje oświetleniowe.  
PN-IEC 60364-5-56:1999

Instalacje elektryczne w obiektach budowlanych. Dobór i montaż wyposażenia elektrycznego. Instalacje bezpieczeństwa.  
PN-IEC 60364-6-61:2000

Instalacje elektryczne w obiektach budowlanych. Sprawdzanie. Sprawdzanie odbiorcze.  
PN-IEC 60364-7-701:1999

Instalacje elektryczne w obiektach budowlanych. Wymagania dotyczące specjalnych instalacji lub lokalizacji. Pomieszczenia wyposażone w wannę lub/i basen natryskowy.  
PN-IEC 60364-7-702:1999

Instalacje elektryczne w obiektach budowlanych. Wymagania dotyczące specjalnych instalacji lub lokalizacji. Baseny pływackie i inne.  
PN-IEC 60364-7-702:1999/Ap1:2002

Instalacje elektryczne w obiektach budowlanych. Wymagania dotyczące specjalnych instalacji lub lokalizacji. Baseny pływackie i inne.  
PN-IEC 60364-7-704:1999

Instalacje elektryczne w obiektach budowlanych. Wymagania dotyczące specjalnych instalacji lub lokalizacji. Instalacje na terenie budowy i rozbiórki.  
PN-IEC 60364-7-705:1999

Instalacje elektryczne w obiektach budowlanych. Wymagania dotyczące specjalnych instalacji lub lokalizacji. Instalacje elektryczne w gospodarstwach rolniczych i ogrodniczych.  
PN-IEC 60898:2000

Sprzęt elektroinstalacyjny. Wyłączniki do zabezpieczeń przetężeniowych instalacji domowych i podobnych.  
PN-EN 50146:2002 (U)

Wyposażenie do mocowania kabli w instalacji elektrycznych.  
PN-EN 60445:2002

Zasady podstawowe i bezpieczeństwa przy współdziałaniu człowieka z maszyną, oznaczanie i identyfikacja. Oznaczenia identyfikacyjne zacisków urządzeń i zakończeń żył przewodów oraz ogólne zasady systemu alfanumerycznego.  
PN-EN 60446-2004

Zasady podstawowe i bezpieczeństwa przy współdziałaniu człowieka z maszyną, oznaczanie i identyfikacja. Oznaczenia identyfikacyjne przewodów barwami albo cyframi.  
PN-EN 60529-2003

Stopnie ochrony zapewnianej przez obudowy (Kod IP).

PN-EN 60664-1:2003 (U)

Koordinacja izolacji urządzeń elektrycznych w układach niskiego napięcia. Część 1: Zasady, wymagania i badania.

PN-EN 60670-1:2005 (U)

Puszki i obudowy do sprzętu elektroinstalacyjnego do użytku domowego i podobnego. Część 1: Wymagania ogólne

PN-EN 60799:2004

Sprzęt elektroinstalacyjny. Przewody przyłączeniowe i przewody pośredniczące.

PN-EN 60898-1:2003 (U)

Sprzęt elektroinstalacyjny. Wyłączniki do zabezpieczeń przetężeniowych instalacji domowych i podobnych. Część 1: Wyłączniki do obwodów prądu przemiennego.

PN-EN 60898-1:2003/A1:2005 (U)

Sprzęt elektroinstalacyjny. Wyłączniki do zabezpieczeń przetężeniowych instalacji domowych i podobnych. Część 1: Wyłączniki do obwodów prądu przemiennego (Zmiana A1).

PN-EN 60898-1:2003/AC:2005 (U)

Sprzęt elektroinstalacyjny. Wyłączniki do zabezpieczeń przetężeniowych instalacji domowych i podobnych. Część 1: Wyłączniki do obwodów prądu przemiennego.

PN-EN 61008-1:2005 (U)

Sprzęt elektroinstalacyjny. Wyłączniki różnicowoprądowe bez wbudowanego zabezpieczenia nadprądowego do użytku domowego i podobnego (RCCB). Część 1: Postanowienia ogólne.

PN-EN 61009-1:2005 (U)

Sprzęt elektroinstalacyjny. Wyłączniki różnicowoprądowe z wbudowanym zabezpieczeniem nadprądowym do użytku domowego i podobnego (RCBO). Część 1: Postanowienia ogólne.

PN-E-04700:1998

Urządzenia i układy elektryczne w obiektach elektroenergetycznych. Wytyczne przeprowadzania pomontażowych badań odbiorczych.

PN-E-04700:1998/Az1:2000

Urządzenia i układy elektryczne w obiektach elektroenergetycznych. Wytyczne przeprowadzania pomontażowych badań odbiorczych (Zmiana Az1).

PN-E-93207:1998

Sprzęt elektroinstalacyjny. Odgałęźniki instalacyjne i płytki odgałęźne na napięcie do 750 V do przewodów<sup>2</sup>

o przekrojach do 50 mm<sup>2</sup>. Wymagania i badania.

PN-E-93207:1998/Az1:1999

Sprzęt elektroinstalacyjny. Odgałęźniki instalacyjne i płytki odgałęźne na napięcie do 750 V do przewodów<sup>2</sup>

o przekrojach do 50 mm<sup>2</sup>. Wymagania i badania (Zmiana Az1).

PN-E-93210:1998

Sprzęt elektroinstalacyjny. Automaty schodowe na znamionowe napięcie robocze 220 V i 230 V i prądy znamionowe do 25 A. Wymagania i badania.

PN-90/E-05029

Kod do oznaczania barw.

## 10.2. Ustawy

- Ustawa z dnia 16 kwietnia 2004 r. o wyrobach budowlanych (Dz. U. z 2004 r. Nr 92, poz. 881).
- Ustawa z dnia 7 lipca 1994 r. Prawo budowlane (Dz. U. z 2003 r. Nr 207, poz. 2016 z późn. zmianami).

## 10.3. Rozporządzenia

- Rozporządzenie Ministra Infrastruktury z dnia 02.09.2004 r. w sprawie szczegółowego zakresu i formy dokumentacji projektowej, specyfikacji technicznych wykonania i odbioru robót budowlanych oraz programu funkcjonalno-użytkowego (Dz. U. z 2004 r. Nr 202, poz. 2072, zmiana Dz. U. z 2005 r. Nr 75,

poz. 664).

- Rozporządzenie Ministra Infrastruktury z dnia 26.06.2002 r. w sprawie dziennika budowy, montażu i rozbiórki, tablicy informacyjnej oraz ogłoszenia zawierającego dane dotyczące bezpieczeństwa pracy i ochrony zdrowia (Dz. U. z 2002 r. Nr 108, poz. 953 z późniejszymi zmianami).
- Rozporządzenie Ministra Infrastruktury z dnia 11 sierpnia 2004 r. w sprawie sposobów deklarowania zgodności wyrobów budowlanych oraz sposobu znakowania ich znakiem budowlanym (Dz. U. z 2004 r. Nr 198, poz. 2041).
- Rozporządzenie Ministra Infrastruktury z 11 sierpnia 2004 r. w sprawie systemów oceny zgodności, wymagań, jakie powinny spełniać notyfikowane jednostki uczestniczące w ocenie zgodności oraz sposobu oznaczenia wyrobów budowlanych oznakowania CE (Dz. U. Nr 195, poz. 2011).

#### 10.4. Inne dokumenty i instrukcje

- Warunki techniczne wykonania i odbioru robót budowlano-montażowych (tom I, część 4) Arkady, Warszawa 1990 r.
- Warunki techniczne wykonania i odbioru robót budowlanych ITB część D: Roboty instalacyjne. Zeszyt 1: Instalacje elektryczne i piorunochronne w budynkach mieszkalnych. Warszawa 2003 r.
- Warunki techniczne wykonania i odbioru robót budowlanych ITB część D: Roboty instalacyjne. Zeszyt 2: Instalacje elektryczne i piorunochronne w budynkach użyteczności publicznej. Warszawa 2004 r.
- Specyfikacja techniczna wykonania i odbioru robót budowlanych. Wymagania ogólne. Kod CPV 45000000-7. Wydanie II, OWEOB Promocja - 2005 r.
- Poradnik monter elektryka WNT Warszawa 1997 r.

**SPECYFIKACJA TECHNICZNA  
WYKONANIA I ODBIORU ROBÓT BUDOWLANYCH**

**Nr : ST - 19**

**ROBOTY ZIEMNE PRZY WYKONYWANIU  
WYKOPÓW LINIOWYCH POD RUROCIĄGI W GRUNTACH  
KAT. I-IV**

Kod CPV: 45111200-0



## **1. CZĘŚĆ OGÓLNA**

### **1.1. Nazwa nadana zamówieniu przez Zamawiającego**

"Budowa oczyszczalni ścieków w miejscowości Poświętne"

### **1.2. Przedmiot ST**

Przedmiotem niniejszej specyfikacji technicznej (ST) są wymagania dotyczące wykonania i odbioru wykopów otwartych dla przewodów wodociagowych i kanalizacyjnych, gazowych oraz sieci ciepłowniczych.

Postanowień zawartych w niniejszej specyfikacji nie stosuje się do wykonywania wykopów na terenach objętych uszkodzonymi górnictwami.

### **1.3. Zakres stosowania ST**

Niniejsza specyfikacja techniczna (ST) stanowi dokument przetargowy i kontraktowy, przy zleceniu i realizacji robót wymienionych w pkt. 1.2.

Niniejsza specyfikacja nie ma zastosowania do robót ziemnych związanych z budową obiektów kubaturowych, kolei, dróg samochodowych, budowli wodnych i robót melioracyjnych.

### **1.4. Przedmiot i zakres robót objętych ST**

Roboty, których dotyczy specyfikacja, obejmują wszystkie czynności podstawowe, pomocnicze i towarzyszące (prace przygotowawcze) występujące przy wykonywaniu robót ziemnych związanych z budową sieci wodociagowych i kanalizacyjnych oraz sieci gazowych i ciepłowniczych.

### **1.5. Określenia podstawowe, definicje**

Określenia i pojęcia podstawowe przyjęte w niniejszej specyfikacji technicznej oznaczają:

Wykop - dół szeroko- i wąskoprzestrzenny liniowy dla fundamentów lub dla urządzeń instalacji podziemnych (rurociągów, kabli itp.) oraz miejsca rozbiórki nasypów, wałów lub hałd ziemnych.

Wykop liniowy - wykop wykonywany na wąskim lecz długim pasie terenu, którego zasadniczym wymiarem jest długość, np. przy układaniu rurociągów pod powierzchnią terenu, przy wykonywaniu torowisk linii kolejowej, ulicy lub drogi.

Wykop wąskoprzestrzenny (wykop wąski) - wykop o szerokości dna równej lub mniejszej od 1,50 m i o długości powyżej 1,50 m.

Wykop szerokoprzestrzenny (wykop szeroki) - wykop o szerokości i długości dna większej od 1,50 m.

Plantowanie terenu - wyrównanie terenu w gruncie rodzimym do zadanych w projekcie rzędnych przez ścięcie wypukłości i zasypanie zagłębień o średniej wysokości ścięć i głębokości zasypań nie przekraczającej 30 cm, przy odległości przemieszczenia mas ziemnych do 50 m w robotach zmechanizowanych i do 30 m w pracy ręcznej.

Rozplantowanie (odkładu lub ziemi wydobytej z wykopu lub rowu) - jest to mechaniczne lub ręczne rozmieszczenie gruntu warstwą o określonej grubości bezpośrednio przy wykonywanym wykopie.

Głębokość wykopu - odległość pionowa między dnem wykopu a powierzchnią terenu po zdjęciu warstwy ziemi urodzajnej.

Wykop płytki - wykop, którego głębokość jest mniejsza niż 1 m.

Wykop średni - wykop, którego głębokość jest zawarta w granicach od 1 do 3 m.

Wykop głęboki - wykop, którego głębokość przekracza 3 m.

Ukop - miejsce pozyskania gruntu do wykonania zasypki lub nasypów, położony w obrębie obiektu kubaturowego.

Dokop - miejsce pozyskania gruntu do wykonania zasypki wykopu fundamentowe-go lub wykonania nasypów, położone poza placem budowy.

Odkład - miejsce wbudowania lub składowania (odwiezienia) gruntów pozyskanych w czasie wykonywania wykopów, a nie wykorzystanych do budowy obiektu oraz innych prac związanych z tym obiektem.

Wskaźnik zagęszczenia gruntu - wielkość charakteryzująca stan zagęszczenia gruntu, określona wg wzoru:

gdzie:

$$I_s = \frac{P_d}{P_{ds}}$$

3

$P_d$  - gęstość objętościowa szkieletu zagęszczonego gruntu ( $Mg/m^3$ ),

$P_{ds}$  - maksymalna gęstość objętościowa szkieletu gruntowego przy wilgotności optymalnej, określona w próbie Proctora, zgodnie z PN-B-04481, służąca do oceny zagęszczenia gruntu w robotach ziemnych, badana zgodnie z normą BN-77/8931 -12 ( $Mg/m^3$ ).

Wskaźnik różnoziarnistości - wielkość charakteryzująca zagęszczalność gruntów niespoistych, określona wg wzoru:

gdzie:

$$U = \frac{d_{60}}{d_{10}}$$

$d_{60}$  - średnica oczek sita, przez które przechodzi 60% gruntu (mm),

$d_{10}$  - średnica oczek sita, przez które przechodzi 10% gruntu (mm).

Grunt budowlany - część skorupy ziemskiej mogąca współdziałać z obiektem budowlanym, stanowiąca jego element lub służąca jako tworzywo do wykonywania z niego budowli ziemnych.

Grunt naturalny - grunt, którego szkielet powstał w wyniku procesów geologicznych.

Grunt antropogeniczny - grunt nasypowy utworzony z produktów gospodarczej lub przemysłowej działalności człowieka (odpady komunalne, pyły dymnicowe, odpady poflotacyjne itp.) w wysypiskach, zwałowiskach, budowliach ziemnych itp.

Grunt rodzimy - grunt powstały w miejscu zalegania w wyniku procesów geologicznych (wietrzenie, sedimentacja w środowisku wodnym itp.); grunty rodzime są zawsze gruntami naturalnymi.

Rozróżnia się następujące grunty rodzime:

- skaliste,
- nieskaliste mineralne,
- nieskaliste organiczne.

Grunt nasypowy - grunt naturalny lub antropogeniczny powstały w wyniku działalności człowieka, np. w wysypiskach, zwałowiskach, zbiornikach osadowych, budowliach ziemnych itp.

Grunt skalisty - grunt rodzimy, lity lub spękany o nieprzesuniętych blokach (najmniejszy wymiar bloku > 10 cm), którego próbki nie wykazują zmian objętości ani nie rozpadają się (rozmaakają) pod działaniem wody destylowanej i mają wytrzymałość na ściskanie  $R_c > 0,2$  MPa.

Grunt nieskalisty - grunt rodzimy lub autogeniczny nie spełniający warunków gruntu skalistego.

Grunt spoisty - nieskalisty grunt mineralny lub organiczny, wykazujący wartość wskaźnika plastyczności  $I_p > 1\%$  lub wykazujący w stanie wysuszonego stałość kształtu bryłek przy naprężeniach > 0,01 MPa; minimalny wymiar bryłek nie może być przy tym mniejszy niż 10-krotny wartość maksymalnej średnicy ziaren. W stanie wilgotnym grunty spoiste wykazują cechę plastyczności.

Grunt niespoisty (sycki) - nieskalisty grunt mineralny lub organiczny nie spełniający warunków podanych dla gruntu spoistego.

Podłoże - część konstrukcyjna wykopu utrzymująca przewód między dnem wykopu a obsypką lub zasypką wstępną. W podłożu wyróżnia się górną i dolną podsypkę. W przypadku ułożenia przewodu na naturalnym dnie wykopu, dno wykopu jest dolną podsypką.

Grubość warstwy zagęszczenia - grubość kolejnej warstwy wypełnienia gruntem przed jej zagęszczeniem.

Głębokość przykrycia - pionowa odległość między wierzchem rury a powierzchnią terenu.

Strefa ułożenia przewodu - wypełnienie otoczenia przewodu obejmujące podsypkę, obsypkę i wstępną



zasypkę.

Zasypka wstępna - warstwa wypełniającego materiału gruntowego tuż nad wierzchem rury.

Zasypka główna - Wypełnienie gruntem między górną powierzchnią zasypki wstępnej a powierzchnią terenu, nasypu, spodem drogi lub spodem konstrukcji torów kolejowych.

## **1.6. Ogólne wymagania dotyczące robót**

Wykonawca robót określonych w pkt. 1.4. jest odpowiedzialny za jakość ich wykonania oraz za ich zgodność z dokumentacją projektową, SST i poleceniami Inspektora nadzoru oraz ze sztuką budowlaną. Ogólne wymagania dotyczące robót podano w ST Kod CPV 45000000-7 „Wymagania ogólne” pkt 1.5.

### **1.6.1. Przekazanie terenu budowy**

Zamawiający w terminie określonym w dokumentach umowy przekaże Wykonawcy teren budowy wraz ze wszystkimi wymaganymi uzgodnieniami prawnymi i administracyjnymi, lokalizację i współrzędne punktów głównych obiektu oraz reperów, dziennik budowy oraz dwa egzemplarze dokumentacji projektowej i dwa komplety SST.

Na Wykonawcy spoczywa odpowiedzialność za ochronę przekazanych mu punktów pomiarowych do chwili odbioru końcowego robót. Uszkodzone lub zniszczone znaki geo-dezyjne Wykonawca odtworzy i utrwali na własny koszt.

### **1.6.2. Zabezpieczenie terenu budowy**

W czasie wykonywania robót Wykonawca dostarczy, zainstaluje i tymczasowe urządzenia zabezpieczające takie jak: zapory, światła zapewniając w ten sposób bezpieczeństwo pojazdów i pieszych.

będzie obsługiwał wszystkie ostrzegawcze, sygnały itp.,

Wykonawca zapewni stałe warunki widoczności w dzień i w nocy tych zapór i znaków, dla których jest to nieodzowne ze względów bezpieczeństwa.

Koszt zabezpieczenia terenu budowy nie podlega odrębnej zapłacie i przyjmuje się, że jest włączony w cenę umowną.

### **1.6.3. Ochrona środowiska w czasie wykonywania robót**

Wykonawca ma obowiązek znać i stosować w czasie prowadzenia robót wszelkie przepisy dotyczące ochrony środowiska naturalnego.

W okresie trwania budowy Wykonawca będzie:

- a) utrzymywać teren budowy i wykopy w stanie bez wody stojącej,
- b) podejmować wszelkie uzasadnione kroki mające na celu stosowanie się do przepisów i norm dotyczących ochrony środowiska na terenie i wokół terenu budowy oraz będzie unikać uszkodzeń lub uciążliwości dla osób lub własności społecznej i innych, a wynikających ze skażenia, hałasu lub innych przyczyn powstałych w następstwie jego sposobu działania.

Stosując się do tych wymagań, będzie miał szczególny wzgląd na:

- 1) lokalizację baz, warsztatów, magazynów, składowisk, ukopów i dróg dojazdowych,
- 2) środki ostrożności i zabezpieczenia przed:
- 3) zanieczyszczeniem zbiorników i cieków wodnych pyłami lub substancjami toksycznymi,
- 4) zanieczyszczeniem powietrza pyłami i gazami,
- 5) możliwością powstania pożaru.

### **1.6.4. Ochrona przeciwpożarowa**

Wykonawca ma obowiązek przestrzegać przepisy i wymagania ochrony przeciwpożarowej.

Wykonawca musi utrzymywać sprawny sprzęt przeciwpożarowy, wymagany przez odpowiednie przepisy, na terenie baz produkcyjnych, w pomieszczeniach biurowych i magazynowych oraz w maszynach i pojazdach. Materiały łatwopalne będą składowane w sposób zgodny z odpowiednimi przepisami i zabezpieczone przed dostępem osób trzecich.

Wykonawca jest odpowiedzialny za wszelkie straty spowodowane pożarem wywołanym jako rezultat realizacji robót albo przez personel Wykonawcy.

### **1.6.5. Materiały szkodliwe dla otoczenia**

Materiały, które w sposób trwały są szkodliwe dla otoczenia, nie będą dopuszczalne do użytku.

Nie dopuszcza się użycia materiałów wywołujących szkodliwe promieniowanie o stężeniu większym od dopuszczalnego, określonego odpowiednimi przepisami.

Wszelkie materiały odpadowe użyte do robót muszą mieć aprobatę techniczną wydaną przez uprawnioną jednostkę, jednoznacznie określającą brak szkodliwego oddziaływania tych materiałów na środowisko.

Materiały, które są szkodliwe dla otoczenia tylko w czasie robót, a po zakończeniu robót ich szkodliwość zanika (np. materiały pyłaste) mogą być użyte pod warunkiem przestrzegania wymagań technologicznych w budownictwie. Jeżeli wymagają tego odpowiednie przepisy Zamawiający powinien otrzymać zgodę na użycie tych materiałów od właściwych organów administracji państwowej.

Jeżeli Wykonawca użył materiałów szkodliwych dla otoczenia zgodnie ze specyfikacjami, a ich użycie spowodowało jakiegokolwiek zagrożenie środowiska, to konsekwencje tego poniesie Zamawiający.

#### **1.6.6. Ochrona własności publicznej i prywatnej**

Wykonawca odpowiada za ochronę instalacji na powierzchni ziemi i za urządzenia podziemne, takie jak rurociągi, kable itp. oraz uzyska od odpowiednich władz będących właścicielami tych urządzeń potwierdzenie informacji dostarczonych mu przez Zamawiającego w ramach planu ich lokalizacji. Wykonawca zapewni właściwe oznaczenie i zabezpieczenie przed uszkodzeniem tych instalacji i urządzeń w czasie trwania budowy.

Wykonawca zobowiązany jest umieścić w swoim harmonogramie rezerwę czasową dla wszelkiego rodzaju robót, które mają być wykonane w zakresie przełożenia instalacji i urządzeń podziemnych na terenie budowy i powiadomi Inspektora nadzoru i władze lokalne o zamiarze rozpoczęcia robót. O fakcie przypadkowego uszkodzenia tych instalacji Wykonawca bezzwłocznie powiadomi Inspektora nadzoru i zainteresowane władze oraz będzie z nimi współpracował, dostarczając wszelkiej pomocy potrzebnej przy dokonywaniu napraw. Wykonawca będzie odpowiadać za wszelkie spowodowane przez jego działania uszkodzenia instalacji na powierzchni ziemi i urządzeń podziemnych wykazanych w dokumentach dostarczonych mu przez Zamawiającego.

#### **1.6.7. Ograniczenie obciążeń osi pojazdów**

Wykonawca ma obowiązek stosować się do ustawowych ograniczeń obciążenia na oś przy transporcie materiałów i gruntu, wyposażenia na i z terenu robót. Musi uzyskać on wszelkie niezbędne zezwolenia od władz co do przewozu nietypowych wagowo ładunków.

#### **1.6.8. Bezpieczeństwo i higiena pracy**

Podczas realizacji robót Wykonawca musi przestrzegać przepisów dotyczących bezpieczeństwa i higieny pracy.

W szczególności Wykonawca ma obowiązek zadbać, aby personel nie wykonywał pracy w warunkach niebezpiecznych, szkodliwych dla zdrowia oraz nie spełniających odpowiednich wymagań sanitarnych.

Wykonawca zapewni i będzie utrzymywał wszelkie urządzenia zabezpieczające, socjalne oraz sprzęt i odpowiednią odzież dla ochrony życia i zdrowia osób zatrudnionych na budowie oraz dla zapewnienia bezpieczeństwa publicznego.

Uznaje się, że wszelkie koszty związane z wypełnieniem wymagań określonych powyżej nie podlegają odrębnej zapłacie i są uwzględnione w cenie umownej za wykonane roboty.

#### **1.6.9. Ochrona i utrzymanie robót**

Wykonawca jest odpowiedzialny za ochronę robót i za wszelkie materiały i urządzenia używane do robót od daty rozpoczęcia do daty zakończenia robót (do wydania potwierdzenia ich zakończenia przez Inspektora nadzoru).

Wykonawca będzie utrzymywać wykonane roboty w niezmiennym stanie do czasu odbioru ostatecznego. Jeśli Wykonawca w jakimkolwiek czasie zaniedba ich utrzymanie, to na polecenie Inspektora nadzoru powinien rozpocząć roboty utrzymaniowe nie później niż w 24 godziny po otrzymaniu tego polecenia.

### **1.7. Dokumentacja robót ziemnych**

Dokumentację robót ziemnych stanowi a:

- projekt budowlany, opracowany zgodnie z rozporządzeniem Ministra Infrastruktury z dnia 03.07.2003 r. „w sprawie szczegółowego zakresu i formy projektu budowlanego (Dz. U. z 2003 r. Nr 120, poz. 1133), dla przedmiotu zamówienia dla którego wymagane jest uzyskanie pozwolenia na budowę,

- projekt wykonawczy w zakresie wynikającym z rozporządzenia Ministra Infrastruktury z 02.09.2004 r. w sprawie szczegółowego zakresu i formy dokumentacji projektowej, specyfikacji technicznych wykonania i odbioru robót budowlanych oraz programu funkcjonalno-użytkowego (Dz. U. z 2004 r. Nr 202, poz. 2072 z późn. zmianami),
- specyfikacja techniczna wykonania i odbioru robót (obligatoryjna w przypadku zamówień publicznych), sporządzona zgodnie z rozporządzeniem Ministra Infrastruktury z dnia 02.09.2004 r. w sprawie szczegółowego zakresu i formy dokumentacji projektowej, specyfikacji technicznych wykonania i odbioru robót budowlanych oraz programu funkcjonalno-użytkowego (Dz. U. z 2004 r. Nr 202, poz. 2072 z późn. zmianami),
- dziennik budowy prowadzony zgodnie z rozporządzeniem Ministra Infrastruktury z dnia 26 czerwca 2002 r. w sprawie dziennika budowy, montażu i rozbiórki, tablicy informacyjnej oraz ogłoszenia zawierającego dane dotyczące bezpieczeństwa pracy i ochrony zdrowia (Dz. U. z 2002 r. Nr 108, poz. 953 z późn. zmianami),
- dokumenty świadczące o dopuszczeniu do obrotu i powszechnego lub jednostkowego zastosowania użytych wyrobów budowlanych, zgodnie z ustawą z 16 kwietnia 2004 r. o wyrobach budowlanych (Dz. U. z 2004 r. Nr 92, poz. 881),
- protokoły odbiorów częściowych, końcowych i robót zanikających, z załączonymi protokołami z badań kontrolnych,
- dokumentacja powykonawcza czyli wcześniej wymienione części składowe dokumentacji z naniesionymi zmianami dokonanymi w toku wykonywania robót (zgodnie z art. 3, pkt 14 ustawy Prawo budowlane z dnia 7 lipca 1994 r. - tekst jednolity Dz. U. z 2003 r. Nr 207, poz. 2016 z późniejszymi zmianami).

Roboty należy wykonywać na podstawie dokumentacji projektowej i specyfikacji technicznej wykonania i odbioru robót budowlanych opracowanych dla realizacji konkretnego zadania.

## **2. WYMAGANIA DOTYCZĄCE WŁAŚCIWOŚCI MATERIAŁÓW**

**2.1.** Ogólne wymagania dotyczące materiałów, ich pozyskiwania i składowania podano w ST Kod CPV 45000000-7 „Wymagania ogólne” pkt 2

### **2.2.** Rodzaje materiałów

#### **2.2.1.** Grunty - wymagania ogólne

Wykonawca przedstawi szczegółowe informacje dotyczące źródła pozyskiwania materiałów (podłoża, obsypki) i odpowiednie świadectwa badań laboratoryjnych oraz próbki do zatwierdzenia przez Inspektora nadzoru. Grunty uzyskane przy wykonywaniu wykopów powinny być przez Wykonawcę wykorzystywane w maksymalnym stopniu do zasyпки (przy spełnieniu wymogów jakościowych). Miejsce czasowego składowania gruntów powinno być zlokalizowane w obrębie placu budowy lub poza terenem budowy w miejscach uzgodnionych z Inspektorem nadzoru.

Grunty przydatne do budowy nasypów mogą być wywiezione poza teren budowy tylko wówczas, gdy stanowią nadmiar objętości robót ziemnych i za zezwoleniem Inspektora nadzoru.

Grunt użyty do zasyпки powinien odpowiadać wymaganiom projektowym, wg PN-B-03020. Grunt ten może być gruntem rodzimym lub dostarczonym z zewnątrz, nie powinien być zbrylony (zamarznięty) nie może zawierać gruzu, śmieci itp., co mogłoby uszkodzić przewód lub spowodować niewłaściwe zagęszczenie zasyпки.

#### **2.2.2.** Odwodnienie wykopów - drenaż, igłofiltry, ścianki szczelne

Rodzaj zastosowanego odwodnienia i zastosowanych materiałów (np. drenaż - sączi ceramiczne, z tworzyw sztucznych, ścianki szczelne - z kształtowników stalowych, z blach giętych na zimno, igłofiltry z rurek stalowych lub z tworzyw sztucznych) musi być zgodny z dokumentacją projektową i odpowiednią SST.

#### **2.2.3.** Obudowy (oszalowanie) wykopów

Pionowe obudowy ścian wykopów pod rurociągi mogą być wykonane z bali drewnianych, pali szalunkowych (wyprasek) oraz deskowań systemowych składających się z różnych elementów obudowy (np. płyta podstawowa, słupy, rozpory itd.).

W zależności od rodzaju gruntu i warunków terenowo-wodnych (po dokonaniu obliczeń statycznych naporu gruntu) należy dobrać odpowiedni zestaw elementów obudowy wykopu dla określonej głębokości.

Należy ściśle przestrzegać wytycznych producenta odpowiednich obudów wykopów.

### **2.3. Składowanie materiałów**

Grunt wydobywany z wykopu powinien być składowany po jednej stronie wykopu lub wywieziony na odkład. Elementy obudowy wykopów należy składać w taki sposób, aby nie nastąpiło ich samoczynne przesunięcie.

Wszystkie rodzaje płyt układać poziomo na dwóch belkach drewnianych, najlepiej kompletami wg wymiarów i rodzajów. Wskazane jest użycie przekładek z deseczek, które zapobiegą porysowaniu farby w czasie podnoszenia płyt.

Słupy należy układać poziomo na przekładkach drewnianych.

Rozpory stałe, bufory, sworznie i zawlecзки należy przechowywać w pomieszczeniu zamkniętym, oczyszczone i zakonserwowane.

Wykonawca zapewni, aby tymczasowo składowane materiały były zabezpieczone przed zanieczyszczeniami, zachowały swoją jakość i właściwości.

## **3. WYMAGANIA DOTYCZĄCE SPRZĘTU, MASZYN I NARZĘDZI**

### **3.1. Ogólne wymagania dotyczące sprzętu podane zostały w ST Kod CPV 45000000-7 „Wymagania ogólne” pkt 3**

Wykonawca jest zobowiązany do używania jedynie takiego sprzętu, który nie spowoduje niekorzystnego wpływu na jakość wykonywanych robót. Sprzęt używany do robót powinien być zgodny z ofertą Wykonawcy i powinien odpowiadać pod względem typów i ilości wskazaniom zawartym w SST, PZJ lub projekcie organizacji robót, zaakceptowanym przez Inspektora nadzoru. W przypadku braku ustaleń w takich dokumentach sprzęt powinien być uzgodniony i zaakceptowany przez Inspektora nadzoru.

Liczba i wydajność sprzętu będzie gwarantować przeprowadzenie robót, zgodnie z zasadami określonymi w dokumentacji projektowej, SST i wskazaniach Inspektora nadzoru w terminie przewidzianym umową.

Sprzęt będący własnością Wykonawcy lub wynajęty do wykonania robót ma być utrzymywany w dobrym stanie i gotowości do pracy. Będzie on zgodny z normami ochrony środowiska i przepisami dotyczącymi jego użytkowania.

Wykonawca dostarczy Inspektorowi nadzoru kopie dokumentów potwierdzających dopuszczenie sprzętu do użytkowania, tam gdzie jest to wymagane przepisami.

Jeżeli dokumentacja projektowa lub SST przewidują możliwość wariantowego użycia sprzętu przy wykonywanych robotach, Wykonawca powiadomi Inspektora nadzoru o swoim zamiarze wyboru i uzyska jego akceptację przed użyciem sprzętu. Wybrany sprzęt, po akceptacji Inspektora nie może być później zmieniany bez jego zgody.

Jakikolwiek sprzęt, maszyny, urządzenia i narzędzia nie gwarantujące zachowania warunków umowy, zostaną przez Inspektora nadzoru zdyskwalifikowane i nie dopuszczone do robót.

### **3.2. Sprzęt do robót ziemnych**

Wykonawca przystępujący do wykonania robót ziemnych powinien wykazać się możliwością korzystania z następującego sprzętu do:

- odpajania i wydobywania gruntów (narzędzia mechaniczne, młoty pneumatyczne, zrywarki, koparki, ładowarki, wiertarki mechaniczne itp.),
- jednoczesnego wydobywania i przemieszczania gruntów (spycharki, zgarniarki, równiarki, urządzenia do hydromechanizacji itp.),
- transportu mas ziemnych (samochody wywrotki, samochody skrzyniowe, taśmociągi itp.),
- sprzętu zagęszczającego (walce, ubijaki, płyty wibracyjne itp.).

Uwaga: W SST strony powinny uzgodnić konkretny typ (rodzaj) sprzętu i jego istotne parametry techniczne.

## **4. WYMAGANIA DOTYCZĄCE TRANSPORTU**

### **4.1. Ogólne wymagania dotyczące transportu podane zostały w ST Kod CPV 45000000-7 „Wymagania ogólne” pkt 4**

Wykonawca jest zobowiązany do stosowania jedynie takich środków transportu, które nie wpłyną niekorzystnie na jakość wykonywanych robót i właściwości przewożonych materiałów.

Liczba środków transportu będzie zapewniać prowadzenie robót ziemnych zgodnie z zasadami określonymi w dokumentacji projektowej, SST i wskazaniach Inspektora nadzoru w terminie przewidzianym w umowie.

Przy ruchu na drogach publicznych pojazdy będą spełniać wymagania dotyczące przepisów ruchu drogowego w odniesieniu do dopuszczalnych obciążeń na osie i innych parametrów technicznych. Środki transportu nie odpowiadające warunkom dopuszczalnych obciążeń na osie mogą być dopuszczone przez Inspektora nadzoru pod warunkiem przywrócenia stanu pierwotnego użytkowanych odcinków dróg na koszt Wykonawcy.

Wykonawca będzie usuwać na bieżąco, na własny koszt, wszelkie zanieczyszczenia spowodowane jego pojazdami na drogach publicznych oraz dojazdach do terenu budowy.

### **4.2. Transport gruntów**

Wybór środków transportowych oraz metod transportu powinien być dostosowany do kategorii gruntu (materiału), jego objętości, technologii odspajania i załadunku oraz odległości transportu. Wydajność środków transportowych powinna być ponadto dostosowana do wydajności sprzętu stosowanego do urabiania i wbudowania gruntu (materiału).

Zwiększenie odległości transportu ponad wartości uzgodnione nie może być podstawą roszczeń Wykonawcy, dotyczących dodatkowej zapłaty za transport, o ile zwiększone odległości nie zostały wcześniej zaakceptowane na piśmie przez Inspektora nadzoru.

## **5. WYMAGANIA DOTYCZĄCE WYKONANIE ROBÓT**

### **5.1. Ogólne zasady wykonania robót podane zostały w ST Kod CPV 45000000-7 „Wymagania ogólne” pkt 5**

Wykonawca jest odpowiedzialny za prowadzenie robót zgodnie z umową oraz za jakość zastosowanych materiałów i wykonywanych robót, za ich zgodność z dokumentacją projektową, wymaganiami SST, PZJ, projektu organizacji robót oraz poleceniami Inspektora nadzoru.

Wykonawca ponosi odpowiedzialność za dokładne wytyczenie w planie i wyznaczenie wysokości wszystkich elementów robót zgodnie z wymiarami i rzędnymi określonymi w dokumentacji projektowej lub przekazanymi na piśmie przez Inspektora nadzoru. Następstwa jakiegokolwiek błędu spowodowanego przez Wykonawcę w wytyczeniu i wyznaczaniu robót zostaną, jeśli wymagać tego będzie Inspektor nadzoru, poprawione przez Wykonawcę na własny koszt.

Sprawdzenie wytyczenia robót lub wyznaczenia wysokości przez Inspektora nadzoru nie zwalnia Wykonawcy od odpowiedzialności za ich dokładność.

Decyzje Inspektora nadzoru dotyczące akceptacji lub odrzucenia materiałów i elementów robót będą oparte na wymaganiach sformułowanych w dokumentach umowy, dokumentacji projektowej i w SST, a także w normach i wytycznych. Przy podejmowaniu decyzji Inspektor nadzoru uwzględni wyniki badań materiałów i robót, rozrzuty normalnie występujące przy produkcji i przy badaniach materiałów, doświadczenia z przeszłości, wyniki badań naukowych oraz inne czynniki wpływające na rozważaną kwestię.

Polecenia Inspektora nadzoru będą wykonywane nie później niż w czasie przez niego wyznaczonym, pod groźbą zatrzymania robót. Skutki finansowe z tego tytułu ponosi Wykonawca.

### **5.2. Metody wykonania wykopów**

Wykopy mogą być obudowane, nie obudowane, ze skarpami, lub ze skarpami obudowane w dolnej części. Wykonuje się je ręcznie lub mechanicznie. Sposób wykonania wykopów powinien być zgodny z projektem.

Wykopy otwarte nie obudowane o ścianach pionowych

Wykopy o ścianach pionowych bez obudowy można wykonywać tylko w gruntach o normalnej wilgotności, gdy nie występują wody gruntowe, a teren nie jest obciążony nasypem przy krawędziach wykopu w pasie o szerokości równej co najmniej głębokości wykopu H.



Dopuszczalne głębokości wykopów o ścianach pionowych w gruntach określonych wg PN-86/B-02480 wynoszą:

- w gruntach skalistych litych - 4,0 m,
- w gruntach bardzo spoistych zawartych - 2,0 m,
- w pozostałych gruntach - 1,0 m.

Wykopy otwarte nie obudowane ze skarpami

Nachylenie skarp wykopów należy wykonywać zgodnie z projektem. Jeśli w projekcie nie określono inaczej, to przy głębokości wykopu do 4 m i niewystępowaniu wody gruntowej, usuwisk oraz nieobciążaniu naziomu w zasięgu klina odłamu, dopuszcza się następujące bezpieczne nachylenie skarp:

- w gruntach bardzo spoistych 2:1,
- w gruntach kamienistych (rumosz, wietrzelina), skalistych spękanych 1:1,
- w pozostałych gruntach spoistych oraz wietrzelinach i rumoszach gliniastych 1:1,25,
- w gruntach niespoinowych 1:1,50,

przy równoczesnym zapewnieniu łatwego i szybkiego odpływu wód opadowych od krawędzi wykopu z pasa terenu szerokości równej trzykrotnej głębokości wykopu oraz zabezpieczeniu podnóża pochylonej skarpy na dnie wykopu.

Wykopy otwarte obudowane (obudowa rozparta)

Rodzaj obudowy powinien być zgodny z określonym w projekcie. Wykopy powinny być zabezpieczone przed zalaniem wodą opadową odpowiednio wyprofilowanym terenem i wysuniętą górną krawędzią obudowy 15 cm ponad teren.

W przypadku prowadzenia prac wykopowych poniżej zwierciadła wody gruntowej obniżenie poziomu wody powinno być wykonane zgodnie z projektem.

### **5.3. Wymiary wykopów i dokładność ich wykonania**

**Minimalna szerokość dna wykopu w zależności od średnicy nominalnej przewodu DN wg PN-EN  
1610:2002**

DN	Minimalna szerokość wykopu (OD + x)		
	m		
	Wykop oszalowany	Wykop nieoszalowany	
a > 60°		a < 60°	
DN < 225	OD + 0,40	OD + 0,40	
225 < DN < 350	OD + 0,50	OD + 0,50	OD + 0,40
350 < DN < 750	OD + 0,70	OD + 0,70	OD + 0,40
700 < DN < 1200	OD + 0,85	OD + 0,85	OD + 0,40
DN > 1200	OD + 1,00	OD + 1,00	OD + 0,40

W podanych wielkościach OD + x, x/2 jest równe minimalnej przestrzeni roboczej między rurą a ścianą wykopu lub jego oszalowaniem.

Gdzie:

OD - jest zewnętrzną średnicą przewodu, w metrach

a - jest kątem nachylenia ściany wykopu nieoszalowanego mierzonym od poziomu

Tablica nr 1

Głębokość wykopu m	Minimalna szerokość wykopu m
< 1,00	nie jest wymagana minimalna szerokość
> 1,00 i < 1,75	0,80
> 1,75 i < 4,00	0,90
> 4,00	1,00

Wymiary wykopów dla preizolowanych rur i elementów powinny być określone przez producenta. Wymagane, minimalne wymiary wykopu przedstawia rysunek, a zalecane wymiary wykopu dla zakresu średnic rurociągów zawiera tablica.

nawierzchnia drogi

**Rysunek. Przekrój i podstawowe wymagane wymiary wykopu dla rur preizolowanych**

Tablica nr 3

**Zalecane wymiary wykopu dla rur preizolowanych**

Średnica rury osłonowej D	w <sub>min</sub>	H	Średnica rury osłonowej D	w <sub>min</sub>	H
mm	m	m	mm	m	m
75,90	0,7	0,65	450	1,5	1,00
110	0,7	0,65	500	1,6	1,10
125	0,7	0,65	520	1,7	1,10
140	0,8	0,65	560	1,8	1,20

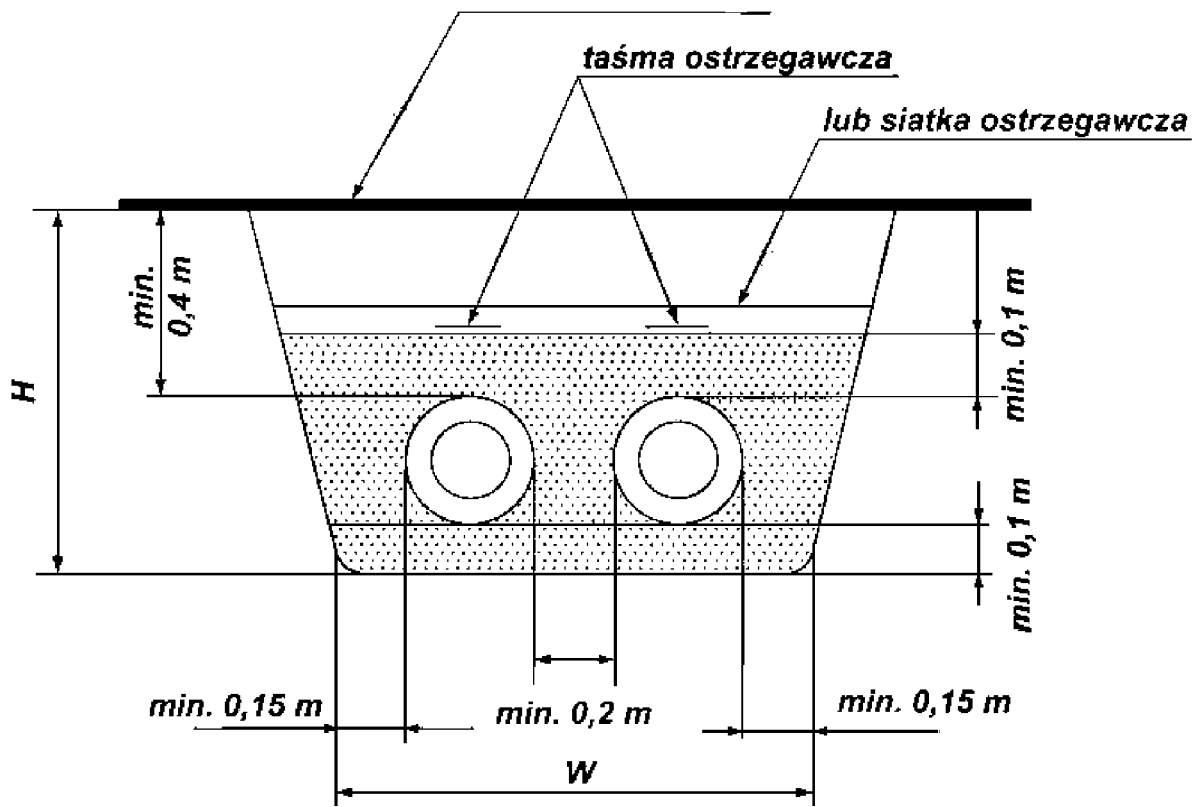

160	0,8	0,70	630	2,0	1,30
200	0,9	0,75	710	2,2	1,40
225	1,0	0,80	800	2,4	1,50
250	1,1	0,90	900	2,6	1,65
315	1,2	1,00	1000	2,8	1,80
355	1,3	1,00	1100	3,1	1,95
400	1,4	1,00	1200	3,4	2,10

Dno wykopu powinno być równe i wykonane ze spadkiem ustalonym w dokumentacji technicznej. Spód wykopu wykonywanego ręcznie należy pozostawić na poziomie wyższym od rzędnej projektowej o ok. 5 cm, a w gruntach nawodnionych o ok. 20 cm.

Przy wykopie wykonywanym mechanicznie spód wykopu pozostawia się na poziomie ok. 20 cm wyższym od rzędnej projektowej, bez względu na rodzaj gruntu.

Pogłębienia wykopu do rzędnej projektowanej należy dokonać bezpośrednio przed ułożeniem podsypki piaskowej lub elementów dennych rurociągów.

#### **5.4. Odwodnienie wykopów**

Technologia wykonania wykopu musi umożliwiać jego prawidłowe odwodnienie w całym okresie trwania robót ziemnych.

W czasie robót ziemnych należy zachować odpowiedni spadek podłużny rowków odwadniających, umożliwiających szybki odpływ wód z wykopu.

##### **5.4.1. Pompowanie wody z dna wykopu**

Jest to najprostszy sposób odwodnienia polegający na odpompowaniu wody napływającej do wykopu. W gruntach, w których istnieje ryzyko wynoszenia drobnych cząstek przez odpompowywaną wodę, można temu zapobiec poprzez zmniejszenie szybkości przepływu wody. Należy ściśle dostosować się do wytycznych w dokumentacji projektowej i szczegółowej specyfikacji technicznej.

Uwaga: w tym punkcie w SST należy podać szczegółowe wytyczne dotyczące pompowania wody z dna wykopu.

##### **5.4.2. Drenaż**

Wykonanie i stosowanie drenażu

Materiał drenów oraz obsypki filtracyjnej powinien być dostosowany do głębokości ułożenia drenów, stopnia agresywności środowiska i powinien być zgodny z projektem.

Stałe obniżenie zwierciadła wody na czas wykonywania powinno wynosić co najmniej 0,5 m poniżej dna wykopu (podłoża naturalnego). Odchylenie obniżenia zwierciadła wody gruntowej nie powinno być mniejsze niż 5 cm.

##### **5.4.3. Ścianki szczelne**

Ścianki szczelne stanowiące przegrody z pionowo wbijanych, szczelnie do siebie dopasowanych materiałów określonych w projekcie, należy stosować do:

- a) całkowitego, stałego odcięcia dopływu wód gruntowych do projektowanego wykopu z pozostawieniem ścianki w wykopie w celu zastąpienia drenażu poziomego i pionowego,
- b) zmniejszenia dopływu wód gruntowych do wykopu w celu umożliwienia wykonania stabilizacji podłoża, ułożenia drenażu poziomego, ułożenia przewodu, zastępując drenaż pionowy,
- c) rozparcia ścian wykopu w gruntach nawodnionych o głębokości powyżej 6 m i szerokości wykopu w dnie powyżej 2 m,
- d) zabezpieczenia budowli w zasięgu klina odłamu ściany wykopu, z pozostawieniem ścianki w wykopie; zastosowanie ścianek szczelnych w przypadkach opisanych w a) i b) powinno być

uzasadnione analizą techniczno-ekonomiczną, a wykonanie ich zgodne z projektem.

#### **5.4.4. Igłofiltry pionowe**

Filtry igłowe są małymi rurami perforowanymi w dolnej części, które są wplukiwane w grunt za pomocą silnego strumienia wody (woda jest wpompowywana przez rurę w grunt). Zainstalowany w dnie rury zawór pozwala wypływać wodzie z rury podczas wplukiwania a uniemożliwia przedostawanie się wody przez dno rury podczas odwadniania. Na ogół otoczenie igłofiltru jest wypełnione gruboziarnistym piaskiem tak, że pracuje on jak uwarstwiony filtr. Igłofiltry są zwykle instalowane równolegle obok planowanej linii wykopu w typowych odstępach od 0,6 m do 3,0 m w zależności od rodzaju gruntu i warunków gruntowo-wodnych. Mogą być zastosowane po jednej lub po obu stronach wykopu.

Po zainstalowaniu górne końce igłofiltrów podłącza się do pompy próżniowej. Woda gruntowa wpływa do wnętrza igłofiltru poprzez otwory perforacyjne.

#### **5.4.5. Igłofiltry poziome**

Perforowane rury tworzywowe mogą być wprowadzone w grunt za pomocą maszyn do wykonywania wykopów lub metodami bezwykopowymi, takimi jak wiercenie kierunkowe. Rury są instalowane poziomo w linii równoległej do planowanego wykopu po jednej lub po obu jego stronach i poniżej planowanego dna wykopu. Końce rur są podłączone do pomp próżniowych w ten sam sposób jak w przypadku igłofiltrów pionowych.

Wykonanie odwodnienia za pomocą igłofiltrów powinno być zgodne z dokumentacją projektową.

### **5.5. Podłoża**

Rodzaj podłoża zależy od rodzaju gruntu w wykopie i materiału układanego przewodu. Stosuje się podłoża naturalne, tj. nienaruszony grunt sypki i podłoża wzmocnione takie jak: piaskowe, żwirowo-piaskowe, tłuczniowo-piaskowe, betonowe, mieszane - zgodnie z dokumentacją projektową.

### **5.6. Zasyпка wykopów**

Warstwa ochronna zasyпки

Użyty materiał i sposób zasypania przewodu nie powinny spowodować uszkodzenia ułożonego przewodu i obiektów na przewodzie oraz izolacji wodoochronnej, przeciwwilgociowej i cieplnej. Grubość warstwy ochronnej zasyпки strefy niebezpiecznej ponad wierzch przewodu lub rury powinna wynosić co najmniej 0,5 m. Materiałem zasyпки w obrębie strefy niebezpiecznej powinien być grunt nieskalisty, bez grud i kamieni, mineralny, sypki, drobno lub średnioziarnisty wg PN-86/B-02480. Materiał zasyпки w obrębie strefy niebezpiecznej powinien być zagęszczony ubijakiem po obu stronach przewodu lub hydraulicznie w przypadku zasyпки materiałem sypkim.

Zasyпка przewodu

Do powierzchni terenu lub wymaganej rzędnej powinna być wykonana zasyпка przewodu przy zachowaniu zagęszczenia gruntu według projektu. W przypadku nieokreślenia wskaźnika zagęszczenia powinien on wynosić co najmniej  $I_s=1$ .

W przypadku prowadzenia robót ziemnych w istniejącej drodze o nawierzchni ulepszonej i trudności osiągnięcia wskaźnika zagęszczenia gruntu co najmniej  $I_s=1$ , należy zastąpić górną warstwę zasyпки wzmocnioną podbudową drogi.

Zagęszczenie gruntu użytego do zasyпки

Zagęszczanie gruntu powinno być wykonane warstwami. Każda warstwa powinna być zagęszczona do wskaźnika zagęszczenia określonego w projekcie. Grubość warstw nie powinna być większa niż:

- a) 0,15 m przy zagęszczaniu ręcznym,
- b) 0,30 m przy zagęszczaniu mechanicznym.

Uzyskanie prawidłowego zagęszczenia gruntu wymaga zachowania optymalnej wilgotności gruntu, określonej w PN-86/B-02480.

Wilgotność zagęszczanego gruntu powinna być równa optymalnej lub powinna wynosić co najmniej 80% jej wartości. Odchylenie wskaźnika zagęszczenia gruntu nie powinno być większe niż 2%.

Wszystkie roboty powinny być wykonywane zgodnie z odpowiednimi normami oraz WTWiO dotyczącymi robót ziemnych, sieci wodociagowych, kanalizacyjnych i ciepłowniczych.

## 6. KONTROLA JAKOŚCI ROBÓT

**6.1.** Ogólne zasady kontroli jakości robót podane zostały w ST Kod CPV 45000000-7 „Wymagania ogólne” pkt 6

**6.2.** Badania i pomiary w czasie wykonywania robót

**6.2.1.** Sprawdzenie odwodnienia

Sprawdzenie odwodnienia wykopu ziemnego polega na kontroli zgodności z wymaganiami specyfikacji określonymi w pkt. 5 oraz z dokumentacją projektową.

Szczególną uwagę należy zwrócić na:

- właściwe ujęcie i odprowadzenie wód opadowych,
- właściwe ujęcie i odprowadzenie wysięków wodnych.

**6.2.2.** Częstotliwość oraz zakres badań i pomiarów

Częstotliwość oraz zakres badań i pomiarów do odbioru wykopu ziemnego podaje tablica 4.

Tablica nr 4

Lp.	Badana cecha	Minimalna częstotliwość badań i pomiarów
1	Pomiar szerokości wykopu ziemnego	Pomiar taśmą, szablonem, łąką o długości 3 m i poziomą lub niwelatorem, w odstępach co 20 m
2	Pomiar szerokości dna wykopu	
3	Pomiar rzędnych powierzchni wykopu ziemnego	
4	Pomiar pochylenia skarp	
5	Pomiar równości powierzchni wykopu	
6	Pomiar równości skarp	
7	Pomiar spadku podłużnego powierzchni wykopu	Pomiar niwelatorem rzędnych w odstępach co 20 m oraz w punktach wątpliwych

**6.3.** Badania do odbioru

- szerokość wykopu ziemnego nie może różnić się od szerokości projektowanej o więcej niż  $\pm 10$  cm,
- rzędne wykopu ziemnego nie mogą różnić się od rzędnych projektowanych,
- pochylenie skarp nie może różnić się od pochylenia projektowanego o więcej niż 10% wartości pochylenia wyrażonego tangensem kąta.
- nierówności skarp, mierzone łąką 3-metrową nie mogą przekraczać  $\pm 10$  cm.

**6.4.** Badanie wskaźnika (stopnia) zagęszczenia gruntu zgodne z normą BN-77/8931-12

Badania wskaźnika zagęszczenia gruntu wykonuje się przy użyciu objętościomierza piaskowego lub wodnego dla gruntów o uziarnieniu  $d_{90} < 20$  mm, a przy użyciu cylindra (pierścienia) wciskanego, dla gruntów drobnoziarnistych  $d_{90} < 2$  mm (gdzie  $d_{90}$  oznacza średnicę zastępczą ziarna, poniżej której w gruncie zawarte jest wagowo 90% ziaren).

Pobieranie próbek gruntu do badania należy przeprowadzić zgodnie z PN-74/B-04452. Są cztery metody pobierania próbek:

- pobieranie próbek metodą wciskania/wbijania, w której próbnik rurowy lub szczelinowo-rurowy zakończony ostrzem tnącym jest wprowadzany w podłoże statycznie (przez wciskanie), dynamicznie (wbijanie) lub wibracyjnie,
- obrotowo-rdzeniowe pobieranie próbek, w którym próbnik rurowy zakończony ostrzem tnącym, przez obrót zagłębia się w grunt i umożliwia pobranie rdzenia,
- pobieranie próbek gruntu świdrem ręcznym lub mechanicznym,
- pobieranie próbek w postaci bloków wycinanych ręcznie z szybika badawczego, szybu lub sztolni albo

z większych głębokości za pomocą specjalnie wykonanych do tego celu próbników z zastosowaniem metody wycinania.

Wskaźnik zagęszczenia gruntu musi być zgodny z przyjętym w dokumentacji projektowej i SST.

Częstotliwość badania wskaźnika zagęszczenia gruntu należy podać w SST.

## 7. WARUNKI DOTYCZĄCE PRZEDMIARU I OBMIARU ROBÓT

**7.1.** Ogólne zasady obmiaru robót podane zostały w ST Kod CPV 45000000-7 „Wymagania ogólne” pkt 7

**7.2.** Jednostki i zasady obmiaru robót ziemnych liniowych

WARIANT I

Jednostkami obmiaru są:

- wykopy i zasypka - m<sup>3</sup>,
- umocnienie ścian wykopów - m<sup>2</sup>,
- wykonanie podłoża - m<sup>3</sup> m<sup>2</sup> (lub m i grubość warstwy w m).

Objętość gruntu mierzy się w stanie rodzimym w zależności od kategorii gruntu i głębokości wykopu oraz poziomu zwierciadła wody gruntowej.

Objętość wykopu określona w m<sup>3</sup> jest iloczynem powierzchni przekroju poprzecznego wykopu i jego długości.

W przypadku wykopów ze skarpami pod rurociągi, przy znacznej długości oraz występujących zmiennych przekrojach poprzecznych (zmiana szerokości dna wykopu, zmiana pochylenia skarp), ilości robót oblicza się wtedy oddzielnie dla każdego odcinka między poszczególnymi zmiennymi przekrojami.

Wykopy pod rurociągi

Szerokość dna wykopów o ścianach pionowych dla rurociągów sieci zewnętrznych należy przyjmować niezależnie od głębokości wykopu i kategorii gruntu zgodnie z tablicą.

Szerokości dna wykopów o ścianach pionowych nie umocnionych i umocnionych dla rurociągów

Lp.	Średnice wewnętrzne rurociągów lub szerokości przekrojów kanałów jajowych w mm	Rurociągi			
		żeliwne, stalowe, PCW, PE		kamionkowe i betonowe	
		nie umocnione	umocnione	nie umocnione	umocnione
Szerokość wykopu b w m					
a	b	c	d	e	f
01	50-150	0,80	0,90	0,80	0,90
02	200	0,90	1,00	0,90	1,00
03	250	0,95	1,05	0,95	1,05
04	300	1,00	1,10	1,00	1,10
05	350	1,10	1,20	1,15	1,25
06	400	1,15	1,25	1,20	1,30
07	500	1,30	1,40	1,35	1,45
08	600	1,45	1,55	1,50	1,60
09	700	1,60	1,70	1,65	1,75
10	800	1,75	1,85	1,80	1,90
11	900	1,90	2,00	1,95	2,05



12	1000	2,00	2,10	2,05	2,15
13	1200	2,30	2,40	2,35	2,50

Uwagi:

1. Podane w tablicy szerokości wykopów dotyczą gruntów suchych (o normalnej wilgotności). Przy wykonaniu wykopów w gruntach nawodnionych podane wymiary szerokości należy zwiększać o 10 cm. Zwiększenie szerokości wykopów stosuje się tylko wówczas, gdy poziom wód gruntowych znajduje się ponad 1 m od dna wykopu.
2. Podane w kolumnach e i f szerokości wykopów obowiązują dla rurociągów bez obudowy betonowej.
3. Dla rurociągów o przekroju jajowym należy zakładać powiększenie o 5 cm szerokości wykopów.
4. W sytuacjach uzasadnionych dopuszcza się stosowanie innych szerokości wykopów od podanych w tabeli.

Przy układaniu rurociągów z rur preizolowanych wymiary dna wykopu nie umocnionego o ścianach pionowych należy przyjmować zgodnie z tablicą nr 3 w pkt. 5.3. niniejszej specyfikacji.

Objętość ziemi do zasypania oblicza się jako różnicę objętości wykopu i sumy objętości ułożonej rury, objętości podłoża i przysypania do wysokości 0,5 m ponad wierzch rury.

#### WARIANT II

Roboty ziemne dla wykopów liniowych należy obmierować w m długości układanych przewodów łącznie z wykonaniem umocnienia ścian wykopów, wykonaniem podłoża pod rurociągi oraz ewentualnym obniżeniem poziomu wody gruntowej.

Uwaga. W SST należy wpisać wariant I lub wariant II. Wybór wariantu musi być zgodny z zasadami scalenia i jednostkami robót przyjętymi w przedmiarze robót będącym częścią składową dokumentacji projektowej.

## 8. SPOSÓB ODBIORU ROBÓT

**8.1.** Ogólne zasady odbioru robót podano w ST Kod CPV 45000000-7 „Wymagania ogólne” pkt 8

### 8.2. Kontrola i odbiór robót wykopowych

Przed przystąpieniem do robót montażowych sieci sanitarnych należy dokonać kontroli i odbioru robót ziemnych, (zasadniczych i towarzyszących). Kontrola ta powinna dotyczyć:

- zabezpieczenia terenu wokół wykopów z wolnym pasem wzdłuż wykopu,
- obudowy wykopu,
- kąta nachylenia skarp,
- zabezpieczenia krzyżujących się z wykopem urządzeń podziemnych,
- zejścia do wykopów,
- podłoża,
- drenażu,
- ścianki szczelnej,
- igłofiltrów.

Odbioru robót wykopowych należy dokonać zgodnie z PN-B-10725:1997 i PN-EN 1610:2002.

### 8.3. Odbiór techniczny częściowy

**8.3.1.** Przy odbiorze częściowym powinny być przedstawione następujące dokumenty:

- a) pozwolenie na budowę wydane przez właściwy terenowy organ administracji państwowej,
- b) projekt techniczny przewodu,
- c) dane geotechniczne zawierające informacje dotyczące:
  - zakwalifikowania gruntów do odpowiedniej kategorii,

- wyników badań gruntów, ich właściwości, głębokości przemarzania, warunków posadowienia i ochrony podłoża gruntowego, uziarnienia warstwy wodonośnej,
  - poziomu wód gruntowych i powierzchniowych oraz okresowych wahań tych poziomów,
  - stopnia agresywności środowiska gruntowo-wodnego,
  - stanu terenu określonego przez przystąpieniem do robót,
- d) dziennik budowy,
  - e) dowody uzasadniające zmiany i uzupełnienia wprowadzone w trakcie budowy,
  - f) dokumenty dotyczące jakości wbudowanych materiałów,
  - g) protokoły poprzednich odbiorów częściowych,
  - h) specjalne ustalenia użytkownika (zleceniodawcy) z wykonawcą robót, dotyczące jakości prac.

### **8.3.2. Badania przy odbiorze technicznym częściowym**

Przy odbiorze technicznym częściowym należy wykonać następujące badania:

- a) bezpiecznej odległości przewodu od budowli sąsiadującej - odległość krawędzi dna wykopu od ściany fundamentu budowli sąsiadującej z wykopem mierzy się z dokładnością do 0,1 m i porównuje z odległością w dokumentacji projektowej,
- b) podłoża naturalnego - bada się przez oględziny zewnętrzne, które polegają na stwierdzeniu, czy grunt podłoża jest sypki i naturalnej wilgotności,
- c) podłoża wzmocnionego - sprawdza się przez oględziny zewnętrzne i pomiar warstwy z dokładnością do 0,01 m. Pomiaru dokonuje się w trzech dowolnie wybranych miejscach odbieranego odcinka, oddalonych od siebie co najmniej o 30 m,
- d) dopuszczalnego odchylenia w planie. Pomiaru dokonuje się z dokładnością do 0,01 m w trzech dowolnie wybranych miejscach odległych od siebie co najmniej o 30 m,
- e) dopuszczalnych odchyień spadku (różnice rzędnych podłoża). Pomiaru należy dokonać z dokładnością do 0,01 m w trzech dowolnie wybranych miejscach odległych od siebie co najmniej o 30 m,
- f) stanu deskowań wykopów pod względem bezpieczeństwa pracy robotników,
- g) nachylenia skarp w wykopach,
- h) wykonania niezbędnych zejść do wykopów w postaci drabin (nie rzadziej niż co 20 m).

Wyniki badań powinny być wpisane do dziennika budowy i w protokole odbioru częściowego.

## **8.4. Odbiór techniczny końcowy**

**8.4.1.** Przy odbiorze końcowym powinny być przedłożone następujące dokumenty:

- a) protokoły wszystkich odbiorów technicznych częściowych,
- b) protokół przeprowadzonego badania stopnia zagęszczenia gruntu po zasypaniu przewodu.

**8.4.2.** Badania przy odbiorze technicznym końcowym

Zasypka wykopu wraz z przygotowaniem strefy ułożenia przewodu, zasypka główna, usunięcie szalowania i zagęszczenie powinny być zgodne z wymaganiami projektowymi. W przypadku nieokreślenia wskaźnika zagęszczenia powinien on wynosić ci najmniej 1.

Stopień zagęszczenia zasypki powinien być ustalony i sprawdzony metodą podaną w dokumentacji projektowej. Wyniki badań powinny być wpisane do dziennika budowy.

## **9. PODSTAWA ROZLICZENIA ROBÓT PODSTAWOWYCH, TYMCZASOWYCH I PRAC TOWARZYSZĄCYCH**

**9.1.** Ogólne ustalenia dotyczące podstawy płatności podane w ST Kod CPV 45000000-7 „Wymagania ogólne” pkt 9

## 9.2. Zasady rozliczenia i płatności

Rozliczenie robót ziemnych i towarzyszących może być dokonane jednorazowo po wykonaniu pełnego zakresu robót i ich końcowym odbiorze lub etapami określonymi w umowie, po dokonaniu odbiorów częściowych.

Jeżeli w trakcie wykonywania robót ziemnych liniowych wystąpi konieczność zabezpieczenia ruchu kołowego i (lub) pieszego oraz wykonania robót przygotowawczych i innych z nimi związanych to koszty tych robót obejmują:

- opracowanie oraz uzgodnienie z Inspektorem nadzoru i odpowiednimi instytucjami, projektu organizacji ruchu na czas trwania budowy,
- wytyczenie osi wykopu (przewodu) oraz ustalenie reperów,
- ustawienie tymczasowego oznakowania i oświetlenia, zgodnie z wymaganiami bezpieczeństwa ruchu,
- opłaty/dzierżawy terenu,
- przygotowanie terenu,
- konstrukcję tymczasowej nawierzchni, ramp, chodników, krawężników, barier, oznakowań i drenażu,
- tymczasową przebudowę urządzeń obcych,
- oczyszczanie, przestawienie, przykrycie i usunięcie tymczasowych oznakowań pionowych, poziomych, barier i świateł,
- usunięcie wbudowanych materiałów i oznakowania,
- doprowadzenie terenu do stanu pierwotnego.

Ostateczne rozliczenie pomiędzy zamawiającym a wykonawcą następuje po dokonaniu odbioru końcowego.

Podstawą rozliczenia oraz płatności wykonanego i odebranego zakresu robót stanowi wartość tych robót obliczona na podstawie:

- określonych w dokumentach umownych (ofercie) cen jednostkowych i ilości wykonanych robót potwierdzonych przez zamawiającego lub
- ustalonej w umowie kwoty ryczałtowej za określony zakres robót.

Ceny jednostkowe wykonania robót lub kwoty ryczałtowe obejmują:

- przygotowanie stanowiska roboczego,
- dostarczenie materiałów, narzędzi i sprzętu,
- obsługę sprzętu nieposiadającego etatowej obsługi,
- wykonanie wykopów,
- oszalowanie ścian wykopów,
- wykonanie podłoża pod rurociągi,
- odwodnienie,
- zasypanie wykopów wraz z zagęszczeniem.

Ceny te obejmują:

- robocizną bezpośrednią,
- wartość zużytych materiałów wraz z kosztami zakupu, magazynowania, ewentualnych ubytków i transportu na teren budowy,
- wartość pracy sprzętu wraz z towarzyszącymi kosztami,
- koszty pośrednie, zysk kalkulacyjny i ryzyko.

Ceny jednostkowe, będące podstawą płatności, mogą być obliczane jako:

Wariant 1. Ceny robót, w których uwzględniono koszty wszystkich robót tj. robót podstawowych, robót towarzyszących i robót tymczasowych.

Wariant 2. Ceny robót podstawowych, towarzyszących oraz tymczasowych określone w oddzielnych pozycjach kosztorysowych.

Uwaga: W SST należy przyjąć jeden z opisanych wariantów zgodnie z dokumentacją projektową (przedmiarem robót).

Ceny jednostkowe mogą być waloryzowane zgodnie z ustaleniami umownymi.

Ceny jednostkowe robót nie zawierają podatku VAT.

## **10. DOKUMENTY ODNIESIENIA**

### **10.1 .Normy**

PN-86/B-02480

Grunty budowlane. Określenia, symbole, podział i opis gruntów.

PN-B-04452:2002

Geotechnika. Badania polowe.

PN-B-04481

Grunty budowlane. Badania próbek gruntów.

PN-B-04493

Grunty budowlane. Oznaczanie kapilarności biernej.

BN-77/8931-12

Oznaczanie wskaźnika zagęszczenia gruntu.

PN-B-06050:1999

Geotechnika. Roboty ziemne. Wymagania ogólne.

PN-B-10736:1999

Roboty ziemne. Wykopy otwarte dla przewodów wodociagowych i kanalizacyjnych. Warunki techniczne wykonania.

PN-B-10725:1997

Wodociągi. Przewody zewnętrzne. Wymagania i badania.

PN-EN 1610:2002

Budowa i badania przewodów kanalizacyjnych.

PN-81/B-03020

Grunty budowlane. Posadowienie bezpośrednie budowli. Obliczenia statyczne i projektowe.

### **10.2.Ustawy**

- Ustawa z dnia 7 lipca 1994 r. - Prawo budowlane (jednolity tekst Dz. U. z 2003 r. Nr 207, poz. 2016 z późn. zm.),
- Ustawa z dnia 29 stycznia 2004 r. - Prawo zamówień publicznych (Dz. U. Nr 19, poz. 177),
- Ustawa z dnia 16 kwietnia 2004 r. - o wyrobach budowlanych (Dz. U. Nr 92, poz. 881),
- Ustawa z dnia 24 sierpnia 1991 r. - o ochronie przeciwpożarowej (Dz. U. z 2002 r. Nr 147, poz. 1229),
- Ustawa z dnia 27 kwietnia 2001 r. - Prawo ochrony środowiska (Dz. U. Nr 62, poz. 627),
- Ustawa z dnia 21 marca 1985 r. - o drogach publicznych (jednolity tekst Dz. U. z 2004 r. Nr 204, poz. 2086).

### **10.3.Rozporządzenia**

- Rozporządzenie Ministra Rozwoju Regionalnego i Budownictwa z dnia 2 kwietnia 2001 r. - w sprawie geodezyjnej ewidencji sieci uzbrojenia terenu oraz zespołów uzgadniania dokumentacji projektowej (Dz. U. Nr 38, poz. 455).
- Rozporządzenie Ministra Infrastruktury z dnia 11 sierpnia 2004 r. - w sprawie systemów oceny zgodności wymagań, jakie powinny spełniać natyfikowane jednostki uczestniczące w ocenie zgodności oraz sposobu oznaczania wyrobów budowlanych oznakowaniem CE (Dz. U. Nr 195, poz. 2011).
- Rozporządzenie Ministra Infrastruktury z dnia 11 sierpnia 2004 r. w sprawie sposobów deklarowania zgodności wyrobów budowlanych oraz sposobu znakowania ich znakiem budowlanym (Dz. U. Nr 198, poz. 2041).

- Rozporządzenie Ministra Infrastruktury z dnia 14 października 2004 r. - w sprawie europejskich aprobat technicznych oraz polskich jednostek organizacyjnych upoważnionych do ich wydawania (Dz. U. Nr 237, poz. 2375).
- Rozporządzenie Ministra Pracy i Polityki Społecznej z dnia 26 września 1997 r. - w sprawie ogólnych przepisów bezpieczeństwa i higieny pracy (Dz. U. Nr 169, poz. 1650).
- Rozporządzenie Ministra Infrastruktury z dnia 6 lutego 2003 r. - w sprawie bezpieczeństwa i higieny pracy podczas wykonywania robót budowlanych (Dz. U. Nr 47, poz. 401).
- Rozporządzenie Ministra Infrastruktury z dnia 23 czerwca 2003 r. - w sprawie informacji dotyczącej bezpieczeństwa i ochrony zdrowia oraz planu bezpieczeństwa i ochrony zdrowia (Dz. U. Nr 120, poz. 1126).
- Rozporządzenie Ministra Infrastruktury z dnia 27 sierpnia 2004 r. - zmieniające rozporządzenie w sprawie dziennika budowy, montażu i rozbiórki, tablicy informacyjnej oraz ogłoszenia zamawiającego dane dotyczące bezpieczeństwa pracy i ochrony zdrowia (Dz. U. Nr 198, poz. 2042).
- Rozporządzenie Ministra Infrastruktury z dnia 2 września 2004 r. - w sprawie szczegółowego zakresu i formy dokumentacji projektowej, specyfikacji technicznych wykonania i odbioru robót budowlanych oraz programu funkcjonalno-użytkowego (Dz. U. Nr 202, poz. 2072).

#### **10.4. Inne dokumenty**

- Specyfikacja techniczna wykonania i odbioru robót budowlanych. Wymagania ogólne Kod CPV 45000000-7. Wydanie II, OWEOB Promocja - 2005 r.,
- Warunki techniczne wykonania i odbioru sieci kanalizacyjnych - zeszyt 9 - COBRTI INSTAL,
- Warunki techniczne wykonania i odbioru sieci ciepłowniczych z rur i elementów preizolowanych - zeszyt 4 - COBRTI INSTAL,
- Warunki techniczne wykonania i odbioru sieci wodociągowych - zeszyt 3 - COBRTI INSTAL,
- Warunki techniczne wykonania i odbioru robót budowlano-montażowych. Tom II. Instalacje sanitarne i przemysłowe - wydawnictwa Arkady,
- Opracowanie pt. „Sieci gazowe polietylenowe. Projektowanie, budowa, użytkowanie”.



5	Żużel hutniczy niezwietrzały	14,7 19,6	od 30 do 45
	Gлина zwałowa z głazami do 50 kg stanowiącymi 10 <sup>^</sup> 30% objętości gruntu	20,6	od 30 do 45
	Rumosz skalny zwietrzelinowy o wymiarach ponad 90 mm	17,7	od 30 do 45
	Gruz ceglany i rumowisko budowlane silnie scementowane lub w blokach ponad 50 kg	17,7	od 30 do 45
	Margle miękkie lub średniotwarde słabo spękane	16,7	od 30 do 45
		22,6	
	Węgiel kamienny i brunatny	41,8	od 30 do 45
	Iły przewarstwione łupkiem	14,7	od 30 do 45
		19,6	
	Iłłupek twardy, lecz rozsypliwy	19,6	od 30 do 45
	Zlepierce słabo scementowane	20,6	od 30 do 45
	Gips	21,6	od 30 do 45
	Tuf wulkaniczny, częściowo sypki	15,7	od 30 do 45
6	Iłłupek twardy	26,5	od 30 do 45
	Łupek mikowy i piaszczysty niespękany	22,6	od 45 do 50
	Margiel twardy	23,5	od 30 do 45
	Wapień marglisty	22,6	od 45 do 50
	Piaskowiec o spoiwie ilastym	21,6	od 30 do 50
	Zlepierce otoczków głównie skał osadowych	21,6	od 30 do 45
	Anhydryt	24,5	od 45 do 50
	Tuf wulkaniczny zbity	18,6	od 45 do 50
7	Łupek piaszczysto-wapnisty	23,5	od 45 do 50
	Piaskowiec ilasto-wapnisty twardy	23,5	od 45 do 50
	Zlepierce z otoczków głównie skał osadowych o spoiwie krzemionkowym	23,5	od 45 do 50
	Wapień niezwietrzały	23,5	od 45 do 50
	Magnezyt	28,4	od 45 do 50
	Granit i gnejs silnie zwietrzałe	23,5	od 45 do 50
8	Łupek plastyczny twardy niespękany	24,5	od 45 do 50
	Piaskowiec twardy o spoiwie wapiennym	24,5	od 45 do 50
	Wapień twardy niezwietrzały	24,5	od 45 do 50
	Marmur i wapień krystaliczny	25,5	od 45 do 50
	Dolomit niezbyt twardy	24,5	od 45 do 50
9	Piaskowiec kwarcytowy lub o spoiwie ilasto-krzemionkowym		
	Zlepierce z otoczków skał głównie krystalicznych o spoiwie wapiennym lub krzemionkowym	25,5	od 45 do 50
	Dolomit bardzo twardy	25,5	od 45 do 50
	Granit gruboziarnisty niezwietrzały	25,5	od 45 do 50
	Sjenit gruboziarnisty	25,5	od 45 do 50
	Serpentyn	25,5	od 45 do 50
	Wapień bardzo twardy	24,5	od 45 do 50
	Gnejs	24,5	od 45 do 50
	25,5	od 45 do 50	

10	Granit średnio- i drobnziarnisty	25,5	od 45 do 50
		26,5	
	Sjenit średnziarnisty	25,5	od 45 do 50
	Gnejs twardy	26,5	od 45 do 50
	Porfir	24,5	od 45 do 50
	Trachit, liparyt i skały pokruszone	26,5	od 45 do 50
	Granitognejs	25,5	od 45 do 50
	Wapień krzemienisty i rogowy bardzo twardy	27,4	od 45 do 50
	Andezyt, bazalt, rogowiec w ławicach	26,5	od 45 do 50
	Gabro	26,5	od 45 do 50
	Gabrodiabaz i kwarcyt	27,4	od 45 do 50
	Bazalt	25,5	od 45 do 50
	27,4		

' Mniejsze wartości stosować przy obliczaniu ilości materiałów na warstwy nasypów przed ich zagęszczeniem, większe wartości przy obliczaniu objętości i ilości środków przewozowych.

Załącznik 2

Tablica 2. Podział gruntów pod względem wysadzinowości wg PN-S-02205

Lp.	Wyszczególnienie właściwości	Jednostki	Grupy gruntów		
			niewysadzinowe	wątpliwe	wysadzinowe
1.	Rodzaj gruntu		- rumosz niegliniasty - żwir - pospółka - piasek grubo - piasek średni - piasek drobny - żużel nierozpadowy	- piasek pulasty - zwierzelina gliniasta - żwir gliniasty - pospółka gliniasta	mało wysadzinowe - glina piaszczysta zwięzła, glina zwięzła, glina pylasta zwięzła - ił, ił piaszczysty, ił pylasty bardzo wysadzinowe - piasek gliniasty - pył, pył piaszczysty - glina piaszczysta, glina pylasta - ił warstwowy
2.	Zawartość cząstek Ł 0,075 mm Ł 0,02 mm	%	< 15 < 3	od 15 do 30 od 3 do 10	> 30 > 10
3.	Kapilarność bierna Hkb	m	< 1,0	ł 1,0	> 1,0
4.	Wskaźnik piaskowy WP		> 35	od 25 do 35	< 25



**SPECYFIKACJA TECHNICZNA  
WYKONANIA I ODBIORU ROBÓT BUDOWLANYCH**

**Nr: ST-20**

**ROBOTY MONTAŻOWE SIECI I PRZYŁĄCZY  
KANALIZACYJI SANITARNEJ I TECHNOLOGICZNEJ  
Z TWORZYW SZTUCZNYCH**

KodCPV: 45231300-8

## 1. CZĘŚĆ OGÓLNA

### 1.1. Przedmiot ST

Przedmiotem niniejszej specyfikacji technicznej (ST) są wymagania ogólne dotyczące wykonania i odbioru sieci i przyłączy kanalizacji sanitarnej i kanalizacji technologicznej z tworzyw sztucznych przeznaczonych do odprowadzania ścieków bytowych, komunalnych, przemysłowych i opadowych.

Postanowień zawartych w niniejszej specyfikacji nie stosuje się do budowy sieci kanalizacyjnych na terenach górniczych objętych odrębnymi przepisami.

### 1.2. Zakres stosowania ST

Niniejsza specyfikacja techniczna (ST) stanowi dokument przetargowy i kontraktowy przy zleceniu i realizacji robót wymienionych w pkt. 1.1.

### 1.3. Przedmiot i zakres robót objętych ST

Roboty, których dotyczy Specyfikacja obejmują wszystkie czynności podstawowe występujące przy montażu sieci kanalizacyjnych i przykanalików z tworzyw sztucznych oraz obiektów i urządzeń na tych sieciach, a także roboty tymczasowe oraz prace towarzyszące.

Robotami tymczasowymi przy budowie sieci kanalizacyjnych wymienionych wyżej są: wykopy, umocnienia ścian wykopów, odwodnienie wykopów na czas montażu rurociągów w przypadku wystąpienia wysokiego poziomu wód gruntowych (względnie opadowych), wykonanie podłoża, zasypanie wykopów wraz z zagęszczeniem obsypki i zasyпки.

Do prac towarzyszących należy zaliczyć między innymi geodezyjne wytyczenie tras kanalizacyjnych oraz ich inwentaryzację powykonawczą.

### 1.4. Określenia podstawowe, definicje

Określenia podstawowe przyjęte w niniejszej specyfikacji technicznej są zgodne z określeniami przyjętymi w zeszycie nr 9 „Warunków Technicznych Wykonania i Odbioru (WTWiO) Sieci Kanalizacyjnych” wydanych przez Centralny Ośrodek Badawczo-Rozwojowy Techniki Instalacyjnej INSTAL, odpowiednimi normami oraz określeniami podanymi w Specyfikacji Technicznej Kod CPV 45000000-7 „Wymagania ogólne” pkt. 1.4.

System kanalizacyjny - sieć rurociągów i urządzeń lub obiektów pomocniczych, które służą do odprowadzania ścieków i/lub wód powierzchniowych od przykanalików do oczyszczalni lub innego miejsca utylizacji.

System grawitacyjny - system kanalizacyjny, w którym przepływ odbywa się dzięki sile ciężkości, a przewody są projektowane do pracy w normalnych warunkach w przypadku częściowego napełnienia.

Sieć kanalizacyjna ogólnospławna - sieć przeznaczona do odprowadzania ścieków bytowo-gospodarczych, przemysłowych i opadowych.

Sieć kanalizacyjna ściekowa - sieć przeznaczona do odprowadzania ścieków bytowo-gospodarczych i przemysłowych.

Sieć deszczowa - sieć przeznaczona do odprowadzania ścieków opadowych.

Studzienka monolityczna - studzienka, której co najmniej komora robocza jest wykonana w konstrukcji monolitycznej.

Studzienka prefabrykowana - studzienka, której co najmniej zasadnicza część komory roboczej i komin włączony są wykonane z prefabrykatów.

Studzienka murowana - studzienka, której co najmniej zasadnicza część komory roboczej wykonana jest z cegły.

Studzienka włączona - studzienka przystosowana do wchodzenia i wychodzenia dla wykonywania czynności eksploatacyjnych w kanale.

Studzienka inspekcyjna (przeładowa) - studzienka niewłączona przystosowana do wykonywania czynności eksploatacyjnych i kontrolnych z powierzchni terenu za pomocą urządzeń hydraulicznych (czyszczenie kanałów) oraz techniki video do przeładowów kanałów.

Komora robocza - część studzienki przeznaczona do wykonywania czynności eksploatacyjnych.

Komin włączony - szyb łączący komorę roboczą z powierzchnią terenu, przeznaczony do wchodzenia i wychodzenia obsługi.

Kineta - wyprofilowane koryto w dnie studzienki, przeznaczone do przepływu ścieków.

### 1.5. Ogólne wymagania dotyczące robót

Wykonawca robót jest odpowiedzialny za jakość wykonania robót oraz za zgodność z dokumentacją projektową, postanowieniami zawartymi w zeszycie nr 9 WTWiO dla sieci kanalizacyjnych, ST i poleceniami Inspektora nadzoru oraz ze sztuką budowlaną. Ogólne wymagania dotyczące robót podano w ST Kod CPV 45000000-7 „Wymagania ogólne” pkt 1.5.

### 1.6. Dokumentacja robót montażowych sieci kanalizacyjnych

Dokumentację robót montażowych sieci kanalizacyjnych stanowią:

- projekt budowlany, opracowany zgodnie z rozporządzeniem Ministra Infrastruktury z dnia 03.07.2003 r. „w sprawie szczegółowego zakresu i formy projektu budowlanego (Dz. U. z 2003 r. Nr 120, poz. 1133), dla przedmiotu zamówienia dla którego wymagane jest uzyskanie pozwolenia na budowę,
- projekt wykonawczy w zakresie wynikającym z rozporządzenia Ministra Infrastruktury z 02.09.2004 r. w sprawie szczegółowego zakresu i formy dokumentacji projektowej, specyfikacji technicznych wykonania i odbioru robót budowlanych oraz programu funkcjonalno-użytkowego (Dz. U. z 2004 r. Nr 202, poz. 2072),
- specyfikacja techniczna wykonania i odbioru robót (obligatoryjna w przypadku zamówień publicznych), sporządzona zgodnie z rozporządzeniem Ministra Infrastruktury z dnia 02.09.2004 r. w sprawie szczegółowego zakresu i formy dokumentacji projektowej, specyfikacji technicznych wykonania i odbioru robót budowlanych oraz programu funkcjonalno-użytkowego (Dz. U. z 2004 r. Nr 202, poz. 2072),
- dziennik budowy prowadzony zgodnie z rozporządzeniem Ministra Infrastruktury z dnia 26 czerwca 2002 r. w sprawie dziennika budowy, montażu i rozbiórki, tablicy informacyjnej oraz ogłoszenia zawierającego dane dotyczące bezpieczeństwa pracy i ochrony zdrowia (Dz. U. z 2002 r. Nr 108, poz. 953 z późn. zmianami),
- dokumenty świadczące o dopuszczeniu do obrotu i powszechnego lub jednostkowego zastosowania użytych wyrobów budowlanych, zgodnie z ustawą z 16 kwietnia 2004 r. o wyrobach budowlanych (Dz. U. z 2004 r. Nr 92, poz. 881),
- protokoły odbiorów częściowych, końcowych i robót zanikających, z załączonymi protokołami z badań kontrolnych,
- dokumentacja powykonawcza czyli wcześniej wymienione części składowe dokumentacji robót z naniesionymi zmianami dokonanymi w toku wykonywania robót (zgodnie z art. 3, pkt 14 ustawy Prawo budowlane z dnia 7 lipca 1994 r. - tekst jednolity Dz. U. z 2003 r. Nr 207, poz. 2016 z późniejszymi zmianami).

Roboty należy wykonywać na podstawie dokumentacji projektowej i specyfikacji technicznej wykonania i odbioru robót budowlanych opracowanych dla realizacji konkretnego zadania.

## 2. WYMAGANIA DOTYCZĄCE WŁAŚCIWOŚCI MATERIAŁÓW

### 2.1. Ogólne wymagania dotyczące materiałów, ich pozyskiwania i składowania podano w ST Kod CPV 45000000-7 „Wymagania ogólne” pkt 2

Materiały stosowane do budowy sieci kanalizacyjnych powinny mieć:

- oznakowanie znakiem CE co oznacza, że dokonano oceny ich zgodności ze zharmonizowaną normą europejską wprowadzoną do zbioru Polskich Norm, z europejską aprobatą techniczną lub krajową specyfikacją techniczną państwa członkowskiego Unii Europejskiej lub Europejskiego Obszaru Gospodarczego, uznaną przez Komisję Europejską za zgodną z wymaganiami podstawowymi, lub
- deklarację zgodności z uznanymi regułami sztuki budowlanej wydaną przez producenta, jeżeli dotyczy ona wyrobu umieszczonego w wykazie wyrobów mających niewielkie znaczenie dla zdrowia i bezpieczeństwa określonym przez Komisję Europejską, lub
- oznakowanie znakiem budowlanym, co oznacza że są to wyroby nie podlegające obowiązkowemu oznakowaniu CE, dla których dokonano oceny zgodności z Polską Normą lub aprobatą techniczną, bądź uznano za „regionalny wyrób budowlany”.

### 2.2. Rodzaje materiałów

### 2.2.1. Rury i kształtki z niezmiękczonego polichlorku winylu (PVC-U)

Rury i kształtki z niezmiękczonego polichlorku winylu (PVC-U) do odwadniania i kanalizacji muszą spełniać warunki określone w PN-EN 1401-1:1999.

Wymiary DN/OD rur i kształtek są następujące:

110, 125, 160, 200, 250, 315, 355, 400, 450, 500, 560, 630, 710, 800, 900, 1000 mm.

### 2.2.2. Rury i kształtki z polipropylenu (PP)

Rury i kształtki z polipropylenu (PP) do odwadniania i kanalizacji muszą spełniać warunki określone w PN-EN 1852-1:1999.

Wymiary DN/OD rur i kształtek są następujące:

110, 125, 160, 200, 250, 315, 355, 400, 450, 500, 560, 630, 800, 1000, 1200, 1400, 1600 mm.

### 2.2.3. Studzienki kanalizacyjne

Studzienki kanalizacyjne muszą spełniać warunki określone w PN-EN 10729:1999.

Studzienki kanalizacyjne powinny być wykonane z materiałów trwałych. Zaleca się:

- beton hydrotechniczny z domieszkami uszczelniającymi,
- kręgi betonowe i żelbetowe łączone na zaprawę cementową lub na uszczelki,
- cegłę kanalizacyjną PN-76/B-12037,
- tworzywa sztuczne, takie jak PVC-U, PP, PE i inne.

W przypadku ścieków agresywnych należy zastosować odpowiednie materiały chemoodporne lub izolacje.

Minimalna średnica wewnętrzna studzienki włączowej powinna wynosić 1,20 m wyjątkowo dopuszcza się 1,0 m a wysokość komory roboczej 2,0 m.

## 3. WYMAGANIA DOTYCZĄCE SPRZĘTU I MASZYN

### 3.1. Ogólne wymagania dotyczące sprzętu podane zostały w ST Kod CPV 45000000-7 „Wymagania ogólne” pkt 3

Do wykonania robót należy stosować jedynie taki sprzęt, który nie spowoduje niekorzystnego wpływu na jakość wykonywanych robót. Sprzęt używany do robót powinien być zgodny z ofertą Wykonawcy i powinien odpowiadać pod względem typów i ilości wskazaniom zawartym w SST, PZJ lub projekcie organizacji robót, zaakceptowanym przez inwestora. W przypadku braku ustaleń w takich dokumentach sprzęt powinien być uzgodniony i zaakceptowany przez inwestora.

Sprzęt stosowany do wykonania robót musi być utrzymywany w dobrym stanie i gotowości do pracy, oraz spełniać normy ochrony środowiska i przepisy dotyczące jego użytkowania.

Wykonawca powinien dostarczyć kopie dokumentów potwierdzających dopuszczenie sprzętu do użytkowania, tam gdzie jest to wymagane przepisami.

Jeżeli dokumentacja projektowa lub SST przewidują możliwość wariantowego użycia sprzętu przy wykonywanych robotach, wykonawca powiadomi inwestora o swoim zamiarze wyboru i uzyska jego akceptację przed użyciem sprzętu. Wybrany sprzęt, po akceptacji nie może być później zmieniany bez jego zgody.

## 4. WYMAGANIA DOTYCZĄCE TRANSPORTU

### 4.1. Ogólne wymagania dotyczące transportu podane zostały w ST Kod CPV 45000000-7 „Wymagania ogólne” pkt 4

### 4.2. Wymagania dotyczące przewozu rur z tworzyw sztucznych

Ze względu na specyficzne cechy rur należy spełnić następujące dodatkowe wymagania:

- rury należy przewozić wyłącznie samochodami skrzyniowymi lub pojazdami posiadającymi boczne wsporniki o maksymalnym rozstawie 2 m, a wystające poza pojazd końce rur nie mogą być dłuższe niż 1 m,
- jeżeli przewożone są luźne rury, to przy ich układaniu w stopy na samochodzie wysokość ładunku nie powinna przekraczać 1 m,
- podczas transportu rury powinny być zabezpieczone przed uszkodzeniem przez metalowe części

środków transportu jak śruby, łańcuchy, itp. Luźno układane rury powinny być zabezpieczone przed zarysowaniem przez podłożenie tektury falistej i desek pod łańcuch spinający boczne ściany skrzyni samochodu,

- podczas transportu rury powinny być zabezpieczone przed zmianą położenia. Platforma samochodu powinna być ustawiona w poziomie.

Według istniejących zaleceń przewóz powinien odbywać się przy temperaturze otoczenia  $-5^{\circ}\text{C}$  do  $+30^{\circ}\text{C}$ .

#### 4.3. Wymagania dotyczące przewozu studzienek kanalizacyjnych

##### 4.3.1. Wymagania dotyczące przewozu studzienek kanalizacyjnych z tworzyw sztucznych

Studzienki podczas transportu muszą być zabezpieczone przed uszkodzeniem. Powinny być ułożone ściśle obok siebie i zabezpieczone przed przesuwaniem się (wyłącznie materiałami niemetalowymi - najlepiej taśmami parcianymi).

Powierzchnie pojazdów przewożących studzienki muszą być równe i pozbawione ostrych lub wystających krawędzi.

##### 4.3.2. Wymagania dotyczące przewozu studzienek kanalizacyjnych prefabrykowanych i ich elementów prefabrykowanych

Studzienki kanalizacyjne prefabrykowane należy przewozić w pozycji ich wbudowania. Podczas transportu muszą być zabezpieczone przed możliwością przesunięcia się. Przy transporcie prefabrykatów w pozycji pionowej na kołowych środkach transportu powinny być one układane na elastycznych podkładkach.

#### 4.4. Składowanie materiałów

##### 4.4.1. Składowanie rur i kształtek w wiązkach lub luzem

Rury i kształtki należy w okresie przechowywania chronić przed bezpośrednim działaniem promieniowania słonecznego i temperaturą przekraczającą  $40^{\circ}\text{C}$ .

Przy długotrwałym składowaniu (kilka miesięcy lub dłużej) rury powinny być chronione przed działaniem światła słonecznego przez przykrycie składu plandekami brezentowymi lub innym materiałem (np. folią nieprzeźroczystą z PVC lub PE) lub wykonanie zadaszenia. Należy zapewnić cyrkulację powietrza pod powłoką ochronną aby rury nie nagrzewały się i nie ulegały deformacji.

Oryginalnie zapakowane wiązki rur można składować po trzy, jedna na drugiej do wysokości maksymalnej 3 m, przy czym ramki wiązek winny spoczywać na sobie, luźne rury lub niepełne wiązki można składować w stosach na równym podłożu, na podkładkach drewnianych o szerokości min. 10 cm, grubości min. 2,5 cm i rozstawie co 1-2 m. Stosy powinny być z boku zabezpieczone przez drewniane wsporniki, zamocowane w odstępach co 1-2 m. Wysokość układania rur w stosy nie powinna przekraczać 7 warstw rur i 1,5 m wysokości. Rury o różnych średnicach winny być składowane odrębnie.

Rury kielichowe układać kielichami naprzemianlegle lub kolejne warstwy oddzielać przekładkami drewnianymi.

Stos należy zabezpieczyć przed przypadkowym ześlizgnięciem się rury poprzez ograniczenie jego szerokości przy pomocy pionowych wsporników drewnianych zamocowanych w odstępach  $1^2$  m.

##### 4.4.2. Składowanie studzienek z tworzyw sztucznych

Składować należy w miejscach wyznaczonych tak, aby wszystkie elementy studzienek nie były narażone na uszkodzenia. Mogą być przechowywane na wolnym powietrzu, lecz w temperaturze poniżej  $40^{\circ}\text{C}$ . Studzienki należy chronić przed kontaktem z olejami i smarami.

##### 4.4.3. Składowanie studzienek prefabrykowanych

Elementy prefabrykowane należy składować na placu składowym o wyrównanej i odwodnionej powierzchni. Prefabrykaty drobnowymiarowe mogą być układane w stosach o wysokości do 1,80 m. Stosy powinny być zabezpieczone przed przewróceniem.

## 5. WYMAGANIA DOTYCZĄCE WYKONANIA ROBÓT

5.1. Ogólne zasady wykonania robót podane zostały w ST Kod CPV 45000000-7 „Wymagania ogólne” pkt

5

5.2. Warunki przystąpienia do robót

Przed przystąpieniem do montażu sieci kanalizacyjnej należy:

- dokonać geodezyjnego wytyczenia trasy rurociągu,
- wykonać wykopy z ewentualnym umocnieniem ich ścian zgodnie z PN-B-10736:1999,
- obniżyć poziom wody gruntowej na czas wykonywania robót podstawowych (w przypadku wystąpienia wysokiego poziomu wód gruntowych lub opadowych),
- przygotować podłoże pod rurociąg zgodnie z dokumentacją.

### 5.3. Montaż rurociągów

Montaż rurociągów może odbywać się dwoma metodami:

- montaż odcinków rurociągów na powierzchni terenu i opuszczenie ich do wykopu,
- montaż odcinków rurociągu w wykopie.

Rury w wykopie powinny być ułożone w osi montowanego przewodu z zachowaniem spadków. Na całej długości powinny przylegać do podłoża na co najmniej 1/4 obwodu.

### 5.4. Połączenia rur i kształtek z PVC-U i PP

Przed montażem rur i kształtek z PVC-U i PP należy dokonać ich oględzin. Powierzchnie wewnętrzne i zewnętrzne rur oraz kształtek powinny być gładkie, czyste, bez przypaleń, pozbawione nierówności, porów i jakichkolwiek innych uszkodzeń w stopniu uniemożliwiającym spełnienie wymagań określonych w normach PN-EN 1401-1:1999, PN-EN 1401-3:2002(U) oraz PN-EN 1852-1999, PN-EN 1852/A1:2004.

#### 5.4.1. Połączenia kielichowe na wcisk

Montaż połączeń kielichowych polega na wsunięciu (wciśnięciu) końca rury w kielich, z osadzoną uszczelką (pierścieniem elastomerowym), do określonej głębokości. Dopuszczalne jest stosowanie środka smarującego ułatwiającego wsuwanie. Należy zwrócić szczególną uwagę na osiowe wprowadzenie końca rury w kielich.

### 5.5. Studzienki kanalizacyjne

Studzienki kanalizacyjne powinny być szczelne i muszą spełniać wymagania określone w PN-B/10729:1999.

Elementy prefabrykowane studzienek, a także studzienki z tworzyw sztucznych powinny być montowane zgodnie z instrukcjami producentów.

## 6. KONTROLA JAKOŚCI ROBÓT

6.1. Ogólne zasady kontroli jakości robót podane zostały w ST Kod CPV 45000000-7 „Wymagania ogólne” pkt 6

6.2. Kontrolę wykonania sieci kanalizacyjnych należy przeprowadzić zgodnie z zaleceniami określonymi w zeszycie nr 9 „Warunków Technicznych Wykonania i Odbioru Sieci Kanalizacyjnych” pkt 7 „Kontrola i badania przy odbiorze”.

Szczelność przewodów wraz z podłączeniami i studzienkami należy zbadać zgodnie z zasadami określonymi w PN-EN 1610:2002. Badanie to powinno być przeprowadzone z użyciem powietrza (metoda L) lub wody (metoda W).

Metoda badań powinna być wskazana w dokumentacji projektowej lub szczegółowej specyfikacji technicznej (SST). Przewód kanalizacyjny spełnia wymagania określone w normie (podczas badania szczelności przy użyciu powietrza), gdy spadek ciśnienia zmierzony po upływie czasu badań jest mniejszy niż określony w tabeli 3 PN-EN 1610:2002.

Jeżeli w czasie wykonywania próby szczelności z użyciem powietrza występują uszkodzenia, należy przeprowadzić badanie wodą i wyniki te powinny być decydujące.

Wymagania dotyczące badania szczelności przy pomocy wody, są spełnione, jeżeli ilość wody dodanej (podczas wykonywania badań) nie przekracza:

- <sup>2</sup>  
- 0,15 l/m w czasie 30 min. dla przewodów,
- <sup>2</sup>  
- 0,20 l/m w czasie 30 min. dla przewodów wraz ze studzienkami włączowymi,

0,40 l/m w czasie 30 min. dla studzienek kanalizacyjnych,

<sup>2</sup>  
m - odnosi się do wewnętrznej powierzchni zwilżonej rur i studzienek.

## 7. WYMAGANIA DOTYCZĄCE PRZEDMIARU I OBIARU ROBÓT

7.1. Ogólne zasady obmiaru robót podane zostały w ST Kod CPV 45000000-7 „Wymagania ogólne” pkt 7

7.2. Jednostki i zasady obmiaru robót

Obmiar robót będzie określać faktyczny zakres wykonanych robót, zgodnie z dokumentacją projektową i ST, w jednostkach ustalonych w kosztorysie.

7.2.1. Jednostki i zasady obmiaru robót tymczasowych

Robotami tymczasowymi przy montażu sieci wodociągowych są roboty ziemne (wykopy), umocnienia ich pionowych ścian, wykonanie podłoża pod rurociągi oraz zasypanie z zagęszczeniem gruntu. Zasady obmiaru tych robót należy przyjąć takie same jak dla robót ziemnych określone w odpowiednich katalogach.

Jednostkami obmiaru są:

- wykopy i zasypka - m<sup>3</sup>,
- umocnienie ścian wykopów - m<sup>2</sup>,
- wykonanie podłoża - m<sup>3</sup> (lub m<sup>2</sup> i grubość warstwy w m).

7.2.2. Jednostki i zasady obmiaru robót podstawowych

Obmiaru robót podstawowych sieci i przyłączy kanalizacyjnych (w przypadku wyceny robót w oparciu o KNR 2-18 lub KNNR 4) dokonuje się z uwzględnieniem podziału na:

- rodzaj rur i ich średnice,
- rodzaj wykopu - o ścianach pionowych lub skarpowych,
- głębokość posadowienia rurociągu licząc od powierzchni terenu,
- poziom wody gruntowej.

Długość kanałów obmierza się w metrach wzdłuż osi. Do długości kanałów nie wlicza się komór i studni rewizyjnych (licząc ich wymiar wewnętrzny).

Zwężki zalicza się do przewodów o większej średnicy.

Podłoża pod rurociągi obmierza się w metrach kwadratowych, a obetonowanie kanałów - w metrach sześciennych zużytego betonu.

Kształtek nie wlicza się do długości rurociągu, a oblicza się ich liczbę w sztukach.

Studni rewizyjne z prefabrykatów betonowych i tworzyw sztucznych określa się w kompletach zależnie od średnicy, rodzaju gruntów (dla studni wykonywanych metodą studniarską) i głębokości. Głębokość studni określa się jako różnicę rzędnych włazu i dna studni.

Długość odcinków kanałów i kolektorów poddanych próbie szczelności należy mierzyć między osiami studzienek rewizyjnych, ograniczających odcinek poddany próbie.

## 8. SPOSÓB ODBIORU ROBÓT

8.1. Ogólne zasady odbioru robót podano w ST Kod CPV 45000000-7 „Wymagania ogólne” pkt 8

8.2. Badanie przy odbiorze sieci kanalizacyjnych należy przeprowadzić zgodnie z ustaleniami podanymi w pkt. 7.2. WTWiO sieci kanalizacyjnych

8.3. Badania przy odbiorze - rodzaje badań

Badania przy odbiorze przewodów sieci kanalizacyjnej zależne są od rodzaju odbioru technicznego robót. Odbiory techniczne robót składają się z odbioru technicznego częściowego dla robót zanikających i odbioru technicznego końcowego po zakończeniu budowy.

Badania przy odbiorze powinny być zgodne z PN-EN 1610.

#### 8.4. Odbiór techniczny częściowy

Badania przy odbiorze technicznym częściowym polegają na:

- zbadaniu zgodności usytuowania i długości przewodu z dokumentacją. Dopuszczalne odchylenie w planie osi przewodu od osi wytyczonej nie powinno przekraczać  $\pm 2$  cm. Dopuszczalne odchylenie rzędnych ułożonego przewodu od przewidzianych w projekcie nie powinno przekraczać  $\pm 1$  cm,
- zbadaniu podłoża naturalnego przez sprawdzenie nienaruszenia gruntu. W przypadku naruszenia podłoża naturalnego, sposób jego zagęszczenia powinien być uzgodniony z projektantem lub nadzorem,
- zbadaniu podłoża wzmocnionego przez sprawdzenie jego grubości i rodzaju, zgodnie z dokumentacją,
- zbadaniu materiału ziemnego użytego do podsypki i obsypki przewodu, który powinien być drobny i średnioziarnisty, bez grud i kamieni. Materiał ten powinien być zagęszczony,
- zbadaniu szczelności przewodu. Badanie szczelności należy przeprowadzić zgodnie z PN-EN 1610 dla kanalizacji grawitacyjnej.

Szczelność przewodów i studzienek kanalizacji grawitacyjnej powinna gwarantować utrzymanie przez okres 30 minut ciśnienia próbnego, wywołanego wypełnieniem badanego odcinka przewodu wodą do poziomu terenu. Ciśnienie to nie może być mniejsze niż 10 kPa i większe niż 50 kPa, licząc od poziomu wierzchu rury.

Dopuszcza się wykonywanie próby szczelności za pomocą powietrza wg PN-EN 1610.

Wyniki badań, powinny być wpisane do dziennika budowy, który z protokołem próby szczelności przewodu, inwentaryzacją geodezyjną (dopuszcza się inwentaryzację szkicową) oraz certyfikatami i deklaracjami zgodności z polskimi normami i aprobatami technicznymi, dotyczącymi rur i kształtek, studzienek kanalizacyjnych, zwieńczeń wpustów i studzienek kanalizacyjnych jest przedłożony podczas spisywania protokołu odbioru technicznego - częściowego (załącznik 1), który stanowi podstawę do decyzji o możliwości zasypywania odebranego odcinka przewodu sieci kanalizacyjnej.

Wymagane jest także dokonanie wpisu do dziennika budowy o wykonaniu odbioru technicznego częściowego. Kierownik budowy jest zobowiązany, zgodnie z art. 22 ustawy Prawo budowlane, przy odbiorze technicznym - częściowym przewodu kanalizacyjnego, zgłosić inwestorowi do odbioru roboty ulegające zakryciu, zapewnić dokonanie prób i sprawdzenie przewodu, zapewnić geodezyjną inwentaryzację przewodu, przygotować dokumentację powykonawczą.

#### 8.5. Odbiór techniczny końcowy

Badania przy odbiorze technicznym końcowym polegają na:

- zbadaniu zgodności dokumentacji technicznej ze stanem faktycznym i inwentaryzacją geodezyjną,
- zbadaniu zgodności protokołu odbioru wyników badań stopnia zagęszczenia gruntu zasypki wykopu,
- zbadaniu rozstawu studzienek kanalizacyjnych,
- zbadaniu protokołów odbiorów prób szczelności przewodów kanalizacyjnych.

Wyniki badań powinny być wpisane do dziennika budowy, który z:

- protokołami odbiorów technicznych częściowych przewodu kanalizacyjnego (załącznik 1),
- projektem ze zmianami wprowadzonymi podczas budowy,
- wynikami badań stopnia zagęszczenia gruntu zasypki wykopu,
- inwentaryzacją geodezyjną,
- protokołem szczelności systemu kanalizacji grawitacyjnej (załącznik 2),

należy przekazać inwestorowi wraz z wykonanym przewodem sieci kanalizacyjnej.

Konieczne jest dokonanie wpisu do dziennika budowy o wykonaniu odbioru technicznego końcowego.

Teren po budowie przewodu kanalizacyjnego powinien być doprowadzony do pierwotnego stanu.

Kierownik budowy przekazuje inwestorowi instrukcję obsługi określonego systemu kanalizacyjnego.

Kierownik budowy jest zobowiązany, zgodnie z art. 57 ust. 1 p. 2 ustawy Prawo budowlane, przy odbiorze końcowym złożyć oświadczenia:

- o wykonaniu przewodu kanalizacyjnego zgodnie z dokumentacją projektową i warunkami pozwolenia na budowę,



- o doprowadzeniu do należytego stanu i porządku terenu budowy, a także - w razie korzystania - ulicy i sąsiadującej z budową nieruchomości.

## 9. PODSTAWA ROZLICZENIA ROBÓT

9.1. Ogólne ustalenia dotyczące podstawy płatności podano w ST Kod CPV 45000000-7 „Wymagania ogólne” pkt 9

### 9.2. Zasady rozliczenia i płatności

Rozliczenie robót montażowych sieci kanalizacyjnych z tworzyw sztucznych może być dokonane jednorazowo po wykonaniu pełnego zakresu robót i ich końcowym odbiorze lub etapami określonymi w umowie, po dokonaniu odbiorów częściowych robót.

Ostateczne rozliczenie umowy pomiędzy zamawiającym a wykonawcą następuje po dokonaniu odbioru końcowego.

Podstawę rozliczenia oraz płatności wykonanego i odebranego zakresu robót stanowi wartość tych robót obliczona na podstawie:

- określonych w dokumentach umownych (ofercie) cen jednostkowych i ilości robót potwierdzonych przez zamawiającego lub
- ustalonej w umowie kwoty ryczałtowej za określony zakres robót.

Geny jednostkowe wykonania robót lub kwoty ryczałtowe obejmujące roboty montażowe sieci kanalizacyjnych z tworzyw sztucznych uwzględniają:

- przygotowanie stanowiska roboczego,
- dostarczenie materiałów, narzędzi i sprzętu,
- obsługę sprzętu nieposiadającego etatowej obsługi,
- przenoszenie podręcznych urządzeń i sprzętu w miarę postępu robót,
- wykonanie robót ziemnych,
- montaż rurociągów i obiektów sieciowych i urządzeń,
- wykonanie prób szczelności,
- usunięcie wad i usterek powstałych w czasie wykonywania robót,
- doprowadzenie terenu po budowie przewodów kanalizacyjnych do stanu pierwotnego.

### 9.3. Objazdy, przejazdy i organizacja ruchu

9.3.1. Koszt wybudowania objazdów/przejazdów i organizacji ruchu obejmuje:

- opracowanie oraz uzgodnienie z odpowiednimi in-stytucjami projektu organizacji ruchu na czas trwania budowy, oraz jego aktualizację stosownie do postępu robót,
- ustawienie tymczasowego oznakowania i oświetlenia zgodnie z zatwierdzonym projektem organizacji ruchu i wymaganiami bezpieczeństwa ruchu,
- opłaty za zajęcia terenu,
- przygotowanie terenu,
- konstrukcję tymczasowej nawierzchni, ramp, chodników, krawężników, barier, oznakowań i drenażu,
- tymczasową przebudowę urządzeń obcych.

9.3.2. Koszt utrzymania objazdów/przejazdów i organizacji ruchu obejmuje:

- oczyszczanie, przestawianie, przykrycie i usunięcie tymczasowych oznakowań pionowych, poziomych, barier i świateł,
- utrzymanie płynności ruchu publicznego.

9.3.3. Koszt likwidacji objazdów/przejazdów i organizacji ruchu obejmuje:

- usunięcie wbudowanych materiałów i oznakowań,
- doprowadzenie terenu do stanu pierwotnego.

9.3.4. Koszt budowy, utrzymania i likwidacji objazdów, przejazdów i organizacji ruchu ponosi Zamawiający.

## 10. DOKUMENTY ODNIESIENIA

### 10.1. Ustawy

- Ustawa z dnia 7 lipca 1994 r. - Prawo budowlane (jednolity tekst Dz. U. z 2003 r. Nr 207, poz. 2016 z późn. zm.).
- Ustawa z dnia 29 stycznia 2004 r. - Prawo zamówień publicznych (Dz. U. Nr 19, poz. 177).
- Ustawa z dnia 16 kwietnia 2004 r. - o wyrobach budowlanych (Dz. U. Nr 92, poz. 881).
- Ustawa z dnia 24 sierpnia 1991 r. - o ochronie przeciwpożarowej (jednolity tekst Dz. U. z 2002 r. Nr 147, poz. 1229).
- Ustawa z dnia 21 grudnia 2004 r. - o dozorcze technicznym (Dz. U. Nr 122, poz. 1321 z późn. zm.).
- Ustawa z dnia 27 kwietnia 2001 r. - Prawo ochrony środowiska (Dz. U. Nr 62, poz. 627 z późn. zm.).
- Ustawa z dnia 21 marca 1985 r. - o drogach publicznych (jednolity tekst Dz. U. z 2004 r. Nr 204, poz. 2086).
- Ustawa z dnia 7 czerwca 2001 r. - o zbiorowym zaopatrzeniu w wodę i zbiorowym odprowadzeniu ścieków (Dz. U. Nr 72, poz. 747).

### 10.2. Rozporządzenia

- Rozporządzenie Ministra Rozwoju Regionalnego i Budownictwa z dnia 2 kwietnia 2001 r. - w sprawie geodezyjnej ewidencji sieci uzbrojenia terenu oraz zespołów uzgadniania dokumentacji projektowej (Dz. U. Nr 38, poz. 455).
- Rozporządzenie Ministra Infrastruktury z dnia 2 grudnia 2002 r. - w sprawie systemów oceny zgodności wyrobów budowlanych oraz sposobu ich oznaczania znakowaniem CE (Dz. U. Nr 209, poz. 1779).
- Rozporządzenie Ministra Infrastruktury z dnia 2 grudnia 2002 r. - w sprawie określenia polskich jednostek organizacyjnych upoważnionych do wydawania europejskich aprobat technicznych, zakresu i formy aprobat oraz trybu ich udzielania, uchylania lub zmiany (Dz. U. Nr 209, poz. 1780).
- Rozporządzenie Ministra Pracy i Polityki Społecznej z dnia 26 września 1997 r. - w sprawie ogólnych przepisów bezpieczeństwa i higieny pracy (Dz. U. Nr 169, poz. 1650).
- Rozporządzenie Ministra Infrastruktury z dnia 6 lutego 2003 r. - w sprawie bezpieczeństwa i higieny pracy podczas wykonywania robót budowlanych (Dz. U. Nr 47, poz. 401).
- Rozporządzenie Ministra Infrastruktury z dnia 23 czerwca 2003 r. - w sprawie informacji dotyczącej bezpieczeństwa i ochrony zdrowia oraz planu bezpieczeństwa i ochrony zdrowia (Dz. U. Nr 120, poz. 1126).
- Rozporządzenie Ministra Infrastruktury z dnia 11 sierpnia 2004 r. - w sprawie sposobów deklarowania wyrobów budowlanych oraz sposobu znakowania ich znakiem budowlanym (Dz. U. Nr 198, poz. 2041).
- Rozporządzenie Ministra Infrastruktury z dnia 27 sierpnia 2004 r. - zmieniające rozporządzenie w sprawie dziennika budowy, montażu i rozbiórki, tablicy informacyjnej oraz ogłoszenia zamawiającego dane dotyczące bezpieczeństwa pracy i ochrony zdrowia (Dz. U. Nr 198, poz. 2042).
- Rozporządzenie Ministra Infrastruktury z dnia 2 września 2004 r. - w sprawie szczegółowego zakresu i formy dokumentacji projektowej, specyfikacji technicznych wykonania i odbioru robót budowlanych oraz programu funkcjonalno-użytkowego (Dz. U. Nr 202, poz. 2072).

### 10.3. Normy

1. PN-EN 1610:2002  
Budowa i badania przewodów kanalizacyjnych
2. PN-EN 752-1:2000  
Zewnętrzne systemy kanalizacyjne. Pojęcia ogólne i definicje

3. PN-EN 752-2:2000  
Zewnętrzne systemy kanalizacyjne. Wymagania
4. PN-EN 1401-1:1999  
Systemy przewodowe z tworzyw sztucznych. Podziemne bezciśnieniowe systemy przewodowe z niezmiękczonego polichlorku winylu (PVC-U) do odwadniania i kanalizacji. Wymagania dotyczące rur, kształtek i systemu
5. PN-ENV 1401-3:2002 (U)  
Systemy przewodów rurowych z tworzyw sztucznych do podziemnej bezciśnieniowej kanalizacji deszczowej i ściekowej. Nieplastyfikowany polichlorek winylu (PVC-U). Część 3: Zalecenia dotyczące wykonania instalacji
6. PN-EN 1852-1:1999  
Systemy przewodowe z tworzyw sztucznych. Podziemne bezciśnieniowe systemy przewodowe z polipropylenu (PP) do odwadniania i kanalizacji. Wymagania dotyczące rur, kształtek i systemu
7. PN-EN 1852-1:1999/A1:2004  
Systemy przewodowe z tworzyw sztucznych. Podziemne bezciśnieniowe systemy przewodowe z polipropylenu (PP) do odwadniania i kanalizacji. Wymagania dotyczące rur, kształtek i systemu (Zmiana A1)
8. PN-ENV 1852-2:2003  
Systemy przewodów z tworzyw sztucznych do podziemnej bezciśnieniowej kanalizacji deszczowej i sanitarnej. Polipropylen (PP). Część 2: Zalecenia dotyczące oceny zgodności
9. PN-EN 588-1:2000  
Rury włókno-cementowe do kanalizacji. Rury, złącza i kształtki do systemów grawitacyjnych
10. PN-EN 588-2:2000  
Rury włókno-cementowe do kanalizacji. Część 2: Studzienki włączowe i niewłączowe
11. PN-EN 124:2000  
Zwieńczenia wpustów i studzienek kanalizacyjnych do nawierzchni dla ruchu pieszego i kołowego. Zasady konstrukcji, badania typu, znakowanie, sterowanie jakością
12. PN-64/H-74086  
Stopnie żeliwne do studzienek kontrolnych
13. PN-B 10729:1999  
Kanalizacja. Studzienki kanalizacyjne
14. PN-B 12037:1998  
Wyroby budowlane ceramiczne. Cegły kanalizacyjne
15. PN-EN 476:2001  
Wymagania ogólne dotyczące elementów stosowanych w systemach kanalizacji grawitacyjnej
16. PN-EN 681-1:2002  
Uszczelnienia z elastomerów. Wymagania materiałowe dotyczące uszczelek złączy rur wodociągowych i odwadniających. Część 1: Guma
17. PN-EN 681-2:2002  
Uszczelnienia z elastomerów. Wymagania materiałowe dotyczące uszczelek złączy rur wodociągowych i odwadniających. Część 2: Elastomery termoplastyczne

....., dnia .....r.

**PROTOKÓŁ ODBIORU TECHNICZNEGO - CZĘŚCIOWEGO PRZEWODU KANALIZACYJNEGO****1. Przedmiot odbioru**

Przewód ogólnospławny\*, sanitarny\*, deszczowy\*; system: grawitacyjny\*, ciśnieniowy\*, podciśnieniowy\*,  
zrealizowany w ..... w ul ..... na odcinku .....  
nazwa miejscowości

o średnicy DN/ID\*, DN/OD\* ..... długości L = .....

wykonany z materiału .....

ze studzienkami kanalizacyjnymi .....

zaprojektowany przez .....

uzgodniony przez .....

nazwa przedsiębiorstwa wodociągów i kanalizacji

Nr uzgodnienia ..... , okres budowy od dnia ..... do dnia .....

**2. Skład Komisji, której przewodniczy inwestor:**

Poz.	-	Imię i nazwisko	Instytucja	Stanowisko	Uwagi <sup>1)</sup>
1.	Inwestor				
2.	Wykonawca				
3.	Nadzór				
4.	Użytkownik				

1)

<sup>1)</sup> dla osób pełniących samodzielne funkcje w budownictwie, Nr ewidencyjne: uprawnień budowlanych i Okręgowej Izby Inżynierów Budownictwa

**3. Wykonawca przedstawił następujące dokumenty:**

- a) pozwolenie na budowę; c) projekt;  
b) dziennik budowy; d) .....

**4. Wykonawca załączył do protokołu następujące dokumenty:**

- a) protokół z badania szczelności przewodu; c) inwentaryzację geodezyjną - szkicową;  
b) certyfikaty albo deklaracje zgodności z polskimi normami lub aprobatami .....  
technicznymi dotyczące rur, kształtek i studzienek kanalizacyjnych; d) .....

**5. Komisja stwierdza, że przewód kanalizacyjny będący przedmiotem odbioru:**

**5.1.** zrealizowano zgodnie\* niezgodnie\* z przedstawioną dokumentacją oraz warunkami technicznymi wykonania i odbioru

**5.2.** może zostać\* nie może zostać\* zasypany

Na odwrotnej stronie niniejszego protokołu nie zostały zamieszczone\* zostały zamieszczone\* i podpisane pozostałe ustalenia komisji.

**6. Podpisy członków Komisji**

Inwestor      Wykonawca      Nadzór      Użytkownik  
1.                      2.                      3. 4.

\* niepotrzebne skreślić

**PROTOKÓŁ ODBIORU TECHNICZNEGO - KOŃCOWEGO PRZEWODU KANALIZACYJNEGO****1. Przedmiot odbioru**

Przewód ogólnospławny\*, sanitarny\*, deszczowy\*; system: grawitacyjny\*, ciśnieniowy\*, podciśnieniowy\*, zrealizowany w ..... w ul ..... na odcinku .....

nazwa miejscowości

o średnicy DN/ID\*, DN/OD\* ..... długości L = .....

wykonany z materiału .....

ze studzienkami kanalizacyjnymi wyposażonymi w zespoły pompowe\*, zawory opróżniające\*

zaprojektowany przez .....

uzgodniony przez .....

nazwa przedsiębiorstwa wodociągów i kanalizacji

Nruzgodnienia ..... , okresbudowyoddnia ..... dodnia .....

**2. Skład Komisji, której przewodniczy inwestor:**

Poz.	-	Imię i nazwisko	Instytucja	Stanowisko	Uwagi <sup>1)</sup>
1.	Inwestor				
2.	Wykonawca				
3.	Nadzór				
4.	Użytkownik				

1)  
' dla osób pełniących samodzielne funkcje w budownictwie, Nrewidencyjne: uprawnień budowlanych i Okręgowej Izby Inżynierów Budownictwa

**3. Wykonawca przedstawił następujące dokumenty:**

a) pozwolenie na budowę; c) .....

b) dziennik budowy; .....

**4. Wykonawca załączył do protokołu następujące dokumenty:**

a) protokoły odbiorów technicznych - częściowych przewodu kanalizacyjnego;

b) projekt z wprowadzonymi zmianami podczas budowy;

c) protokół odbioru szczelności systemu kanalizacji podciśnieniowej\*;

d) protokół odbioru uruchomienia systemu kanalizacji ciśnieniowej\*, podciśnieniowej\*, przepompowni ścieków\*;

e) wyniki badań stopnia zagęszczenia gruntu zasyпки wykopy;

f) inwentaryzacja geodezyjna;

g) .

**5. Komisja stwierdza, że przewód kanalizacyjny będący przedmiotem odbioru:**

5.1. zrealizowano zgodnie\* niezgodnie\* z przedstawioną dokumentacją oraz warunkami technicznymi wykonania i odbioru

5.2. może zostać\* nie może zostać\* zasypany

5.3. ....

Na odwrotnej stronie niniejszego protokołu nie zostały zamieszczone\* zostały zamieszczone\* i podpisane pozostałe ustalenia komisji w tym dotyczące stwierdzonych wad i terminu ich usunięcia.

**6. Podpisy członków Komisji**

Inwestor                      Wykonawca                      Nadzór Użytkownik  
1.                                      2.                                      3. 4.

\* niepotrzebne skreślić

**SPECYFIKACJA TECHNICZNA WYKONANIA  
I ODBIORU ROBÓT BUDOWLANYCH**

**Nr: ST-21**

**ROBOTY MONTAŻOWE SIECI I PRZYŁĄCZY  
WODOCIĄGOWYCH Z TWORZYW SZTUCZNYCH**

KodCPV: 45231300-8

## 1. WSTĘP

### 1.1. Przedmiot ST

Przedmiotem niniejszej specyfikacji technicznej (ST) są wymagania ogólne dotyczące wykonania i odbioru sieci i przyłączy wodociągowych z tworzywa sztucznych przeznaczonych do przesyłania wody.

Postanowień zawartych w niniejszej specyfikacji nie stosuje się do budowy sieci wodociągowych na terenach górniczych objętych odrębnymi przepisami.

### 1.2. Zakres stosowania ST

Niniejsza specyfikacja techniczna (ST) stanowi dokument przetargowy i kontraktowy przy zleceniu i realizacji robót wymienionych w pkt. 1.1.

### 1.3. Zakres robót objętych ST

Roboty, których dotyczy Specyfikacja obejmują wszystkie czynności podstawowe występujące przy montażu sieci i przyłączy wodociągowych, przewodów wodociągowych tranzytowych, magistralnych, rozdzielczych osiedlowych, przyłączy (połączeń), ich uzbrojenia i armatury, a także roboty tymczasowe oraz prace towarzyszące.

Robotami tymczasowymi przy budowie sieci i przyłączy wodociągowych wymienionych wyżej są: wykopy, umocnienia ścian wykopów, odwodnienie na czas montażu rurociągów w przypadku wystąpienia wysokiego poziomu wód gruntowych (względnie opadowych), wykonanie podłoża, zasypanie wykopów wraz z zagęszczeniem obsypki i zasypki.

Do prac towarzyszących należy zaliczyć między innymi geodezyjne wytyczenie tras wodociągowych oraz ich inwentaryzację powykonawczą.

### 1.4. Określenia podstawowe

Określenia podstawowe przyjęte w niniejszej specyfikacji technicznej są zgodne z określeniami przyjętymi w zeszycie nr 3 „Warunków Technicznych Wykonania i Odbioru (WTWiO) Sieci Wodociągowych? wydanych przez Centralny Ośrodek Badawczo-Rozwojowy Techniki Instalacyjnej INSTAL, odpowiednimi normami oraz określeniami podanymi w Specyfikacji Technicznej Kod CPV 45000000-7 „Wymagania ogólne? pkt. 1.4.

Sieć wodociągowa

Układ połączonych przewodów i ich uzbrojenia, przesyłających i rozprowadzających wodę przeznaczoną do spożycia przez ludzi, znajdujących się poza budynkiem, w granicach od stacji uzdatniania wody do zestawu wodomierzowego na przyłączy wodociągowym.

Przewód wodociągowy tranzytowy

Przesyłowy przewód bez odgałęzień, przeznaczony wyłącznie do przesyłu wody.

Przewód wodociągowy magistralny

Magistrala wodociągowa, przewód z odgałęzieniami, przeznaczony do rozprowadzania wody do przewodów rozdzielczych.

Przewód wodociągowy rozdzielczy, osiedlowy

Przewód przeznaczony do rozprowadzania wody do przyłączy wodociągowych.

Przyłącze wodociągowe

Przewód przeznaczony do doprowadzenia wody do instalacji wodociągowej w obiekcie.

Uzbrojenie przewodów wodociągowych

Armatura i przyrządy pomiarowe zapewniające prawidłowe działanie i eksploatację sieci wodociągowej.

Armatura sieci wodociągowych - w zależności od przeznaczenia:

- armatura zaporowa - zasuwy, przepustnice, zawory,
- armatura odpowietrzająca - zawory odpowietrzające, napowietrzające, odpowietrzająco-napowietrzające,
- armatura regulująca - zawory regulacyjne i redukcyjne,
- armatura przeciwpożarowa - hydranty,

- armatura czerpalna - źródle uliczne.

Studzienka wodociągowa; komora wodociągowa - obiekt na przewodzie wodociągowym, przeznaczony do zainstalowania armatury (np. zasuwy, wodomierza itp.).

Połączenie elektrooporowe - połączenie między kielichem PE lub kształtką siodłową zgrzewaną elektrooporowo a rurą lub kształtką z bosym końcem. Kształtki zgrzewane elektrooporowo są nagrzewane przez element grzewczy umieszczony przy ich powierzchni łączenia, powodujący stopienie przylegającego materiału i zgrzanie powierzchni rury z kształtką.

Połączenie doczołowe - połączenie, które uzyskuje się w wyniku nagrzania przygotowanych do łączenia powierzchni przez przyłożenie ich do płaskiej płyty grzewczej, i utrzymanie do uzyskania temperatury zgrzewania, następnie usunięcie płyty grzewczej i dociśnięcie łączonych końców.

Połączenie siodłowe - połączenie uzyskane w wyniku ogrzania wklęsłej powierzchni siodła i zewnętrznej powierzchni rury aż do uzyskania temperatury zgrzewania, a następnie usunięcie elementu grzewczego i dociśnięcie łączonych powierzchni.

Połączenie mechaniczne - połączenie rury PE z inną rurą PE lub innym elementem rurociągu za pomocą złączki zawierającej element zaciskowy.

### 1.5. Ogólne wymagania dotyczące robót

Wykonawca robót jest odpowiedzialny za jakość wykonania robót oraz za zgodność z dokumentacją projektową, postanowieniami zawartymi w zeszycie nr 3 WTWiO dla sieci wodociągowych, ST i poleceniami Inspektora nadzoru oraz ze sztuką budowlaną. Ogólne wymagania dotyczące robót podano w ST Kod CPV 45000000-7 „Wymagania ogólne” pkt 1.5.

### 1.6. Dokumentacja robót montażowych sieci wodociągowych

Dokumentację robót montażowych sieci wodociągowych stanowią:

- projekt budowlany, opracowany zgodnie z rozporządzeniem Ministra Infrastruktury z dnia 03.07.2003 r. „w sprawie szczegółowego zakresu i formy projektu budowlanego (Dz. U. z 2003 r. Nr 120, poz. 1133), dla przedmiotu zamówienia dla którego wymagane jest uzyskanie pozwolenia na budowę,
- projekt wykonawczy w zakresie wynikającym z rozporządzenia Ministra Infrastruktury z 02.09.2004 r. w sprawie szczegółowego zakresu i formy dokumentacji projektowej, specyfikacji technicznych wykonania i odbioru robót budowlanych oraz programu funkcjonalno-użytkowego (Dz. U. z 2004 r. Nr 202, poz. 2072),
- specyfikacja techniczna wykonania i odbioru robót (obligatoryjna w przypadku zamówień publicznych), sporządzona zgodnie z rozporządzeniem Ministra Infrastruktury z dnia 02.09.2004 r. w sprawie szczegółowego zakresu i formy dokumentacji projektowej, specyfikacji technicznych wykonania i odbioru robót budowlanych oraz programu funkcjonalno-użytkowego (Dz. U. z 2004 r. Nr 202, poz. 2072),
- dziennik budowy prowadzony zgodnie z rozporządzeniem Ministra Infrastruktury z dnia 26 czerwca 2002 r. w sprawie dziennika budowy, montażu i rozbiórki, tablicy informacyjnej oraz ogłoszenia zawierającego dane dotyczące bezpieczeństwa pracy i ochrony zdrowia (Dz. U. z 2002 r. Nr 108, poz. 953 z późn. zmianami),
- dokumenty świadczące o dopuszczeniu do obrotu i powszechnego lub jednostkowego zastosowania użytych wyrobów budowlanych, zgodnie z ustawą z 16 kwietnia 2004 r. o wyrobach budowlanych (Dz. U. z 2004 r. Nr 92, poz. 881),
- protokoły odbiorów częściowych, końcowych i robót zanikających, z załączonymi protokołami z badań kontrolnych,
- dokumentacja powykonawcza czyli wcześniej wymienione części składowe dokumentacji robót z naniesionymi zmianami dokonanymi w toku wykonywania robót (zgodnie z art. 3, pkt 14 ustawy Prawo budowlane z dnia 7 lipca 1994 r. - tekst jednolity Dz. U. z 2003 r. Nr 207, poz. 2016 z późniejszymi zmianami).

Roboty należy wykonywać na podstawie dokumentacji projektowej i specyfikacji technicznej wykonania i odbioru robót budowlanych opracowanych dla realizacji konkretnego zadania.

## 2. MATERIAŁY

2.1. Ogólne wymagania dotyczące materiałów, ich pozyskiwania i składowania podano w ST Kod CPV



Materiały stosowane do budowy sieci wodociągowych powinny mieć:

- oznakowanie znakiem CE co oznacza, że dokonano oceny ich zgodności ze zharmonizowaną normą europejską wprowadzoną do zbioru Polskich Norm, z europejską aprobatą techniczną lub krajową specyfikacją techniczną państwa członkowskiego Unii Europejskiej lub Europejskiego Obszaru Gospodarczego, uznaną przez Komisję Europejską za zgodną z wymaganiami podstawowymi, lub
- deklarację zgodności z uznanymi regułami sztuki budowlanej wydaną przez producenta, jeżeli dotyczy ona wyrobu umieszczonego w wykazie wyrobów mających niewielkie znaczenie dla zdrowia i bezpieczeństwa określonym przez Komisję Europejską, lub
- oznakowanie znakiem budowlanym, co oznacza że są to wyroby nie podlegające obowiązkowemu oznakowaniu CE, dla których dokonano oceny zgodności z Polską Normą lub aprobatą techniczną, bądź uznano za „regionalny wyrób budowlany”.

## 2.2. Rodzaje materiałów

### 2.2.1. Rury i kształtki z polietylenu (PE)

Rury i kształtki z polietylenu muszą spełniać warunki określone w normach PN-EN 12201-2 i PN-EN 12201-3. Wymiary DN/OD rur i kształtek do budowy sieci wodociągowych są następujące:

40, 50 i 63 mm.

### 2.2.2. Rury i kształtki z niezmiękczonego polichlorku winylu (PVC-U)

Rury i kształtki z PVC-U muszą spełniać warunki określone w normach PN-EN 1452-2 i PN-EN 1452-3. Wymiary DN/OD rur i kształtek do budowy sieci wodociągowych są następujące:

90 i 110 mm.

### 2.2.3. Uzbrojenie sieci wodociągowej

Armatura sieci wodociągowej musi spełniać warunki określone w normach PN-EN 1074-1-H5 : 2002 oraz PN-89/M74091, PN-89/M74092, PN-EN 12201-1.

### 2.2.4. Bloki oporowe i podporowe

W rurociągach z tworzyw sztucznych stosuje się tradycyjne bloki oporowe betonowe prefabrykowane lub wykonywane na miejscu budowy. W rurociągach z PVC-U w miejscu bloków oporowych jako sztywne wzmocnienie złącz kielichowych można stosować:

- opaski i dwupierścieniowe jarzma obejmujące kielichy rur i kształtek,
- nasuwki dwudzielne skręcane,
- ściągę składającą się z dwóch opasek.

W budowie rurociągów z PE bloki oporowe i podporowe występują wyłącznie przy łączeniu rur PE z kształtkami z różnych materiałów (stal, żeliwo) oraz armatury (zasuwki, hydranty).

## 3. SPRZĘT

### 3.1. Ogólne wymagania dotyczące sprzętu podane zostały w ST Kod CPV 45000000-7 „Wymagania ogólne? pkt 3

Do wykonania robót należy stosować jedynie taki sprzęt, który nie spowoduje niekorzystnego wpływu na jakość wykonywanych robót. Sprzęt używany do robót powinien być zgodny z ofertą Wykonawcy i powinien odpowiadać pod względem typów i ilości wskazaniom zawartym w SST, PZJ lub projekcie organizacji robót, zaakceptowanym przez inwestora. W przypadku braku ustaleń w takich dokumentach sprzęt powinien być uzgodniony i zaakceptowany przez inwestora.

Sprzęt stosowany do wykonania robót musi być utrzymywany w dobrym stanie i gotowości do pracy, oraz spełniać normy ochrony środowiska i przepisy dotyczące jego użytkowania.

Wykonawca powinien dostarczyć kopie dokumentów potwierdzających dopuszczenie sprzętu do użytkowania, tam gdzie jest to wymagane przepisami.

Jeżeli dokumentacja projektowa lub SST przewidują możliwość wariantowego użycia sprzętu przy wykonywanych robotach, wykonawca powiadomi inwestora o swoim zamiarze wyboru i uzyska jego akceptację przed użyciem sprzętu. Wybrany sprzęt, po akceptacji nie może być później zmieniany bez jego zgody.

## 4. TRANSPORT

4.1 Ogólne wymagania dotyczące transportu podane zostały w ST Kod CPV 45000000-7 „Wymagania ogólne? pkt 4

4.2. Wymagania dotyczące przewozu rur z tworzyw sztucznych

Ze względu na specyficzne cechy rur należy spełnić następujące dodatkowe wymagania:

- rury należy przewozić wyłącznie samochodami skrzyniowymi lub pojazdami posiadającymi boczne wsporniki o maksymalnym rozstawie 2 m wystające poza pojazd końce rur nie mogą być dłuższe niż 1 m,
- jeżeli przewożone są luźne rury, to przy ich układaniu w stosy na samochodzie wysokość ładunku nie powinna przekraczać 1 m,
- podczas transportu rury powinny być zabezpieczone przed uszkodzeniem przez metalowe części środków transportu jak śruby, łańcuchy, itp. Luźno układane rury powinny być zabezpieczone przed zarysowaniem przez podłożenie tektury falistej i desek pod łańcuch spinający boczne ściany skrzyni samochodu,
- podczas transportu rury powinny być zabezpieczone przed zmianą położenia. Platforma samochodu powinna być ustawiona w poziomie.

Według istniejących zaleceń przewóz powinien odbywać się przy temperaturze otoczenia  $-5^{\circ}\text{C}$  do  $+30^{\circ}\text{C}$ .

4.3. Składowanie rur i kształtek w wiązkach lub luzem

Rury i kształtki należy w okresie przechowywania chronić przed bezpośrednim działaniem promieniowania słonecznego i temperaturą przekraczającą  $40^{\circ}\text{C}$ .

Przy długotrwałym składowaniu (kilka miesięcy lub dłużej) rury powinny być chronione przed działaniem światła słonecznego przez przykrycie składu plandekami brezentowymi lub innym materiałem (np. folią nieprzeźroczystą z PVC lub PE) lub wykonanie zadaszenia. Należy zapewnić cyrkulację powietrza pod powłoką ochronną aby rury nie nagrzewały się i nie ulegały deformacji.

Oryginalnie zapakowane wiązki rur można składować po trzy, jedna na drugiej do wysokości maksymalnej 3 m, przy czym ramki wiązek winny spoczywać na sobie, luźne rury lub niepełne wiązki można składować w stosach na równym podłożu, na podkładkach drewnianych o szerokości min. 10 cm, grubości min. 2,5 cm i rozstawie co 1-2 m. Stosy powinny być z boku zabezpieczone przez drewniane wsporniki, zamocowane w odstępach co 1-2 m. Wysokość układania rur w stosy nie powinna przekraczać 7 warstw rur i 1,5 m wysokości. Rury o różnych średnicach winny być składowane odrębnie.

Rury kielichowe układać kielichami naprzemianlegle lub kolejne warstwy oddzielać przekładkami drewnianymi.

Stos należy zabezpieczyć przed przypadkowym ześlizgnięciem się rury poprzez ograniczenie jego szerokości przy pomocy pionowych wsporników drewnianych zamocowanych w odstępach 1-2 m.

## 5. WYKONANIE ROBÓT

5.1. Ogólne zasady wykonania robót podane zostały w ST Kod CPV 45000000-7 „Wymagania ogólne? pkt 5

5.2. Warunki przystąpienia do robót

Przed przystąpieniem do montażu sieci wodociągowej należy:

- dokonać geodezyjnego wytyczenia trasy rurociągu,
- wykonać wykopy z ewentualnym umocnieniem ich ścian zgodnie z PN-B-10736:1999,
- obniżyć poziom wody gruntowej na czas wykonywania robót podstawowych (w przypadku wystąpienia wysokiego poziomu wód gruntowych lub opadowych),
- przygotować podłoże pod rurociąg zgodnie z dokumentacją.

5.3. Montaż rurociągów

Montaż rurociągów może odbywać się dwoma metodami:

- montaż odcinków rurociągów na powierzchni terenu i opuszczenie ich do wykopu,
- montaż odcinków rurociągu w wykopie.

Rury w wykopie powinny być ułożone w osi montowanego przewodu z zachowaniem spadków. Na całej długości powinny przylegać do podłoża na co najmniej 1/4 obwodu.

#### 5.4. Połączenia rur i kształtek z PE

Przed przystąpieniem do montażu rur i kształtek z PE należy dokonać oględzin tych materiałów. Powierzchnie wewnętrzne i zewnętrzne rur i kształtek powinny być gładkie, czyste, pozbawione porów, wgłębień i innych wad powierzchniowych w stopniu uniemożliwiającym spełnienie wymagań określonych w normach PN-EN 12201-1-4:2004.

##### 5.4.1. Połączenia zgrzewane

Połączenia zgrzewane mogą być doczołowe lub elektrooporowe. W połączeniach zgrzewanych stosowane są:

kształtki kielichowe zgrzewane elektrooporowo

- kształtki polietylenowe (PE) zawierające jeden lub więcej integralnych elementów grzejnych, zdolnych do przetworzenia energii elektrycznej w ciepło, w celu uzyskania połączenia zgrzewanego z bosym końcem lub rurą,

kształtki siodłowe zgrzewane elektrooporowo

- kształtki polietylenowe (PE) zawierające jeden lub więcej integralnych elementów grzejnych, zdolnych do przetworzenia energii elektrycznej w ciepło, w celu uzyskania połączenia zgrzewanego na rurze.

Zgrzewanie doczołowe polega na łączeniu rur i kształtek przez nagrzanie ich końcówek do właściwej temperatury i dociśnięcie, bez stosowania dodatkowego materiału.

Po zgrzaniu rur i kształtek na ich powierzchniach wewnętrznych i zewnętrznych nie powinny wystąpić wypływki stopionego materiału poza obrębem kształtek. Przy zgrzewaniu elektrooporowym żadna wypływka nie powinna powodować przemieszczenia drutu w kształtkach (elektrooporowych) co mogłoby spowodować zwarcie podczas łączenia. Na wewnętrznej powierzchni rur nie powinno wystąpić pofałdowanie.

##### 5.4.2. Połączenia mechaniczne zaciskowe

Połączenia mechaniczne zaciskowe wykonuje się za pomocą złączek, które zaciskane są na końcówkach rur. Połączenia te mają zastosowanie w przewodach wodociagowych o średnicach do 110 mm.

Połączenia rur z PE z rurami z innych materiałów wykonuje się za pomocą odpowiednich kształtek kołnierzowych (adaptorów czołowych).

Polega to na wykonaniu odpowiedniego kołnierza na końcu rury z PE, a następnie nakłada się na tę rurę kołnierz z żeliwa sferoidalnego lub ze stali nierdzewnej. Końcówka rury z PE z kołnierzem oraz uszczelką musi znaleźć się wewnątrz złącza.

#### 5.5. Połączenia rur i kształtek z PVC-U

Przed montażem rur i kształtek z PVC-U należy dokonać ich oględzin. Powierzchnie wewnętrzne i zewnętrzne rur i kształtek powinny być gładkie, czyste, bez przypaleń, pozbawione nierówności, porów i jakichkolwiek innych uszkodzeń w stopniu uniemożliwiającym spełnienie wymagań określonych w normach PN-EN 1452-1-5:2000.

##### 5.5.1. Połączenia kielichowe na wcisk

Montaż połączeń kielichowych polega na wsunięciu (wciśnięciu) końca rury w kielich, z osadzoną uszczelką (pierścieniem elastomerowym), do określonej głębokości. Dopuszczalne jest stosowanie środka smarującego ułatwiającego wsuwanie. Należy zwrócić szczególną uwagę na osiowe wprowadzenie końca rury w kielich.

##### 5.5.2. Połączenia klejone

Połączenia klejone w budowie sieci wodociagowych mają ograniczone zastosowanie (głównie do klejenia tulei kołnierzowych lub w innych szczególnych przypadkach). Powierzchnie łączonych elementów za pomocą kleju agresywnego muszą być czyste i odłuszczone. Należy bezwzględnie przestrzegać instrukcji producenta kleju.

## 5.6. Uzbrojenie sieci wodociągowej

Uzbrojenie sieci wodociągowej montuje się w studzienkach (komorach) wodociągowych lub bezpośrednio w gruncie. Powszechnie stosowana jest armatura żeliwna. W sieciach wodociągowych z tworzyw sztucznych może mieć zastosowanie także armatura z tworzywa sztucznego.

Tworzywo, z którego wykonano kadłub armatury z bosym końcem lub kielichem zgrzewanym elektrooporowo powinno spełniać wymagania PN-EN 12201-1.

Uszczelnienia elastomerowe zgodne z PN-EN 681-1 lub 681-2.

Armaturę należy łączyć zgodnie z wytycznymi podanymi przez producenta.

Ogłędziny - powierzchnie wewnętrzne i zewnętrzne armatury powinny być gładkie, czyste, pozbawione porów, wgłębień i innych wad powierzchniowych w stopniu uniemożliwiającym spełnienie wymagań niniejszej normy.

Konstrukcja armatury powinna być taka, aby podczas montażu, łączenia jej z rurą lub innym elementem nie nastąpiło przemieszczenie uzwojeń elektrycznych lub uszczelnień.

W czasie wykonywania robót montażowych sieci wodociągowych należy ściśle przestrzegać instrukcji i zaleceń producentów wszystkich materiałów zastosowanych do ich budowy.

## 6. KONTROLA JAKOŚCI ROBÓT

6.1. Ogólne zasady kontroli jakości robót podane zostały w ST Kod CPV 45000000-7 „Wymagania ogólne? pkt 6

6.2. Kontrolę wykonania sieci wodociągowej należy przeprowadzić zgodnie z zaleceniami określonymi w zeszycie nr 3 „Warunków Technicznych Wykonania i Odbioru Sieci Wodociągowych? pkt 6 „Kontrola i badania przy odbiorze?.

Szczególną uwagę należy zwrócić na ocenę prawidłowości wykonania połączeń zgrzewanych.

Ocenę tę należy przeprowadzić w oparciu o następujące kryteria:

- zgrubienie zgrzewane powinno być obustronnie możliwie okrągło ukształtowane,
- powierzchnia zgrubienia powinna być gładka,
- rowek między wypływkami nie powinien być zagłębiony poniżej zewnętrznych powierzchni łączonych elementów,
- przesunięcie ścianek łączonych rur nie powinno przekraczać 10% grubości ścianki rury,
- całkowita szerokość wypływek powinna być większa od zera i nie powinna przekraczać wartości określonych przez producenta rur i kształtek.

Ocenę jakości połączenia zgrzewanego można wykonać za pomocą urządzeń pomiarowych z dokładnością 0,5 mm.

W celu sprawdzenia szczelności i wytrzymałości połączeń przewodu należy przeprowadzić próbę szczelności.

Próby szczelności należy wykonywać dla kolejnych odbieranych odcinków przewodu ale na żądanie inwestora lub użytkownika należy również przeprowadzić próbę szczelności całego przewodu.

Zaleca się przeprowadzać próbę ciśnieniową hydrauliczną jednakże w przypadkach uzasadnionych względami techniczno-ekonomicznymi można stosować próbę pneumatyczną.

Sposób przeprowadzania i pełny zakres wymagań związany z próbami szczelności są podane w normie PN-B 10725:1997. Niezależnie od wymagań określonych w normie przed przystąpieniem do przeprowadzenia próby szczelności należy zachować następujące warunki:

- ewentualne wymagania inwestora związane z próbą powinny być jasno określone w projekcie albo w szczegółowej specyfikacji technicznej SST,
- odcinki poddawane próbie szczelności mogą mieć długości ok. 300 m w przypadku wykopów o ścianach umocnionych lub ok. 600 m przy wykopach nieumocnionych ze skarpami - wszystkie złącza powinny być odkryte oraz w pełni widoczne i dostępne,
- odcinek przewodu powinien być na całej swojej długości stabilny, zabezpieczony przed wszelkimi przemieszczeniami - wykonana dokładnie obsypka, przewód na podporach lub w kanałach zbiorczych

powinien mieć trwale zamocowania wraz z umocnieniem złączy,

- wszelkie odgałęzienia od przewodu powinny być zamknięte,
- profil przewodu powinien umożliwiać jego odpowietrzenie i odwodnienie a urządzenia odpowietrzające powinny być zainstalowane w najwyższych punktach badanego odcinka,
- należy sprawdzić wizualnie wszystkie badane połączenia.

W czasie przeprowadzania próby szczelności należy w szczególności przestrzegać następujących warunków:

- przewód nie może być nasłoneczniony a zimą temperatura jego powierzchni zewnętrznej nie może być niższa niż 1°C,
- napełnianie przewodu powinno odbywać się powoli od niższego punktu,
- temperatura wody wykorzystywanej przy próbie ciśnienia nie powinna przekraczać 20°C,
- po całkowitym napełnieniu wodą i odpowietrzeniu przewodu należy go pozostawić na 20 godzin w celu ustabilizowania,
- po ustabilizowaniu się próbnego ciśnienia wody w przewodzie należy przez okres 30 minut sprawdzać jego poziom,
- wynik próby szczelności uznaje się za pozytywny, gdy nie nastąpił w tym czasie spadek ciśnienia poniżej wartości ciśnienia próbnego.

## 7. OBMIAR ROBÓT

7.1. Ogólne zasady obmiaru robót podane zostały w ST Kod CPV 45000000-7 „Wymagania ogólne? pkt 7

7.2. Jednostki i zasady obmiaru robót

Obmiar robót będzie określać faktyczny zakres wykonanych robót, zgodnie z dokumentacją projektową i SST, w jednostkach ustalonych w kosztorysie.

7.2.1. Jednostki i zasady obmiaru robót tymczasowych

Robotami tymczasowymi przy montażu sieci wodociągowych są roboty ziemne (wykopy) umocnienia ich pionowych ścian, wykonanie podłoża pod rurociągi oraz zasypanie z zagęszczeniem gruntu. Zasady obmiaru tych robót należy przyjąć takie same jak dla robót ziemnych określone w odpowiednich katalogach.

Jednostkami obmiaru są:

- wykopy i zasypka - m<sup>3</sup>,
- umocnienie ścian wykopów - m<sup>2</sup>,
- wykonanie podłoża - m<sup>3</sup> (lub m<sup>2</sup> i grubość warstwy w m).

7.2.2. Jednostki i zasady obmiaru robót podstawowych

Obmiaru robót podstawowych sieci i przyłączy wodociągowych (w przypadku wyceny robót w oparciu o KNR 2-18 wydany przez Ministerstwo Gospodarki Przestrzennej i Budownictwa) dokonuje się z uwzględnieniem podziału na:

- usytuowanie sieci wodociągowej - w mieście lub poza granicami miasta,
- rodzaj wykopu - o ścianach pionowych lub skarpowych,
- głębokość posadowienia rurociągu licząc od powierzchni terenu,
- poziom wody gruntowej.

Długość rurociągów na odcinkach prostych mierzy się wzdłuż ich osi łącznie z kształtkami w metrach według rodzajów rur i średnic. Łuki w rurociągach mierzy się po ich zewnętrznej stronie.

Armaturę tworzącą określony węzeł oblicza się kompletnie.

W przypadku wyceny robót w oparciu o KNNR nr 4 lub KNR 2-18 wydany przez WACETOB-PZITB obmiaru robót podstawowych sieci i przyłączy wodociągowych dokonuje się w zależności od:

- rodzaju wykopu - o ścianach pionowych lub skarpowych,
- głębokości posadowienia rurociągu licząc od powierzchni terenu,
- poziomu wody gruntowej.

Długość rurociągów na odcinkach prostych mierzy się wzdłuż ich osi w metrach według rodzajów rur i średnic.

Kształtki oblicza się w sztukach z podziałem na średnice.

Połączenia zgrzewane oblicza się w sztukach z podziałem na średnice zgrzewanych elementów.

Armaturę tworzącą określony węzeł oblicza się w kompletach.

## 8. ODBIÓR ROBÓT

8.1. Ogólne zasady odbioru robót podano w ST Kod CPV 45000000-7 „Wymagania ogólne? pkt

8.2. Badanie przy odbiorze sieci wodociągowych należy przeprowadzić zgodnie z ustaleniami podanymi w pkt. 6.2. WTWiO sieci wodociągowych

8.2.1. Badania przy odbiorze

Badania odbiorowe przewodów sieci wodociągowych zależne są od rodzaju odbioru technicznego robót. Odbiory techniczne robót składają się z odbioru technicznego częściowego dla robót zanikających i odbioru technicznego końcowego po zakończeniu budowy.

Badania przy odbiorze powinny być zgodne z wymaganiami PN-B 10725:1997.

8.3. Odbiór techniczny częściowy

Badania przy odbiorze technicznym częściowym polegają na:

- zbadaniu zgodności usytuowania i długości przewodu z dokumentacją. Dopuszczalne odchylenie w planie osi przewodu od osi wytyczonej nie powinno przekraczać 0,1 m dla przewodów z tworzyw sztucznych. Dopuszczalne odchylenie rzędnych ułożonego przewodu od przewidzianych w projekcie nie powinno przekraczać dla przewodów z tworzyw sztucznych  $\pm 0,05$  m,
- zbadaniu prawidłowości wykonania zgrzewów,
- zbadaniu usytuowania bloków oporowych w miejscach ustalonych w dokumentacji,
- zbadaniu przez oględziny zabezpieczeń przed przemieszczeniem przewodu w rurze ochronnej,
- zbadaniu podłoża naturalnego przez sprawdzenie nienaruszenia gruntu. W przypadku naruszenia podłoża naturalnego sposób jego zagęszczenia powinien być uzgodniony z projektantem lub nadzorem,
- zbadaniu podłoża wzmocnionego przez sprawdzenie jego grubości i rodzaju, zgodnie z dokumentacją,
- zbadaniu materiału ziemnego użytego do podsypki i obsypki przewodu, który powinien być drobny i średnioziarnisty, bez grud i kamieni. Materiał ten powinien być zagęszczony,
- zbadaniu szczelności przewodu. Badanie szczelności należy przeprowadzić zgodnie z PN-B 10725:1997.

Wyniki badań powinny być wpisane do dziennika budowy, który z protokołem próby szczelności przewodu, inwentaryzacją geodezyjną (dopuszcza się inwentaryzację szkicową) oraz certyfikatami i deklaracjami zgodności z polskimi normami i aprobatami technicznymi, dotyczącymi rur i armatury, jest przedłożony podczas spisywania protokołu odbioru technicznego - częściowego (załącznik 1), który stanowi podstawę do decyzji o możliwości zasypywania odebranego odcinka przewodu sieci wodociągowej. Wymagane jest także dokonanie wpisu do dziennika budowy o wykonaniu odbioru technicznego - częściowego.

Kierownik budowy jest zobowiązany, zgodnie z art. 22 ustawy Prawo budowlane, przy odbiorze technicznym - częściowym przewodu wodociągowego, zgłosić inwestorowi do odbioru roboty ulegające zakryciu, zapewnić dokonanie próby i sprawdzenia przewodu, zapewnić geodezyjną inwentaryzację przewodu, przygotować dokumentację powykonawczą.

#### 8.4. Odbiór techniczny końcowy

Badania przy odbiorze technicznym końcowym polegają na:

- zbadaniu zgodności stanu faktycznego i inwentaryzacji geodezyjnej z dokumentacją techniczną,
- zbadaniu protokołów odbioru: próby szczelności, wyników badań bakteriologicznych oraz wyników stopnia zagęszczenia gruntu zasypki wykopu,
- zbadaniu rozstawu armatury i jej działania,
- zbadaniu szczelności komór i studni wodociągowych, szczególnie przy przejściach rurociągów przez ściany.

Wyniki badań powinny być wpisane do dziennika budowy, który z protokołami odbiorów technicznych częściowych przewodu wodociągowego (załącznik 1), projektem z wprowadzonymi zmianami podczas budowy, wynikami badań bakteriologicznych, wynikami badań stopnia zagęszczenia gruntu zasypki wykopu i inwentaryzacją geodezyjną jest przedłożony podczas spisywania protokołu odbioru technicznego końcowego (załącznik 2), na podstawie którego przekazuje się inwestorowi wykonany przewód sieci wodociągowej. Konieczne jest także dokonanie wpisu do dziennika budowy o wykonaniu odbioru technicznego końcowego.

Teren po budowie przewodu wodociągowego powinien być doprowadzony do pierwotnego stanu.

Kierownik budowy jest zobowiązany, zgodnie z art. 57 ust. 1 p. 2 ustawy Prawo budowlane, przy odbiorze końcowym złożyć oświadczenia:

- o wykonaniu przewodu wodociągowego zgodnie z dokumentacją projektową, warunkami pozwolenia na budowę i warunkami technicznymi wykonania i odbioru (w tym zgodnie z powołanymi w warunkach przepisami i polskimi normami),
- o doprowadzeniu do należytego stanu i porządku terenu budowy, a także - w razie korzystania - ulicy i sąsiadującej z budową nieruchomości.

### 9. PODSTAWA PŁATNOŚCI

9.1. Ogólne ustalenia dotyczące podstawy płatności podano w ST Kod CPV 45000000-7 „Wymagania ogólne? pkt 9

9.2. Zasady rozliczenia i płatności

Rozliczenie robót montażowych sieci wodociągowych z tworzyw sztucznych może być dokonane jednorazowo po wykonaniu pełnego zakresu robót i ich końcowym odbiorze lub etapami określonymi w umowie, po dokonaniu odbiorów częściowych robót.

Ostateczne rozliczenie umowy pomiędzy zamawiającym a wykonawcą następuje po dokonaniu odbioru końcowego.

Podstawę rozliczenia oraz płatności wykonanego i odebranego zakresu robót stanowi wartość tych robót obliczona na podstawie:

- określonych w dokumentach umownych (ofercie) cen jednostkowych i ilości robót potwierdzonych przez zamawiającego lub
- ustalonej w umowie kwoty ryczałtowej za określony zakres robót.

Ceny jednostkowe wykonania robót lub kwoty ryczałtowe obejmujące roboty montażowe sieci wodociągowych z tworzyw sztucznych uwzględniają:

- przygotowanie stanowiska roboczego,
- dostarczenie materiałów, narzędzi i sprzętu,
- obsługę sprzętu nieposiadającego etatowej obsługi,
- przenoszenie podręcznych urządzeń i sprzętu w miarę postępu robót,
- wykonanie robót ziemnych,
- montaż rurociągów i armatury,
- wykonanie prób ciśnieniowych,
- usunięcie wad i usterek powstałych w czasie wykonywania robót,
- doprowadzenie terenu po budowie przewodów wodociągowych do stanu pierwotnego.

### 9.3. Objazdy, przejazdy i organizacja ruchu

#### 9.3.1. Koszt wybudowania objazdów/przejazdów i organizacji ruchu obejmuje:

- opracowanie oraz uzgodnienie z odpowiednimi in-stytucjami projektu organizacji ruchu na czas trwania budowy, oraz jego aktualizację stosownie do postępu robót,
- ustawienie tymczasowego oznakowania i oświetlenia zgodnie z zatwierdzonym projektem organizacji ruchu i wymaganiami bezpieczeństwa ruchu,
- opłaty za zajęcia terenu,
- przygotowanie terenu,
- konstrukcję tymczasowej nawierzchni, ramp, chodników, krawężników, barier, oznakowań i drenażu,
- tymczasową przebudowę urządzeń obcych.

#### 9.3.2. Koszt utrzymania objazdów/przejazdów i organizacji ruchu obejmuje:

- oczyszczanie, przestawianie, przykrycie i usunięcie tymczasowych oznakowań pionowych, poziomych, barier i świateł,
- utrzymanie płynności ruchu publicznego.

#### 9.3.3. Koszt likwidacji objazdów/przejazdów i organizacji ruchu obejmuje:

- usunięcie wbudowanych materiałów i oznakowań,
- doprowadzenie terenu do stanu pierwotnego.

#### 9.3.4. Koszt budowy, utrzymania i likwidacji objazdów, przejazdów i organizacji ruchu ponosi Zamawiający.

## 10. PRZEPISY ZWIĄZANE

### 10.1. Ustawy

- Ustawa z dnia 7 lipca 1994 r. - Prawo budowlane (jednolity tekst Dz. U. z 2003 r. Nr 207, poz. 2016 z późn. zm.).
- Ustawa z dnia 29 stycznia 2004 r. - Prawo zamówień publicznych (Dz. U. Nr 19, poz. 177).
- Ustawa z dnia 16 kwietnia 2004 r. - o wyrobach budowlanych (Dz. U. Nr 92, poz. 881).
- Ustawa z dnia 24 sierpnia 1991 r. - o ochronie przeciwpożarowej (jednolity tekst Dz. U. z 2002 r. Nr 147, poz. 1229).
- Ustawa z dnia 21 grudnia 2004 r. - o dozorcze technicznym (Dz. U. Nr 122, poz. 1321 z późn. zm.).
- Ustawa z dnia 27 kwietnia 2001 r. - Prawo ochrony środowiska (Dz. U. Nr 62, poz. 627 z późn. zm.).
- Ustawa z dnia 21 marca 1985 r. - o drogach publicznych (jednolity tekst Dz. U. z 2004 r. Nr 204, poz. 206).
- Ustawa z dnia 7 czerwca 2001 r. - o zbiorowym zaopatrzeniu w wodę i zbiorowym odprowadzeniu ścieków (Dz. U. Nr 72, poz. 747).

### 10.2. Rozporządzenia

- Rozporządzenie Ministra Rozwoju Regionalnego i Budownictwa z dnia 2 kwietnia 2001 r. - w sprawie geodezyjnej ewidencji sieci uzbrojenia terenu oraz zespołów uzgadniania dokumentacji projektowej (Dz. U. Nr 38, poz. 455).
- Rozporządzenie Ministra Infrastruktury z dnia 2 grudnia 2002 r. - w sprawie systemów oceny zgodności wyrobów budowlanych oraz sposobu ich oznaczania znakowaniem CE (Dz. U. Nr 209, poz. 1779).
- Rozporządzenie Ministra Infrastruktury z dnia 2 grudnia 2002 r. - w sprawie określenia polskich jednostek organizacyjnych upoważnionych do wydawania europejskich aprobat technicznych, zakresu i formy aprobat oraz trybu ich udzielania, uchylania lub zmiany (Dz. U. Nr 209, poz. 1780).
- Rozporządzenie Ministra Pracy i Polityki Społecznej z dnia 26 września 1997 r. - w sprawie ogólnych przepisów bezpieczeństwa i higieny pracy (Dz. U. Nr 169, poz. 1650).
- Rozporządzenie Ministra Infrastruktury z dnia 6 lutego 2003 r. - w sprawie bezpieczeństwa i higieny pracy podczas wykonywania robót budowlanych (Dz. U. Nr 47, poz. 401).
- Rozporządzenie Ministra Infrastruktury z dnia 23 czerwca 2003 r. - w sprawie informacji dotyczącej



bezpieczeństwa i ochrony zdrowia oraz planu bezpieczeństwa i ochrony zdrowia (Dz. U. Nr 120, poz. 1126).

- Rozporządzenie Ministra Infrastruktury z dnia 11 sierpnia 2004 r.-w sprawie sposobów deklarowania wyrobów budowlanych oraz sposobu znakowania ich znakiem budowlanym (Dz. U. Nr 198, poz. 2041).
- Rozporządzenie Ministra Infrastruktury z dnia 27 sierpnia 2004 r. - zmieniające rozporządzenie w sprawie dziennika budowy, montażu i rozbiórki, tablicy informacyjnej oraz ogłoszenia zamawiającego dane dotyczące bezpieczeństwa pracy i ochrony zdrowia (Dz. U. Nr 198, poz. 2042).
- Rozporządzenie Ministra Infrastruktury z dnia 2 września 2004 r.-w sprawie szczegółowego zakresu i formy dokumentacji projektowej, specyfikacji technicznych wykonania i odbioru robót budowlanych oraz programu funkcjonalno-użytkowego (Dz. U. Nr 202, poz. 2072).

### 10.3. Normy

1. PN-EN 1074-1:2002 Armatura wodociągowa. Wymagania użytkowe i badania sprawdzające. Część 1: Wymagania ogólne
2. PN-EN 1074-2:2002 Armatura wodociągowa. Wymagania użytkowe i badania sprawdzające. Część 2: Armatura zaporowa
3. PN-EN 1074-3:2002 Armatura wodociągowa. Wymagania użytkowe i badania sprawdzające. Część 3: Armatura zwrotna
4. PN-EN 1074-4:2002 Armatura wodociągowa. Wymagania użytkowe i badania sprawdzające. Część 4: Zawory napowietrzająco-odpowietrzające
5. PN-EN 1074-5:2002 Armatura wodociągowa. Wymagania użytkowe i badania sprawdzające. Część 5: Armatura regulująca
6. PN-EN 681-1:2002 Uszczelnienia z elastomerów. Wymagania materiałowe dotyczące uszczelnień złączy rur wodociągowych i odwadniających. Część 1: Guma
7. PN-EN 681-2:2002 Uszczelnienia z elastomerów. Wymagania materiałowe dotyczące uszczelnień złączy rur wodociągowych i odwadniających. Część 2: Elastomery termoplastyczne
8. PN-EN 12201-1:2004 Systemy przewodów rurowych z tworzyw sztucznych do przesyłania wody. Polietylen (PE). Część 1: Wymagania ogólne
9. PN-EN 12201-2:2004 Systemy przewodów rurowych z tworzyw sztucznych do przesyłania wody. Polietylen (PE). Część 2: Rury
10. PN-EN 12201-3:2004 Systemy przewodów rurowych z tworzyw sztucznych do przesyłania wody. Polietylen (PE). Część 3: Kształtki
11. PN-EN 12201-4:2004 Systemy przewodów rurowych z tworzyw sztucznych do przesyłania wody. Polietylen (PE). Część 4: Armatura
12. PN-EN 12201-5:2004 Systemy przewodów rurowych z tworzyw sztucznych do przesyłania wody. Polietylen (PE). Część 5: Przydatność do stosowania w systemie
13. PN-EN 1452-1:2000 Systemy przewodowe z tworzyw sztucznych. Systemy przewodowe z niezmiękczonego polichlorku winylu (PVC-U) do przesyłania wody. Wymagania ogólne
14. PN-EN 1452-2:2000 Systemy przewodowe z tworzyw sztucznych. Systemy przewodowe z niezmiękczonego polichlorku winylu (PVC-U) do przesyłania wody. Rury
15. PN-EN 1452-3:2000 Systemy przewodowe z tworzyw sztucznych. Systemy przewodowe z niezmiękczonego polichlorku winylu (PVC-U) do przesyłania wody. Kształtki
16. PN-EN 1452-4:2000 Systemy przewodowe z tworzyw sztucznych. Systemy przewodowe z niezmiękczonego polichlorku winylu (PVC-U) do przesyłania wody. Zawory i wyposażenie pomocnicze
17. PN-EN 1452-5:2000 Systemy przewodowe z tworzyw sztucznych. Systemy przewodowe z niezmiękczonego polichlorku winylu (PVC-U) do przesyłania wody. Przydatność do stosowania w systemie
18. PN-B-10725:1997 Wodociągi. Przewody zewnętrzne. Wymagania i badania
19. PN-87/B-01060 Sieć wodociągowa zewnętrzna. Obiekty i elementy wyposażenia. Terminologia.
20. PN-B-10736:1999 Wykopy otwarte dla przewodów wodociągowych i kanalizacyjnych. Warunki

techniczne wykonania.

- 21. PN-81/B-03020 Grunty budowlane. Posadowienie bezpośrednie budowli. Obliczenia statyczne i projektowanie.
- 22. PN-89/M-74091 Armatura przemysłowa. Hydranty nadziemne na ciśnienie nominalne 1 MPa.
- 23. PN-89/M-74092 Armatura przemysłowa. Hydranty podziemne na ciśnienie nominalne 1 MPa.
- 24. PN-86/B-09700 Tablice orientacyjne do oznaczania uzbrojenia na przewodach wodociągowych.
- 25. PN-93/C-89218 Rury i kształtki z tworzyw sztucznych. Sprawdzanie wymiarów.
- 26. PN-EN 805:2002 Zaopatrzenie w wodę. Wymagania dotyczące systemów zewnętrznych i ich części składowych.

#### 10.4. Inne dokumenty

Warunki Techniczne Wykonania i Odbioru Sieci Wodociągowych - zeszyt 3 - COBRTI INSTAL

- Instrukcja Projektowa, Montażu i Układania rur PVC-U i PE - GAMRAT,
- Katalog Techniczny - PIPE LIFE.

Warunki Techniczne Wykonania i Odbioru Rurociągów z Tworzyw Sztucznych - Polska Korporacja Techniki Sanitarnej, Grzewczej, Gazowej i Kanalizacji.

**PROTOKÓŁ ODBIORU TECHNICZNEGO - CZĘŚCIOWEGO  
PRZEWODU WODOCIĄGOWEGO**

**1. Przedmiot odbioru**

Przewód tranzytowy\*, magistralny\*, rozdzielczy\* ..... \*\* zrealizowany w  
..... w ul..... na odcinku .....

nazwa miejscowości

o średnicy DN/ID\*, DN/OD\* ..... długości L = .....

wykonany z materiału .....

uzbrojony w armaturę .....

zaprojektowany przez .....

uzgodniony przez .....

nazwa przedsiębiorstwa wodociągowego

Nr uzgodnienia ....., okres budowy od dnia..... do dnia.....

**2. Skład Komisji**

Poz.		Imię i nazwisko	Instytucja	Stanowisko	1 + Uwagi
1.	Inwestor				
2.	Wykonawca				
3.	Nadzór				
4.	Użytkownik				
1 + ' dla os/b pełniących samodzielne funkcje w budownictwie, numer uprawnień budowlanych					

**3. Wykonawca przedstawił następujące dokumenty:**

a+ pozwolenie na budowę; c+ projekt;

b+ dziennik budowy; d+ .....

**4. Wykonawca załączył do protokołu następujące dokumenty:**

a+ protokół z badania szczelności przewodu; (szkicową+ c+ inwentaryzację geodezyjną

b+ dla rur, kształtek i armatury - certyfikaty d+ .....  
zgodności albo deklaracje zgodności z  
polskimi normami lub aprobatami  
technicznymi;

5.1. zrealizowano (zgodnie+\* (niezgodnie+\* z przedstawioną dokumentacją oraz warunkami technicznymi wykonania i odbioru

5.2. (może zostać)\* (nie może zostać+\* zasypyany

Na odwrotnej stronie niniejszego protokołu (nie zostały zamieszczone)\* (zostały zamieszczone)\* i podpisane pozostałe ustalenia komisji.

**6. Podpisy członków Komisji**

Inwestor      Wykonawca      Nadzór      Użytkownik  
1.                      2.                      3. 4.

\* niepotrzebne skreślić \*\* właściwe dopisać

**PROTOKÓŁ ODBIORU TECHNICZNEGO - KOŃCOWEGO  
PRZEWODU WODOCIĄGOWEGO**

**1. Przedmiot odbioru**

Przewód tranzytowy\*, magistralny\*, rozdzielczy\* ..... \*\* zrealizowany w

..... w ul.....na odcinku .....

nazwa miejscowości

o średnicy DN/ID\*, DN/OD\* ..... długości L = .....

wykonany z materiału .....

uzbrojony w armaturę .....

zaprojektowany przez .....

uzgodniony przez .....

nazwa przedsiębiorstwa wodociągowego

Nr uzgodnienia ....., okres budowy od dnia..... do dnia .....

**2. Skład Komisji**

Poz.		Imię i nazwisko	Instytucja	Stanowisko	1 + Uwagi
1.	Inwestor				
2.	Wykonawca				
3.	Nadzór				
4.	Użytkownik				
1 + ' dla os/b pełniących samodzielne funkcje w budownictwie, numer uprawnień budowlanych					

**3. Wykonawca przedstawił następujące dokumenty:**

a+ pozwolenie na budowę; c+ .....

b+ dziennik budowy; .....

**4. Wykonawca załączył do protokołu następujące dokumenty:**

a+ protokoły odbiorów technicznych - częściowych przewodu wodociągowego; d+ wyniki badań stopnia zagęszczenia gruntu zasypki wykopu;

b+ projekt z wprowadzonymi zmianami podczas budowy; e+ inwentaryzację geodezyjną; f+

c+ wyniki badań bakteriologicznych;

5.1. zrealizowano (zgodnie+\* (niezgodnie+\* z przedstawioną dokumentacją oraz warunkami technicznymi wykonania i odbioru

5.2. (może zostać)\* (nie może zostać+\* zasypyany

Na odwrotnej stronie niniejszego protokołu (nie zostały zamieszczone)\* (zostały zamieszczone)\* i podpisane pozostałe ustalenia komisji w tym dotyczące stwierdzonych wad i terminu ich usunięcia.

**6. Podpisy członków Komisji**

Inwestor      Wykonawca      Nadzór      Użytkownik  
1.                      2.                      3. 4.

\* niepotrzebne skreślić \*\* właściwe dopisać

**SPECYFIKACJA TECHNICZNA WYKONANIA**  
**I**  
**ODBIORU ROBÓT BUDOWLANYCH**

Nr: ST-22

**URZĄDZENIA TECHNOLOGICZNE**

**KOD CPV : 45252200-0**

# 1. DANE I WYMAGANIA OGÓLNE

## 1.1. Zakres załącznika

Niniejszy załącznik stanowi integralną część specyfikacji technicznej i zawiera niezbędne dane, parametry i wymagania dla doboru urządzeń stanowiących wyposażenie technologiczne pompowni ścieków i obiektów technologicznych oczyszczalni ścieków. Dokumentacja projektowa zawiera rysunki obiektów, w których urządzenia mają być zamontowane w zakresie umożliwiającym ustalenie warunków instalacji i pracy oraz montażu konkretnych urządzeń przyjętych przez oferenta.

## 1.2. Zakres prac i czynności związanych z instalacją urządzeń technologicznych

W zakres zamówienia w części obejmującej wyposażenie pompowni ścieków, obiektów oczyszczalni i urządzenia technologiczne wchodzi:

- dostawa maszyn i urządzeń odpowiadających w pełni wymaganiom i parametrom określonym w niniejszym załączniku oraz Dokumentacji Projektowej wraz z częściami zamiennymi, materiałami eksploatacyjnymi i akcesoriami niezbędnymi do ich eksploatacji w okresie gwarancyjnym
- montaż urządzeń i wyposażenia z ewentualnym dostosowaniem zaprojektowanych obiektów do montażu tych urządzeń o ile przyjęte urządzenie będzie się różniło od przyjętego w założeniach do projektowania
  - uruchomienie instalacji wraz z przeprowadzeniem prób odbiorczych i montażowych
  - dokumentacja instalacji urządzeń i wyposażenia
  - przeszkolenie załogi użytkownika w zakresie obsługi i czynności konserwacyjnych.

## 1.3. Ogólne wymagania techniczne

Zaproponowane urządzenia\* wchodzące w zakres zamówienia i przewidziane do wbudowania materiały powinny:

- być wysokiej jakości, fabrycznie nowe
- być dostosowane do warunków środowiskowych, a w szczególności powinny odpowiadać warunkom korozyjnym w kontakcie ze ściekami i nie powinny być podatne na biodegradację
- posiadać odpowiednie certyfikaty lub atesty świadczące, że urządzenia zostały dopuszczone do stosowania w Polsce /jeżeli są wymagane/ i spełniają wymagania Polskich Norm
  - spełniać wymagania polskich przepisów BHP
  - być dostosowane do zaprojektowanych obiektów
- spełniać dokładnie wymagania szczegółowe określone oddzielnie dla każdego urządzenia i instalacji w pkt. 2 oraz w dokumentacji projektowej.

Nie dopuszcza się zastępowania urządzeń kompaktowych zespołem urządzeń współpracujących nawet wtedy, gdy funkcja i parametry techniczne takiego zespołu są zgodne z wymaganiami w specyfikacji.

## 1.4. Dokumentacja i informacje

### 1.4.1. Informacje w ofercie

Oferent w ofercie winien podać wyszczególnione niżej informacje o urządzeniach i

wyposażeniu, które ma zamiar zastosować:

- nazwa i adres producenta

- informacje techniczne i literatura producenta zawierająca parametry, opis konstrukcji i zakres stosowania
  - nazwa i adres dostawcy oraz serwisu
- UWAGA: Na etapie realizacji zamówienia będzie wymagane przez Zamawiającego uzgodnienie właściwości przyjętych przez Wykonawcę urządzeń i wyposażenia w zakresie szczególnym w tym również jakościowym.

## 1.4.2. Dokumentacja i informacje dostarczane zamawiającemu w trakcie realizacji kontraktu

### A. / Łącznie z dostarczaniem urządzeń

- dokumentacja techniczno-ruchowa
- kopie certyfikatów potwierdzających zgodność ze specyfikacją techniczną
- protokoły kontroli jakości producenta

### B. / Przed zakończeniem rozruchu - Instrukcję Obsługi Instalacji w 3 egz. Instrukcja ta

powinna zawierać:

- opis działania i schematy ideowe
- opis czynności obsługowych i sposobu ich wykonywania, harmonogram smarowania, procedury wymiany elementów i materiałów eksploatacyjnych
- listę części zamiennych zgodną z rysunkami zestawieniowymi poszczególnych urządzeń, z podaniem numerów katalogowych
- zalecane materiały eksploatacyjne
- zasady działania i procedury w sytuacjach awaryjnych
- instrukcję BHP

### C. / Przed przekazaniem przedmiotu zamówienia - odbiorem końcowym dokumentację powykonawczą w 3 egz. obejmującą:

- rysunki zestawieniowe maszyn i innego wyposażenia
- zbiorczy rysunek całej instalacji przedstawiający całość instalacji, wszystkie urządzenia i wyposażenie, rurociągi, okablowanie i złącza
- szczegółowy schemat podstawowych obwodów
- inventaryzację instalacji zakrytych w elementach budowli
- schemat połączeń pomiędzy wszystkimi elementami wyposażenia z odpowiednio zaznaczonymi danymi technicznymi i typami.
- uaktualnioną specyfikację techniczną wg rzeczywistego wykonania

## 1.5. Szkolenie

Wykonawca jest zobowiązany do efektywnego przeszkolenia w zakresie obsługi całej instalacji, jak i poszczególnych jej zespołów, pracowników obsługi na stanowiskach wykonawczych i nadzoru. Czas szkolenia powinien gwarantować nabycie przez szkolonych wystarczających umiejętności obsługi urządzeń w sposób wykluczający wystąpienie awarii z tego powodu. Szkolenie powinno odbywać się w miejscu wbudowania urządzeń z demonstracją poszczególnych czynności obsługowych.

## 1.6. Warunki ogólne wykonania instalacji elektrycznych urządzeń

Wszystkie roboty elektroinstalacyjne winny być wykonane zgodnie z „Warunkami technicznymi wykonania i odbioru robót budowlano-montażowych - część V - instalacje elektryczne” wydanymi przez MGPIB oraz COBR „Elektromontaż” w 1988 r. Aparaty i osprzęt powinny posiadać wymagane atesty. System dodatkowej ochrony przed niebezpiecznym napięciem dotyku należy wykonać wg PN-91/E-05009/03 „Instalacje elektryczne w obiektach budowlanych. Ustalenie ogólnych charakterystyk”. Sposób wykonania dodatkowej ochrony powinien odpowiadać normie PN-92/E-05009/41 „Ochrona zapewniająca bezpieczeństwo. Ochrona przeciwporażeniowa”.

Ponadto instalacje winny spełniać wymagania zawarte w załączniku nr 1 do Rozporządzenia Ministra Przemysłu z dnia 8 października 1990 r. „w sprawie warunków

technicznych, jakim powinny odpowiadać urządzenia elektroenergetyczne w zakresie ochrony przeciwporażeniowej” (Dz. U. Nr 81 z dnia 26 listopada 1990 r. póź. 473).



## 2. WYKAZ URZĄDZEŃ I ICH SPECYFIKACJA.

Lp.	Charakterystyka techniczna	Ilość	Typ urządzenia lub równoważny
<b>1.</b>	<b>STACJA ODBIORU ŚCIEKÓW DOWOŻONYCH</b>	<b>1 kpl.</b>	
1.	Separator zanieczyszczeń stałych <b>SZ-01.1</b> , Q = 40 m <sup>3</sup> /h, wykonanie KO, a = 16 mm, Szybkozłącze do podłączenia wozu asenizacyjnego DN100, Wąż elastyczny DN100, L = 3 m,	1 kpl.	np. typ BT-SZ100/16 prod. BIO-TECH lub inny równoważny
2.	Zestaw montażowy i instalacyjny do separatora	1 kpl.	ZM-SZ-01
3.	Zasuwa nożowa z silownikiem elektrycznym <b>ZA-4.01</b> , DN100, U = 230 V	1 kpl.	np. typ 3600EL prod. HAWLE lub inny równoważny
4.	Zestaw przepływomierza <b>PM-4.01</b> , Czujnik przepływu Q = 0 - 40 m <sup>3</sup> /h, DN80, Przetwornik pomiarowy U = 230 V, Wyjście analogowe	1 kpl.	np. typ PromagDN80 prod. E+H lub inny równoważny
5.	Moduł rejestracyjny przepływu <b>RE-4.01</b> , rejestracja ilości i dostawy ścieków, wydruk danych, drukarka	1 kpl.	np. typ BT-RE-01 prod. BIO-TECH lub inny równoważny
6.	Szafka elektryczno-sterownicza <b>RT-04</b> dla urządzeń technologicznych stacji odbioru ścieków wraz ze sterowaniem / Instalacje elektryczno - sterownicze urządzeń i wyposażenia technologicznego (kable zasilające i sterownicze, mocowanie i ułożenie kabli)	1 kpl.	np. typ BT-RT-04 prod. BIO-TECH lub inny równoważny
7.	Zestaw montażowy i instalacyjny do urządzeń stacji - komplet	1 kpl.	ZM-STO-01
<b>2.</b>	<b>ZBIORNIK UŚREDNIAJĄCY - ścieki dowożone</b>	<b>1 kpl.</b>	
1.	Układ napowietrzania zbiornika z dyfuzorem membranowym <b>DR-02</b> , Q = 10 m <sup>3</sup> /h, L = 2×1,0 m, $\chi = 20 \text{ gO}_2/\text{m}^3\cdot\text{m}$	2 kpl.	np. typ BT-EMR-10 prod. BIO-TECH lub inny równoważny
2.	Zestaw montażowy i instalacyjny do DR-02	1 kpl.	ZM-DR-02
3.	Pompa zatapialna ścieków dowożonych <b>PS-1.03</b> , Q = 10 m <sup>3</sup> /h, H = 5 m, P = 1,1 kW, Wirmik typ F, $\omega = 2900 \text{ min}^{-1}$	1 kpl.	np. typ AmaPorter601D prod. KSB lub inny równoważny
4.	Zestaw montażowy i instalacyjny do PS-03, rurociągi technologiczne	1 kpl.	ZM-PS-03
<b>3.</b>	<b>POMPOWNIĄ GŁÓWNA</b>	<b>1 kpl.</b>	
1.	Krata koszowa z podnośnikiem ręcznym <b>KK-01</b> , Q = 40 m <sup>3</sup> /h, $\phi = 2 \text{ cm}$ , KO	1 kpl.	np. typ BT-600 prod. BIO-TECH lub inny równoważny
2.	Zestaw montażowy i instalacyjny do KK-01	1 kpl.	ZM-KK-01
3.	Pompa zatapialna <b>PS-1.01+PS-1.02</b> , Q = 25 m <sup>3</sup> /h, H = 9,0 m, P = 4,0 kW, Wirmik typ F, $\omega = 2900 \text{ min}^{-1}$	2 kpl.	np. typ AmaRex F65-170/120 prod. KSB lub inny równoważny
4.	Zestaw montażowy i instalacyjny do PS-01, PS-02 - komplet	2 kpl.	ZM-PS-01-02
<b>4.</b>	<b>ANTRESOLA - stacja mechanicznego podczyszczania ścieków</b>	<b>1 kpl.</b>	
1.	Sito skratkowe <b>SI-1.01</b> , Q = 25 m <sup>3</sup> /h, $\phi = 3 \text{ mm}$ , P = 0,12 kW, wykonanie KO	1 kpl.	np. typ B6/25 prod. ABT lub inny równoważny
2.	Wanna dolna sita <b>SI-01</b> , Q = 25 m <sup>3</sup> /h, DN160, wykonanie KO	1 kpl.	np. typ BT-SI-01/25 prod. BIO-TECH lub inny równoważny
3.	Układ odprowadzania wraz z workowaniem skratek, mobilny pojemnik na skratki V = 120l, tworzywo sztuczne	1 kpl.	np. typ BT-MGB-120 prod. OTTO lub inny równoważny
4.	Zestaw montażowy i instalacyjny do SI-01 - komplet	1 kpl.	ZM-SI-01
<b>5.</b>	<b>REAKTOR BIOLOGICZNY - piaskownik</b>	<b>1 kpl.</b>	
1.	Piaskownik pionowy <b>PP-01</b> , System BT-flowmix lub równoważny, Układ mieszania hydrauliczne/pneumatyczne <b>DR-03.1</b> , Q = 10 m <sup>3</sup> /h, V = 15 m <sup>3</sup> , DN150	1 kpl.	np. typ BT-PP-01 prod. BIO-TECH lub inny równoważny
2.	Pompa powietrzna pulpy piaskowej <b>PM-04</b> , Q = 5 m <sup>3</sup> /h, p = 0,1 bar, DN100, materiał PE	1 kpl.	np. typ BT-MA-01 prod. BIO-TECH lub inny równoważny
3.	Zestaw montażowy i instalacyjny do PP-01	1 kpl.	ZM-PP-01
<b>6.</b>	<b>REAKTOR BIOLOGICZNY -selektor</b>	<b>1 kpl.</b>	
1.	Selektor beztlenowy <b>SE-01+SE-02</b> , System BT-flowmix lub równoważny, Układ mieszania hydrauliczne/pneumatyczne <b>DR-03.2</b> , <b>DR-03.3</b> , Q = 10 m <sup>3</sup> /h, E < 1 kgO <sub>2</sub> /d, V = 15 m <sup>3</sup> , DN150	2 kpl.	np. typ BT-SE-01, BT-SE-02 prod. BIO-TECH lub inny równoważny
2.	Zestaw montażowy i instalacyjny do SE-01+SE-02	2 kpl.	ZM-SE-01+02

<b>7.</b>	<b>REAKTOR BIOLOGICZNY -komora denitryfikacji/nitryfikacji</b>	<b>1 kpl.</b>	
1.	Układ dystrybucji powietrza <b>UD-02</b> , systemu <b>BT-airmix</b> lub równoważny, Układ napowietrzanie/mieszanie, Q = 800 m <sup>3</sup> /h DN80/PVC, P = 4 bar, Zawory odcinające DN32/PVC I = 16 szt., Węże elastyczne DN32/PVC L = 300 m	1 kpl.	np. typ BT-UD-1000 prod. BIO-TECH lub inny równoważny
2.	Zestaw montażowy i instalacyjny do UD-02	1 kpl.	ZM-UD1000
3.	Zestaw tlenomierza <b>SO-01</b> , czujka tlenu Z = 0 -10 ppm, przetwornik pomiarowy wyjście cyfrowe i analogowe U = 230 V	1 kpl.	np. typ COS4 prod. E+H lub inny równoważny
4.	Zestaw montażowy i instalacyjny do SO-01	1 kpl.	np. typ ZM-SO-01 prod. BIO-TECH lub inny równoważny
3.	Układ dyfuzorów <b>DP-01 ÷ DP-08</b> , L = 2,0 m, $\chi = 23$ gO <sub>2</sub> /m <sup>3</sup> m, H = 2 cm, materiał elastomer/silikon	8 kpl.	np. typ P2 prod. AQUACONSULT lub inny równoważny
4.	Układ dyfuzorów <b>DP-09 ÷ DP-16</b> , L = 3,5 m, $\chi = 23$ gO <sub>2</sub> /m <sup>3</sup> m, H = 2 cm, materiał elastomer/silikon	8 kpl.	np. typ P3,5 prod. AQUACONSULT lub inny równoważny
5.	Zestaw montażowy i instalacyjny do DP-01÷DP-016	1 kpl.	ZM-DP-01-16
6.	Osadnik wtórny pionowy <b>OW-01</b> , D = 5,8 m, A = 26 m <sup>2</sup> , V = 45 m <sup>3</sup> , wyposażony w system <b>BT-flow1</b> lub równoważny w skład którego wchodzi: -Zatopione koryto zbiorcze DN100, Q = 30 m <sup>3</sup> /h -Komora zbiorcza regulacji poziomu, Q = 30 m <sup>3</sup> /h, H = 10 cm - Układ odprowadzania części pływających DN100, Q = 0 -30 m <sup>3</sup> /h	1 kpl.	np. typ BT-KBAL-1000 prod. BIO-TECH lub inny równoważny
7.	Pompa powietrzna do recyrkulacji osadu <b>MA-01</b> , PVC/DN100, Q = 0 -30 m <sup>3</sup> /h, p = 0,1 bar	1 kpl.	np. typ BT-MA-100 prod. BIO-TECH lub inny równoważny
8.	Pompa powietrzna do odprowadzania osadu nadmiernego <b>MA-02</b> , PVC/DN100, Q = 0 -30 m <sup>3</sup> /h, p = 0,1 bar	1 kpl.	np. typ BT-MA-200 prod. BIO-TECH lub inny równoważny
9.	Pompa powietrzna do transportu części pływających <b>MA-03</b> , PVC/DN100, Q = 0 -30 m <sup>3</sup> /h, p = 0,1 bar	1 kpl.	np. typ BT-MA-300 prod. BIO-TECH lub inny równoważny
10.	Zestaw montażowy i instalacyjny do OW-01	1 kpl.	ZM-OW-01
11.	Konstrukcja nośna przykrycia, instalacji technologicznej, urządzeń wyposażenia, pomost technologiczny, barierki, kraty - komplet do <b>TE-31</b> , D = 10,5 m (materiał OC / KO)	1 kpl.	np. typ BT-TES-1000 prod. BIO-TECH lub inny równoważny
12.	Lekkie przykrycie reaktora -komplet do <b>TE-31</b> , D = 10,5 m, (materiał Śywica poliestrowa wzmocniona włóknem szklanym)	1 kpl.	np. typ BT-TEL-1000 prod. BIO-TECH lub inny równoważny
13.	Zestaw montażowy i instalacyjny do TE-31	1 kpl.	ZM-TE-31
<b>8.</b>	<b>POMIESZCZENIE DMUCHAW -stacja dmuchaw</b>	<b>1 kpl.</b>	
1.	Szafka elektryczno-sterownicza <b>RT-01</b> dla urządzeń technologicznych wraz ze sterownikiem przemysłowym oraz systemem sterowania <b>BT-autoeco</b> lub równoważny z możliwością przesyłania systemów alarmowych poprzez SMS wg. schematu strukturalnego	1 kpl.	np. typ BT-RT-01 prod. BIO-TECH lub inny równoważny

2.	Instalacje elektryczno -sterownicze urządzeń wyposażenia technologicznego zgodnie ze "Schemat strukturalny instalacji elektrycznej i automatyki", rys. <b>TE-51.00 ÷ TE-53.00</b> (kable zasilające i sterownicze, mocowanie i ułożenie kabli)	1 kpl.	
3.	Dmuchawy rotacyjne <b>DM-1.01÷ DM-1.03</b> , Q = 120 m <sup>3</sup> /h, p = 0,5 bar, P = 5,5 kW, T = 60 °C	3 kpl.	np. typ KDT3.140 prod. BECKER lub inny równoważny
4.	Układ dystrybucji powietrza systemu BT-airmix <b>UD-01</b> , DN100, Q = 800 m <sup>3</sup> /h, p = 1 bar, Zawory elektromagnetyczne DNI"	1 kpl.	np. typ BT-UD-03 prod. BIO-TECH lub inny równoważny
5.	Zestaw montażowy i instalacyjny do UD-01	1 kpl.	ZM-UD-01
<b>9.</b>	<b>ZBIORNIK OSADU NADMIERNEGO</b>	<b>1 kpl.</b>	
1.	System do zagęszczania osadu nadmiernego <b>ZO-01</b> , Q = 10 m <sup>3</sup> /h, L = 2 m, PVC DN200	1 kpl.	np. typ BT-ZO-200 prod. BIO-TECH lub inny równoważny

2.	Zestaw montażowy i instalacyjny do ZO-01	1 kpl.	ZM-ZO-01
3.	Układ napowietrzania <b>DR-01</b> , dyfuzor rurowy L = 2×1,0 m, $\chi = 20$ gO <sub>2</sub> /m <sup>3</sup> m, materiał EPDM, DN32	1 kpl.	np. typ BT-EMR10 prod. BIO-TECH lub inny równoważny
4.	Zestaw montażowy i instalacyjny do DR-01	1 kpl.	ZM-DR-01
<b>10.</b>	<b>POMIAR PRZEPLYWU</b>	<b>1 kpl.</b>	
1.	Zestaw przepływomierza <b>PM-1.01</b> , czujnik przepływu Q = 0 -40 m <sup>3</sup> /h, przetwornik pomiarowy U = 230 V, wyjście A/C	1 kpl.	np. typ PromagDN80 prod. E+H lub inny równoważny
2.	Zestaw montażowy i instalacyjny do PM-01	1 kpl.	ZM-PM-01
<b>11.</b>	<b>MECHANICZNE ODWADNIANIE OSADU</b>	<b>1 kpl.</b>	
1.	Układ hydrauliczny podawania nadawy, Pompa osadu nadmiernego <b>PD-3.02</b> , Q = 120 dm <sup>3</sup> /min, p = 7 bar	1 kpl.	np. typ BT-UP630/T120 prod. BIO-TECH lub inny równoważny
2.	Prasa komorowa do odwadniania osadu <b>PK-3.01</b> , Q = 120 kg/d, S = 630 mm, I = 35 płyt, V = 0,247 m <sup>3</sup> , Docisk elektrohydrauliczny, P = 1,5 kW	1 kpl.	np. typ K630-35/25 prod. ENVITES lub inny równoważny
3.	Zestaw montażowy i instalacyjny do PK-3.01	1 kpl.	BT-PK-01
4.	Stacja przygotowania i dozowania flokulantu <b>SF-3.01</b> , V = 1 m <sup>3</sup> , Układ mieszania powietrzem, Pompa membranową <b>PD-3.01</b> , Q = 25 dm <sup>3</sup> /min, p = 7 bar,	1 kpl.	np. typ SD-FLOK-1000/T25 prod. BIO-TECH lub inny równoważny
5.	Zestaw montażowy i instalacyjny do SF-01	1 kpl.	ZM-SF-1000
6.	Kompresor zasilający układ hydrauliczny <b>KO-1.01</b> , Q = 200 l/min, p = 8 bar, P = 4,0 KW	1 kpl.	np. typ SP-10-100 CT prod. DELTA T. lub inny równoważny
7.	Szafka elektryczno-sterownicza <b>RT-03</b> dla urządzeń technologicznych gospodarki osadowej wraz ze sterowaniem	1 kpl.	np. typ BT-RT-03 prod. BIO-TECH lub inny równoważny
8.	Kontener na osad odwodniony <b>KP-07</b> , lakierowany Wymiary: szer/wys/długość: 1700 /1000 -1200/ 3500 mm z bocznymi uchwytami do załadunku systemem ramowym	1 kpl.	np. typ KP-6,0 prod. MJB lub inny równoważny
<b>12.</b>	<b>STACJA DOZOWANIA PIX</b>	<b>1 kpl.</b>	
1.	Pompka dozująca <b>PD-1.01</b> , Q = 0 -5 dm <sup>3</sup> /h, p = 4 bar, P = 0,12 kW, U = 230 V	1 kpl.	np. typ Primus 221/5 prod. ALLDOS lub inny równoważny
2.	Zestaw montażowy i instalacyjny do PD-01 -komplet	1 kpl.	ZM-PD-01
3.	Zbiornik magazynowy V = 1 m <sup>3</sup> , Wykonanie PE	1 kpl.	np. typ ZB1000 prod. śuralski lub inny równoważny

**SPECYFIKACJA TECHNICZNA WYKONANIA I ODBIORU  
ROBÓT BUDOWLANYCH**

**Nr: ST- 23**

**DROGOWE ROBOTY ZIEMNE**

**KOD CPV : 45111200**

## 1. WSTĘP

### 1.1. Przedmiot ST

Przedmiotem niniejszej specyfikacji technicznej drogowych robót ziemnych.

(ST) są wymagania dotyczące wykonania i odbioru

### 1.2. Zakres stosowania S

Niniejsza specyfikacja techniczna (ST) stanowi dokument przetargowy i kontraktowy przy zleceniu i realizacji robót na drogach dojazdowych i placach wewnętrznych.

Niniejsza specyfikacja nie ma zastosowania do robót fundamentowych i związanych z wykonaniem instalacji.

### 1.3. Zakres robót objętych ST

Ustalenia zawarte w niniejszej specyfikacji dotyczą zasad prowadzenia robót ziemnych w czasie budowy lub modernizacji dróg i obejmują:

- a) wykonanie wykopów w gruntach nieskalistych,
- b) wykonanie wykopów w gruntach skalistych,
- c) budowę nasypów drogowych.
- d) pozyskiwanie gruntu z ukopu lub dokopu.

### 1.4. Określenia podstawowe

**1.4.1.** Budowla ziemna - budowla wykonana w gruncie lub z gruntu naturalnego lub z gruntu antropogenicznego spełniająca warunki stateczności i odwodnienia.

**1.4.2.** Korpus drogowy - nasyp lub ta część wykopu, którą jest ograniczona koroną drogi i skarpami rowów.

**1.4.3.** Wysokość nasypu lub głębokość wykopu - różnica rzędnej terenu i rzędnej robót ziemnych, wyznaczonych w osi nasypu lub wykopu.

**1.4.4.** Nasyp niski - nasyp, którego wysokość jest mniejsza niż 1 m.

**1.4.5.** Nasyp średni - nasyp, którego wysokość jest zawarta w granicach od 1 do 3 m.

**1.4.6.** Nasyp wysoki - nasyp, którego wysokość przekracza 3 m.

**1.4.7.** Wykop płytki - wykop, którego głębokość jest mniejsza niż 1 m.

**1.4.8.** Wykop średni - wykop, którego głębokość jest zawarta w granicach od 1 do 3 m.

**1.4.9.** Wykop głęboki - wykop, którego głębokość przekracza 3 m.

**1.4.10.** Bagno - grunt organiczny nasycony wodą, o małej nośności, charakteryzujący się znacznym i długotrwałym osiadaniem pod obciążeniem.

**1.4.11.** Grunt nieskalisty - każdy grunt rodzimy, nie określony w punkcie 1.4.12 jako grunt skalisty.

**1.4.12.** Grunt skalisty - grunt rodzimy, lity lub spękany o nieprzesuniętych bokach, którego próbki nie wykazują zmian objętości ani nie rozpadają się pod działaniem wody destylowanej; mają wytrzymałość na ściskanie  $R_c$  ponad 0,2 MPa; wymaga użycia środków wybuchowych albo narzędzi pneumatycznych lub hydraulicznych do odspojenia.

**1.4.13.** Ukop - miejsce pozyskania gruntu do wykonania nasypów, położone w obrębie pasa robót drogowych.

**1.4.14.** Dokop - miejsce pozyskania gruntu do wykonania nasypów, położone poza pasem robót drogowych.

**1.4.15.** Odkład - miejsce wbudowania lub składowania (odwiezienia) gruntów pozyskanych w czasie wykonywania wykopów, a nie wykorzystanych do budowy nasypów oraz innych prac związanych z trasą drogową.

**1.4.16.** Wskaźnik zagęszczenia gruntu - wielkość charakteryzująca stan zagęszczenia gruntu, określona wg wzoru:

$$I_s = \frac{\rho_d}{\rho_{ds}}$$

gdzie:

$\rho_d$  - gęstość objętościowa szkieletu zagęszczonego gruntu, zgodnie z BN-77/8931-12 [9], ( $\text{Mg/m}^3$ ),

$\rho_{ds}$  - maksymalna gęstość objętościowa szkieletu gruntowego przy wilgotności optymalnej, zgodnie z PN-B-04481:1988 [2], służąca do oceny zagęszczenia gruntu w robotach ziemnych, ( $\text{Mg/m}^3$ ).

**1.4.17.** Wskaźnik różnoziarnistości - wielkość charakteryzująca zagęszczalność gruntów niespoistych, określona wg wzoru

$$U = \frac{d_{60}}{d_{10}}$$

gdzie:

$d_{60}$  - średnica oczek sita, przez które przechodzi 60% gruntu, (mm),

$d_{10}$  - średnica oczek sita, przez które przechodzi 10% gruntu, (mm).

**1.4.18.** Wskaźnik odkształcenia gruntu - wielkość  $I_p$  . charakteryzująca stan zagęszczenia gruntu, określona wg wzoru:

$I_p =$

$$30 - \frac{e - e_p}{e_p} E_1$$

gdzie:

$E_1$  - moduł odkształcenia gruntu oznaczony w pierwszym obciążeniu badanej warstwy zgodnie z PN-S-02205:1998 [4],

$E_2$  - moduł odkształcenia gruntu oznaczony w powtórnym obciążeniu badanej warstwy zgodnie z PN-S-02205:1998 [4].

**1.4.19.** Geosyntetyk - materiał stosowany w budownictwie drogowym, wytwarzany z wysoko polimeryzowanych włókien syntetycznych, w tym tworzyw termoplastycznych polietylenowych, polipropylenowych i poliestrowych, charakteryzujący się między innymi dużą wytrzymałością oraz wodoprzepuszczalnością zgodny z PN-ISO10318:1993 [5], PN-EN-963:1999 [6].

Geosyntetyki obejmują: geotkaniny, geowłókniny, geodzianiny, georuszty, geosiatki, geokompozyty, geomembrany, zgodnie z wytycznymi IBDiM [13].

**1.4.20.** Pozostałe określenia podstawowe są zgodne z obowiązującymi, odpowiednimi polskimi normami i z definicjami podanymi w ST -00 „Wymagania ogólne” pkt 1.4.

## 1.5. Ogólne wymagania dotyczące robót

Ogólne wymagania dotyczące robót podano w ST -00 „Wymagania ogólne” pkt 1.5.

## 2. MATERIAŁY (GRUNTY)

### 2.1. Ogólne wymagania dotyczące materiałów

Ogólne wymagania dotyczące materiałów, ich pozyskiwania i składowania, podano w ST-00 „Wymagania ogólne” pkt 2.

### 2.2. Podział gruntów

Podział gruntów pod względem wysadzinowości podaje tablica 1.

### 2.3. Zasady wykorzystania gruntów

Grunty uzyskane przy wykonywaniu wykopów powinny być przez Wykonawcę wykorzystane w maksymalnym stopniu do budowy nasypów. Grunty przydatne do budowy nasypów mogą być wywiezione poza teren budowy tylko wówczas, gdy stanowią nadmiar objętości robót ziemnych i za zezwoleniem Inżyniera.

Jeżeli grunty przydatne, uzyskane przy wykonaniu wykopów, nie będąc nadmiarem obiętości robót ziemnych, zostały za zgodą Inżyniera wywiezione przez Wykonawcę poza teren budowy z przeznaczeniem innym niż budowa nasypów lub wykonanie prac objętych kontraktem, Wykonawca jest zobowiązany do dostarczenia równoważnej objętości gruntów przydatnych ze źródeł własnych, zaakceptowanych przez Inżyniera.

### 2.4. Geosyntetyk

Geosyntetyk powinien być materiałem odpornym na działanie wilgoci, środowiska agresywnego chemicznie i biologicznie oraz temperatury. Powinien być to materiał bez rozdarć, dziur i przerw ciągłości z dobrą przyczepnością do gruntu. Właściwości stosowanych geosyntetyków powinny być zgodne z PN-EN-963:1999 [6] i dokumentacją projektową. Geosyntetyk powinien posiadać aprobatę techniczną wydaną przez uprawnioną jednostkę.

Tablica 1. Podział gruntów pod względem wysadzinowości wg PN-S-02205:1998 [4]

Lp.	Wyszczególnienie właściwości	Jednostki	Grupy gruntów		
			niewysadzinowe	wątpliwe	wysadzinowe
1	Rodzaj gruntu		- rumosz niegliniasty	- piasek pylasty zwietrzelina	<b>mało wysadzinowe</b> — glina piasz-

			- żwir - pospółka - piasek gruby — piasek średni — piasek drobny — żużel nierozpadowy	gliniasta — rumosz gliniasty — żwir gliniasty — pospółka gliniasta	czysta zwięzła, głina zwięzła, głina pylasta zwięzła — ił, ił piaszczysty, ił pylasty bardzo wysadzinowe — piasek gliniasty — pył, pył piaszczysty — glina piaszczysta, głina, głina pylasta ił warwowy
2	Zawartość cząstek < 0,075 mm < 0,02 mm	%	< 15 < 3	od 15 do 30 od 3 do 10	> 30 > 10
3	Kapilarność bierna $H_{kb}$	m	< 1,0	> 1,0	> 1,0
4	Wskaźnik piaszkowy WP		> 35	od 25 do 35	< 25

### 3. SPRZĘT

#### 3.1. Ogólne wymagania dotyczące sprzętu

Ogólne wymagania dotyczące sprzętu podano w ST -00 „Wymagania ogólne” pkt 3.

#### 3.2. Sprzęt do robót ziemnych

Wykonawca przystępujący do wykonania robót ziemnych powinien wykazać się możliwością korzystania z następującego sprzętu do:

- odpajania i wydobywania gruntów (narzędzia mechaniczne, młoty pneumatyczne, zrywarki, koparki, ładowarki, wiertarki mechaniczne itp.),
- jednoczesnego wydobywania i przemieszczania gruntów (spycharki, zgarniarki, równiarki, urządzenia do hydromechanizacji itp.),
- transportu mas ziemnych (samochody wywrotki, samochody skrzyniowe, taśmociągi itp.),
- sprzętu zagęszczającego (walce, ubijaki, płyty wibracyjne itp.).

#### 3.3. Sprzęt do przenoszenia i układania geosyntetyków

Do przenoszenia i układania geosyntetyków Wykonawca powinien używać odpowiedniego sprzętu zalecanego przez producenta. Wykonawca nie powinien stosować sprzętu mogącego spowodować uszkodzenie układanego materiału

### 4. TRANSPORT

#### 4.1. Ogólne wymagania dotyczące transportu

Ogólne wymagania dotyczące transportu podano w ST -00 „Wymagania ogólne” pkt 4.

#### 4.2. Transport gruntów

Wybór środków transportowych oraz metod transportu powinien być dostosowany do rodzaju gruntu (materiału), jego obciążalności, sposobu odpajania i załadunku oraz do odległości transportu. Wydajność środków transportowych powinna być ponadto dostosowana do wydajności sprzętu stosowanego do urabiania i wbudowania gruntu (materiału).

Zwiększenie odległości transportu ponad wartości zatwierdzone nie może być podstawą rozszczeń Wykonawcy, dotyczących dodatkowej zapłaty za transport, o ile zwiększone odległości nie zostały wcześniej zaakceptowane na piśmie przez Inżyniera.

#### 4.3. Transport i składowanie geosyntetyków

Wykonawca powinien zadbać, aby transport, przenoszenie, przechowywanie i zabezpieczanie geosyntetyków były wykonywane w sposób nie powodujący mechanicznych lub chemicznych ich uszkodzeń. Geosyntetyki wrażliwe na światło słoneczne powinny pozostawać zakryte w czasie od ich wyprodukowania do wbudowania.



## 5. WYKONANIE ROBÓT

### 5.1. Ogólne zasady wykonania robót

Ogólne zasady wykonania robót podano w ST -00 „Wymagania ogólne” pkt 5.

### 5.2. Dokładność wykonania wykopów i nasypów

Odchylenie osi korpusu ziemnego, w wykopie lub nasypie, od osi projektowanej nie powinny być większe niż  $\pm 10$  cm. Różnica w stosunku do projektowanych rzędnych robót ziemnych nie może przekraczać  $+ 1$  cm i  $-3$  cm.

Szerokość górnej powierzchni korpusu nie może różnić się od szerokości projektowanej o więcej niż  $\pm 10$  cm, a krawędzie korony drogi nie powinny mieć wyraźnych załamań w planie.

Pochylenie skarp nie powinno różnić się od projektowanego o więcej niż 10% jego wartości wyrażonej tangensem kąta. Maksymalne nierówności na powierzchni skarp nie powinny przekraczać  $\pm 10$  cm przy pomiarze łąką 3-metrową albo powinny być spełnione inne wymagania dotyczące nierówności, wynikające ze sposobu umocnienia powierzchni skarpy.

W gruntach skalistych wymagania, dotyczące równości powierzchni dna wykopu oraz pochylenia i równości skarp, powinny być określone w dokumentacji projektowej i ST.

### 5.3. Odwodnienia pasa robót ziemnych

Niezależnie od budowy urządzeń, stanowiących elementy systemów odwadniających, ujętych w dokumentacji projektowej, Wykonawca powinien, o ile wymagają tego warunki terenowe, wykonać urządzenia, które zapewnią odprowadzenie wód gruntowych i opadowych poza obszar robót ziemnych tak, aby zabezpieczyć grunty przed przewilgoceniem i nawodnieniem. Wykonawca ma obowiązek takiego wykonywania wykopów i nasypów, aby powierzchniom gruntu nadawać w całym okresie trwania robót spadki, zapewniające prawidłowe odwodnienie.

Jeżeli, wskutek zaniedbania Wykonawcy, grunty ulegną nawodnieniu, które spowoduje ich długotrwałą nieprzydatność, Wykonawca ma obowiązek usunięcia tych gruntów i zastąpienia ich gruntami przydatnymi na własny koszt bez jakichkolwiek dodatkowych opłat ze strony Zamawiającego za te czynności, jak również za dowieziony grunt.

Odprowadzenie wód do istniejących zbiorników naturalnych i urządzeń odwadniających musi być poprzedzone uzgodnieniem z odpowiednimi instytucjami.

### 5.4. Odwodnienie wykopów

Technologia wykonania wykopu musi umożliwiać jego prawidłowe odwodnienie w całym okresie trwania robót ziemnych. Wykonanie wykopów powinno postępować w kierunku podnoszenia się niwelety.

W czasie robót ziemnych należy zachować odpowiedni spadek podłużny i nadać przekrojom poprzecznym spadki, umożliwiające szybki odpływ wód z wykopu. O ile w dokumentacji projektowej nie zawarto innego wymagania, spadek poprzeczny nie powinien być mniejszy niż  $4\%$  w przypadku gruntów spoistych i nie mniejszy niż  $2\%$  w przypadku gruntów niespoistych. Należy uwzględnić ewentualny wpływ kolejności i sposobu odspajania gruntów oraz terminów wykonywania innych robót na spełnienie wymagań dotyczących prawidłowego odwodnienia wykopu w czasie postępu robót ziemnych.

Źródła wody, odsłonięte przy wykonywaniu wykopów, należy ująć w rowy i /lub drenaże. Wody opadowe i gruntowe należy odprowadzić poza teren pasa robót ziemnych.

### 5.5. Rowy

Rowy boczne oraz rowy stokowe powinny być wykonane zgodnie z dokumentacją projektową i ST. Szerokość dna i głębokość rowu nie mogą różnić się od wymiarów projektowanych o więcej niż  $\pm 5$  cm.

## 6. KONTROLA JAKOŚCI ROBÓT

### 6.1. Ogólne zasady kontroli jakości robót

Ogólne zasady kontroli jakości robót podano w ST -00 „Wymagania ogólne” pkt 6.

### 6.2. Badania i pomiary w czasie wykonywania robót ziemnych

#### 6.2.1. Sprawdzenie odwodnienia

Sprawdzenie odwodnienia korpusu ziemnego polega na kontroli zgodności z wymaganiami specyfikacji określonymi w pkt 5 oraz z dokumentacją projektową.

Szczególną uwagę należy zwrócić na:

- właściwe ujęcie i odprowadzenie wód opadowych,
- właściwe ujęcie i odprowadzenie wysięków wodnych.

### 6.2.2. Sprawdzenie jakości wykonania robót

Czynności wchodzące w zakres sprawdzenia jakości wykonania robót określono w pktcie 6 ST D-02.01.01, D-02.02.01 oraz D-02.03.01.

### 6.3. Badania do odbioru korpusu ziemnego

#### 6.3.1. Częstotliwość oraz zakres badań i pomiarów

Częstotliwość oraz zakres badań i pomiarów do odbioru korpusu ziemnego podaje tablica 2.

Tablica 2. Częstotliwość oraz zakres badań i pomiarów wykonanych robót ziemnych

Lp.	Badana cecha	Minimalna częstotliwość badań i pomiarów
1	Pomiar szerokości korpusu ziemnego	Pomiar taśmą, szablonem, łatą o długości 3 m i poziomą lub niwelatorem, w odstępach co 200 m na prostych, w punktach głównych łuku, co 100 m na łukach o $R > 100$ m co 50 m na łukach o $R < 100$ m oraz w miejscach, które budzą wątpliwości
2	Pomiar szerokości dna rowów	
3	Pomiar rzędnych powierzchni korpusu ziemnego	
4	Pomiar pochylenia skarp	
5	Pomiar równości powierzchni korpusu	
6	Pomiar równości skarp	
7	Pomiar spadku podłużnego powierzchni korpusu lub dna rowu	Pomiar niwelatorem rzędnych w odstępach co 200 m oraz w punktach wątpliwych
8	Badanie zagęszczenia gruntu	Wskaźnik zagęszczenia określać dla każdej ułożonej warstwy lecz nie rzadziej niż w trzech punktach na 1000 m <sup>2</sup> warstwy

#### 6.3.2. Szerokość korpusu ziemnego

Szerokość korpusu ziemnego nie może różnić się od szerokości projektowanej o więcej niż  $\pm 10$  cm.

#### 6.3.3. Szerokość dna rowów

Szerokość dna rowów nie może różnić się od szerokości projektowanej o więcej niż  $\pm 5$  cm.

#### 6.3.4. Rzędne korony korpusu ziemnego

Rzędne korony korpusu ziemnego nie mogą różnić się od rzędnych projektowanych o więcej niż -3 cm lub +1 cm.

#### 6.3.5. Pochylenie skarp

Pochylenie skarp nie może różnić się od pochylenia projektowanego o więcej niż 10% wartości pochylenia wyrażonego tangensem kąta.

#### 6.3.6. Równość korony korpusu

Nierówności powierzchni korpusu ziemnego mierzone łatą 3-metrową, nie mogą przekraczać 3 cm.

#### 6.3.7. Równość skarp

Nierówności skarp, mierzone łatą 3-metrową, nie mogą przekraczać  $\pm 10$  cm.

#### 6.3.8. Spadek podłużny korony korpusu lub dna rowu

Spadek podłużny powierzchni korpusu ziemnego lub dna rowu, sprawdzony przez pomiar niwelatorem rzędnych wysokościowych, nie może dawać różnic, w stosunku do rzędnych projektowanych, większych niż -3 cm lub +1 cm.

#### 6.3.9. Zagęszczenie gruntu

Wskaźnik zagęszczenia gruntu określony zgodnie z BN-77/8931-12 [9] powinien być zgodny z założonym dla odpowiedniej kategorii ruchu. W przypadku gruntów dla których nie można określić wskaźnika zagęszczenia należy określić wskaźnik odkształcenia  $I_0$ , zgodnie z normą PN-S-02205:1998 [4].

### 6.4. Badania geosyntetyków

Przed zastosowaniem geosyntetyków w robotach ziemnych, Wykonawca powinien przedstawić Inżynierowi świadectwa stwierdzające, iż zastosowany geosyntetyk odpowiada wymaganiom norm, aprobaty technicznej i zachowa swoje właściwości w kontakcie z materiałami, które będzie oddzielać lub wzmacniać przez okres czasu nie krótszy od podanego w dokumentacji projektowej i ST.

#### **6.5. Zasady postępowania z wadliwie wykonanymi robotami**

Wszystkie materiały nie spełniające wymagań podanych w odpowiednich punktach specyfikacji, zostaną odrzucone. Jeśli materiały nie spełniające wymagań zostaną wbudowane lub zastosowane, to na polecenie Inżyniera Wykonawca wymienia je na właściwe, na własny koszt.

Wszystkie roboty, które wykazują większe odchylenia cech od określonych w punktach 5 i 6 specyfikacji powinny być ponownie wykonane przez Wykonawcę najego koszt.

Na pisemne wystąpienie Wykonawcy, Inżynier może uznać wadę za nie mającą zasadniczego wpływu na cechy eksploatacyjne drogi i ustali zakres i wielkość potraczeń za obniżoną jakością.

### **7. OBMIAR ROBÓT**

#### **7.1. Ogólne zasady obmiaru robót**

Ogólne zasady obmiaru robót podano w ST-00 „Wymagania ogólne” pkt 7.

#### **7.2. Obmiar robót ziemnych**

Jednostka obmiarowawca jest m<sup>3</sup> (metr sześcienny) wykonanych robót ziemnych.

### **8. ODBIÓR ROBÓT**

Ogólne zasady odbioru robót podano w ST -00 „Wymagania ogólne” pkt 8.

Roboty ziemne uznaje się za wykonane zgodnie z dokumentacją projektową, ST i wymaganiami Inżyniera, jeżeli wszystkie pomiary i badania z zachowaniem tolerancji wg pkt 6 dały wyniki pozytywne.

### **9. PODSTAWA PŁATNOŚCI**

Ogólne ustalenia dotyczące podstawy płatności podano w ST-00 „Wymagania ogólne” pkt 9.

### **10. PRZEPISY ZWIĄZANE**

#### **10.1. Normy**

- |                     |  |
|---------------------|--|
| 1. PN-B-02480:1986  | Grunty budowlane . Określenia . Symbole . Podział i opis gruntów   |
| 2. PN-B-04481:1988  | Grunty budowlane. Badania próbek gruntów   |
| 3. PN-B-04493:1960  | Grunty budowlane . Oznaczanie kapilarności biernej   |
| 4. PN-S-02205:1998  | Drogi samochodowe. Roboty ziemne. Wymagania i badania  |
| 5. PN-ISO10318:1993 | Geotekstylika - Terminologia   |
| 6. PN-EN-963:1999   | Geotekstylika i wyroby pokrewne  |
| 7. BN-64/8931-01    | Drogi samochodowe . Oznaczenie wskaźnika piaskowego  |
| 8. BN-64/8931-02    | Drogi samochodowe . Oznaczenie modułu odkształcenia nawierzchni podatnych i podłoża przez obciążenie płytą |
| 9. BN-77/8931-12    | Oznaczenie wskaźnika zagęszczenia gruntu   |

#### **10.2. Inne dokumenty**

10. Wykonanie i odbiór robót ziemnych dla dróg szybkiego ruchu, IBDiM, Warszawa 1978.
11. Instrukcja badań podłoża gruntowego budowli drogowych i mostowych, GDDP, Warszawa 1998.
12. Katalog typowych konstrukcji nawierzchni podatnych i półsztywnych, IBDiM, Warszawa 1997.

**SPECYFIKACJA TECHNICZNA WYKONANIA I ODBIORU  
ROBÓT BUDOWLANYCH**

**Nr: ST - 24**

**KRAWĘŻNIKI BETONOWE**

**KOD CPV : 45233320-8**

## **1. WSTĘP**

### **1.1. Przedmiot ST**

Przedmiotem niniejszej specyfikacji technicznej (ST) są wymagania dotyczące wykonania i odbioru robót związanych z ustawieniem krawężników betonowych.

### **1.2. Zakres stosowania ST**

Niniejsza specyfikacja techniczna (ST) stanowi dokument przetargowy i kontraktowy przy zlecaniu i realizacji robót na drogach na drogach dojazdowych i placach wewnętrznych.

### **1.3. Zakres robót objętych ST**

Ustalenia zawarte w niniejszej specyfikacji dotyczą zasad prowadzenia robót związanych z ustawieniem krawężników:

- betonowych na ławie betonowej z oporem lub zwykłej.
- betonowych na ławie tłuczniowej lub żwirowej.
- betonowych wtopionych na ławie betonowej, żwirowej lub tłuczniowej,
- betonowych wtopionych bez ławy, na podsypce piaskowej lub cementowo-piaskowej.

### **1.4. Określenia podstawowe**

**1.4.1.** Krawężniki betonowe - prefabrykowane belki betonowe ograniczające chodniki dla pieszych, pasy dzielące, wyspy kierujące oraz nawierzchnie drogowe.

**1.4.2.** Pozostałe określenia podstawowe są zgodne z obowiązującymi, odpowiednimi polskimi normami i z definicjami podanymi w ST-00 „Wymagania ogólne” pkt 1.4.

### **1.5. Ogólne wymagania dotyczące robót**

Ogólne wymagania dotyczące robót podano w ST-00 „Wymagania ogólne” pkt 1.5.

## **2. MATERIAŁY**

### **2.1. Ogólne wymagania dotyczące materiałów**

Ogólne wymagania dotyczące materiałów, ich pozyskiwania i składowania, podano w ST-00 „Wymagania ogólne” pkt 2.

### **2.2. Stosowane materiały**

Materiałami stosowanymi są:

- krawężniki betonowe,
- piasek na podsypkę i do zapraw,
- cement do podsypki i zapraw,
- woda,
- materiały do wykonania ławy pod krawężniki.

### **2.3. Krawężniki betonowe - klasyfikacja**

Klasyfikacja jest zgodna z BN-80/6775-03/01 [14].

#### **2.3.1. Typy**

W zależności od przeznaczenia rozróżnia się następujące typy krawężników betonowych:

U - uliczne,  
D - drogowe.

#### **2.3.2. Rodzaje**

W zależności od kształtu przekroju poprzecznego rozróżnia się następujące rodzaje krawężników betonowych:

- prostokątne ścięte - rodzaj „a”,
- prostokątne - rodzaj „b”.

#### **2.3.3. Odmiany**

W zależności od technologii i produkcji krawężników betonowych, rozróżnia się odmiany:

- 1 - krawężnik betonowyjednowarstwowy,
- 2 - krawężnik betonowy dwuwarstwowy.

#### **2.3.4. Gatunki**

W zależności od dopuszczalnych wad, uszkodzeń krawężniki betonowe dzieli się na:

- gatunek 1 - G1,
- gatunek 2 - G2.

Przykład oznaczenia krawężnika betonowego ulicznego (U), prostokątnego (b), jednowarstwowego (1) o wymiarach 12 x 15 x 100 cm, gat. 1: Ub-1/12/15/100 BN-80/6775-03/04 [15].

## 2.4. Krawężniki betonowe - wymagania techniczne

### 2.4.1. Kształt i wymiary

Kształt krawężników betonowych przedstawiono na rysunku 1, a wymiary podano w tabelicy 1.

Wymiary krawężników betonowych podano w tabelicy 1.

Dopuszczalne odchyłki wymiarów krawężników betonowych podano w tabelicy 2.

a) krawężnik rodzaju „a”

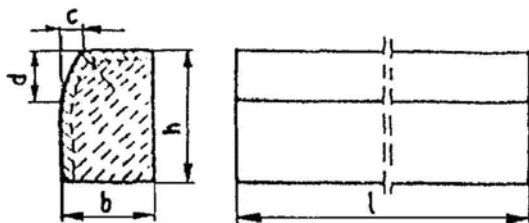

b) krawężnik rodzaju „b”

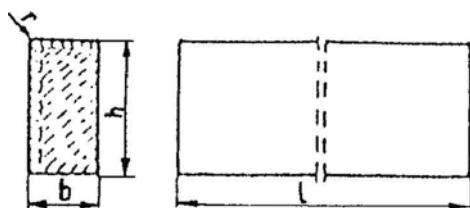

c) wpusty na powierzchniach stykowych krawężników

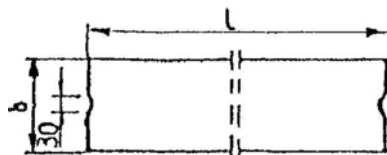

Rys. 1. Wymiarowanie krawężników

Tablica 1. Wymiary krawężników betonowych

Typ krawężnik	Rodzaj krawężnika	Wymiary krawężników, cm					
		l	b	h	c	d	r
U	a	100	20 15	30	min. 3 max. 7	min. 12 max. 15	1,0
D	b	100	15 12 10	20 25 25	-	-	1,0

Tablica 2. Dopuszczalne odchyłki wymiarów krawężników betonowych

Rodzaj wymiaru	Dopuszczalna odchyłka, mm	
	Gatunek 1	Gatunek 2
l	± 8	± 12
b, h	± 3	± 3

#### 2.4.2. Dopuszczalne wady i uszkodzenia

Powierzchnie krawężników betonowych powinny być bez rys, pęknięć i ubytków betonu, o fakturze z formy lub zatartej. Krawędzie elementów powinny być równe i proste.

Dopuszczalne wady oraz uszkodzenia powierzchni i krawędzi elementów, zgodnie z BN-80/6775-03/01 [14], nie powinny przekraczać wartości podanych w tabelicy 3.

Tablica 3. Dopuszczalne wady i uszkodzenia krawężników betonowych

Rodzaj wad i uszkodzeń		Dopuszczalna wielkość wad i uszkodzeń	
		Gatunek 1	Gatunek 2
Wklęsłość lub wypukłość powierzchni krawężników w mm		2	3
Szczeryb i uszkodzenia krawędzi i naroży	ograniczających powierzchnie górne (ścieralne), mm	niedopuszczalne	
	ograniczających pozostałe powierzchnie: - liczba max	2	2
	- długość, mm, max	20	40
	- głębokość, mm, max	6	10

#### 2.4.3. Składowanie

Krawężniki betonowe mogą być przechowywane na składowiskach otwartych, posegregowane według typów, rodzajów, odmian, gatunków i wielkości.

Krawężniki betonowe należy układać z zastosowaniem podkładek i przekładek drewnianych o wymiarach: grubość 2,5 cm, szerokość 5 cm, długość min. 5 cm większa niż szerokość krawężnika.

#### 2.4.4. Beton i jego składniki

##### 2.4.4.1. Beton do produkcji krawężników

Do produkcji krawężników należy stosować beton wg PN-B-06250 [2], klasy B 25 i B 30. W przypadku wykonywania krawężników dwuwarstwowych, górna (licowa) warstwa krawężników powinna być wykonana z betonu klasy B 30.

Beton użyty do produkcji krawężników powinien charakteryzować się:

- nasiąkliwością poniżej 4%,
- ścieralnością na tarczy Boehmego, dla gatunku 1: 3 mm, dla gatunku 2: 4 mm,
- mrozoodpornością i wodoszczelnością, zgodnie z normą PN-B-06250 [2].

##### 2.4.4.2. Cement

Cement stosowany do betonu powinien być cementem portlandzkim klasy nie niższej niż „32,5” wg PN-B-19701 [10].

Przechowywanie cementu powinno być zgodne z BN-88/6731-08 [12].

##### 2.4.4.3. Kruszywo

Kruszywo powinno odpowiadać wymaganiom PN-B-06712 [5].

Kruszywo należy przechowywać w warunkach zabezpieczających przed zanieczyszczeniem, zmieszaniem z kruszywami innych asortymentów, gatunków i marek.

##### 2.4.4.4. Woda

Woda powinna być odmiany „I” i odpowiadać wymaganiom PN-B-32250 [11].

## 2.5. Materiały na podsypkę i do zapraw

Piasek na podsypkę cementowo-piaskową powinien odpowiadać wymaganiom PN-B-06712 [5], a do zaprawy cementowo-piaskowej PN-B-06711 [4].

Cement na podsypkę i do zaprawy cementowo-piaskowej powinien być cementem portlandzkim klasy nie mniejszej niż „32,5”, odpowiadający wymaganiom PN-B-19701 [10].

Woda powinna być odmiany „I” i odpowiadać wymaganiom PN-B-32250 [11].

## 2.6. Materiały na ławy

Do wykonania ław pod krawężniki należy stosować, dla:

- a) ławy betonowej - beton klasy B 15 lub B 10, wg PN-B-06250 [2], którego składniki powinny odpowiadać wymaganiom punktu 2.4.4,
- b) ławy żwirowej - żwir odpowiadający wymaganiom PN-B-11111 [7],
- c) ławy tłuczniowej - tłuczeń odpowiadający wymaganiom PN-B-11112 [8].

## 2.7. Masa zalewowa

Masa zalewowa, do wypełnienia szczelin dylatacyjnych na gorąco, powinna odpowiadać wymaganiom BN-74/6771-04 [13] lub aprobaty technicznej.

## 3. SPRZĘT

### 3.1. Ogólne wymagania dotyczące sprzętu

Ogólne wymagania dotyczące sprzętu podano w ST-00 „Wymagania ogólne” pkt 3.

### 3.2. Sprzęt

Roboty wykonuje się ręcznie przy zastosowaniu:

- betoniarek do wytwarzania betonu i zapraw oraz przygotowania podsypki cementowo-piaskowej,
- wibratorów płytowych, ubijaków ręcznych lub mechanicznych.

## 4. TRANSPORT

### 4.1. Ogólne wymagania dotyczące transportu

Ogólne wymagania dotyczące transportu podano w ST-00 „Wymagania ogólne” pkt 4.

### 4.2. Transport krawężników

Krawężniki betonowe mogą być przewożone dowolnymi środkami transportowymi.

Krawężniki betonowe układać należy na środkach transportowych w pozycji pionowej z nachyleniem w kierunku jazdy.

Krawężniki powinny być zabezpieczone przed przemieszczeniem się i uszkodzeniami w czasie transportu, a górna warstwa nie powinna wystawać poza ściany środka transportowego więcej niż 1/3 wysokości tej warstwy.

### 4.3. Transport pozostałych materiałów

Transport cementu powinien się odbywać w warunkach zgodnych z BN-88/6731-08 [12].

Kruszywa można przewozić dowolnym środkiem transportu, w warunkach zabezpieczających je przed zanieczyszczeniem i zmieszaniem z innymi materiałami. Podczas transportu kruszywa powinny być zabezpieczone przed wysypianiem, a kruszywo drobne - przed rozpyleniem.

Masę zalewową należy pakować w bębny blaszane lub beczki drewniane. Transport powinien odbywać się w warunkach zabezpieczających przed uszkodzeniem bębnow i beczek.

## 5. WYKONANIE ROBÓT

### 5.1. Ogólne zasady wykonania robót

Ogólne zasady wykonania robót podano w ST-00 „Wymagania ogólne” pkt 5.

### 5.2. Wykonanie koryta pod ławy

Koryto pod ławy należy wykonywać zgodnie z PN-B-06050 [1].

Wymiary wykopu powinny odpowiadać wymiarom ławy w planie z uwzględnieniem w szerokości dna wykopu ew. konstrukcji szalunku.

Wskaźnik zagęszczenia dna wykonanego koryta pod ławę powinien wynosić co najmniej 0,97 według normalnej metody Proctora.



### 5.3. Wykonanie ław

Wykonanie ław powinno być zgodne z BN-64/8845-02 [16].

#### 5.3.1. Ława żwirowa

Ławy żwirowe o wysokości do 10 cm wykonuje się jednowarstwowo przez zasypianie koryta żwirem i zagęszczenie go polewając wodą.

Ławy o wysokości powyżej 10 cm należy wykonywać dwuwarstwowo, starannie zagęszczając poszczególne warstwy.

#### 5.3.2. Ława tłuczniowa

Ławy należy wykonywać przez zasypianie wykopu koryta tłuczniem.

Tłuczeń należy starannie ubić polewając wodą. Górną powierzchnię ławy tłuczniowej należy wyrównać kliniecem i ostatecznie zagęścić.

Przy grubości warstwy tłucznia w ławie wynoszącej powyżej 10 cm należy ławę wykonać dwuwarstwowo, starannie zagęszczając poszczególne warstwy.

#### 5.3.3. Ława betonowa

Ławy betonowe zwykle w gruntach spoistych wykonuje się bez szalowania, przy gruntach sypkich należy stosować szalowanie.

Ławy betonowe z oporem wykonuje się w szalowaniu. Beton rozścielony w szalowaniu lub bezpośrednio w korycie powinien być wyrównywany warstwami. Betonowanie ław należy wykonywać zgodnie z wymaganiami PN-B-06251 [3], przy czym należy stosować co 50 m szczeliny dylatacyjne wypełnione bitumiczną masą zalewową.

### 5.4. Ustawienie krawężników betonowych

#### 5.4.1. Zasady ustawiania krawężników

Światło (odległość górnej powierzchni krawężnika odjezdni) powinno być zgodne z ustaleniami dokumentacji projektowej, a w przypadku braku takich ustaleń powinno wynosić od 10 do 12 cm, a w przypadkach wyjątkowych (np. ze względu na „wyrobień” ścieku) może być zmniejszone do 6 cm lub zwiększone do 16 cm.

Zewnętrzna ściana krawężnika od strony chodnika powinna być po ustawieniu krawężnika obsypana piaskiem, żwirem, tłuczniem lub miejscowym gruntem przepuszczalnym, starannie ubitym.

Ustawienie krawężników powinno być zgodne z BN-64/8845-02 [16].

#### 5.4.2. Ustawienie krawężników na ławie żwirowej lub tłuczniowej

Ustawianie krawężników na ławie żwirowej i tłuczniowej powinno być wykonywane na podsypce z piasku o grubości warstwy od 3 do 5 cm po zagęszczeniu.

#### 5.4.3. Ustawienie krawężników na ławie betonowej

Ustawianie krawężników na ławie betonowej wykonuje się na podsypce z piasku lub na podsypce cementowo-piaskowej o grubości 3 do 5 cm po zagęszczeniu.

#### 5.4.4. Wypełnianie spoin

Spoiny krawężników nie powinny przekraczać szerokości 1 cm. Spoiny należy wypełnić żwirem, piaskiem lub zaprawą cementowo-piaskową przygotowaną w stosunku 1:2. Zalewanie spoin krawężników zaprawą cementowo-piaskową stosuje się wyłącznie do krawężników ustawionych na ławie betonowej.

Spoiny krawężników przed zalaniem zaprawą należy oczyścić i zmyć wodą. Dla zabezpieczenia przed wpływami temperatury krawężniki ustawione na podsypce cementowo-piaskowej i o spoinach zalanych zaprawą należy zalewać co 50 m bitumiczną masą zalewową nad szczeliną dylatacyjną ławy.

## 6. KONTROLA JAKOŚCI ROBÓT

### 6.1. Ogólne zasady kontroli jakości robót

Ogólne zasady kontroli jakości robót podano w ST-00 „Wymagania ogólne” pkt 6.

### 6.2. Badania przed przystąpieniem do robót

#### 6.2.1. Badania krawężników

Przed przystąpieniem do robót Wykonawca powinien wykonać badania materiałów przeznaczonych do ustawienia krawężników betonowych i przedstawić wyniki tych badań Inżynierowi do akceptacji.

Sprawdzenie wyglądu zewnętrznego należy przeprowadzić na podstawie oględzin elementu przez pomiar i policzenie uszkodzeń występujących na powierzchniach i krawędziach elementu zgodnie z wymaganiami tablicy 3. Pomiar długości i głębokości uszkodzeń należy wykonać za pomocą przymiaru stalowego lub suwmiarki z dokładnością do 1 mm, zgodnie z ustaleniami PN-B-10021 [6].

Sprawdzenie kształtu i wymiarów elementów należy przeprowadzić z dokładnością do 1 mm przy użyciu suwmiarki oraz przymiaru stalowego lub taśmy zgodnie z wymaganiami tablicy 1 i 2. Sprawdzenie kątów prostych w narożach elementów wykonuje się przez przyłożenie kątownika do badanego naroża i zmierzenia odchyłek z dokładnością do 1 mm.

### 6.2.2. Badania pozostałych materiałów

Badania pozostałych materiałów stosowanych przy ustawianiu krawężników betonowych powinny obejmować wszystkie właściwości, określone w normach podanych dla odpowiednich materiałów w pkt 2.

## 6.3. Badania w czasie robót

### 6.3.1. Sprawdzenie koryta pod ławę

Należy sprawdzać wymiary koryta oraz zagęszczenie podłoża na dnie wykopu.

Tolerancja dla szerokości wykopu wynosi  $\pm 2$  cm. Zagęszczenie podłoża powinno być zgodne z pkt 5.2.

### 6.3.2. Sprawdzenie ław

Przy wykonywaniu ław badaniu podlegają:

- a) Zgodność profilu podłużnego górnej powierzchni ław z dokumentacją projektową.  
Profil podłużny górnej powierzchni ławy powinien być zgodny z projektowaną niweletą. Dopuszczalne odchylenia mogą wynosić  $\pm 1$  cm na każde 100 m ławy.
- b) Wymiary ław.  
Wymiary ław należy sprawdzić w dwóch dowolnie wybranych punktach na każde 100 m ławy. Tolerancje wymiarów wynoszą:
  - dla wysokości  $\pm 10\%$  wysokości projektowanej,
  - dla szerokości  $\pm 10\%$  szerokości projektowanej.
- c) Równość górnej powierzchni ław.  
Równość górnej powierzchni ławy sprawdza się przez przyłożenie w dwóch punktach, na każde 100 m ławy, trzymetrowej łaty.  
Prześwit pomiędzy górną powierzchnią ławy i przyłożoną łatą nie może przekraczać 1 cm.
- d) Zagęszczenie ław.  
Zagęszczenie ław bada się w dwóch przekrojach na każde 100 m. Ławy ze żwiru lub piasku nie mogą wykazywać śladu urządzenia zagęszczającego.  
Ławy z tłuczni, badane próbą wyjęcia poszczególnych ziarn tłuczni, nie powinny pozwalać na wyjęcie ziarna z ławy.
- e) Odchylenie linii ław od projektowanego kierunku.  
Dopuszczalne odchylenie linii ław od projektowanego kierunku nie może przekraczać  $\pm 2$  cm na każde 100 m wykonanej ławy.

### 6.3.3. Sprawdzenie ustawienia krawężników

Przy ustawianiu krawężników należy sprawdzać:

- a) dopuszczalne odchylenia linii krawężników w poziomie od linii projektowanej, które wynosi  $\pm 1$  cm na każde 100 m ustawionego krawężnika,
- b) dopuszczalne odchylenie niwelety górnej płaszczyzny krawężnika od niwelety projektowanej, które wynosi  $\pm 1$  cm na każde 100 m ustawionego krawężnika,
- c) równość górnej powierzchni krawężników, sprawdzane przez przyłożenie w dwóch punktach na każde 100 m krawężnika, trzymetrowej łaty, przy czym prześwit pomiędzy górną powierzchnią krawężnika i przyłożoną łatą nie może przekraczać 1 cm,
- d) dokładność wypełnienia spoin bada się co 10 metrów. Spoiny muszą być wypełnione całkowicie na pełną głębokość.

## 7. OBMIAR ROBÓT

### 7.1. Ogólne zasady obmiaru robót

Ogólne zasady obmiaru robót podano w ST-00 „Wymagania ogólne” pkt 7.

### 7.2. Jednostka obmiarowa

Jednostką obmiarową jest m (metr) ustawionego krawężnika betonowego.

## 8. ODBIÓR ROBÓT

### 8.1. Ogólne zasady odbioru robót

Ogólne zasady odbioru robót podano w ST-00 „Wymagania ogólne” pkt 8.

Roboty uznaje się za wykonane zgodnie z dokumentacją projektową, ST i wymaganiami Inżyniera, jeżeli wszystkie pomiary i badania z zachowaniem tolerancji wg pkt 6 dały wyniki pozytywne.

## 8.2. Odbiór robót zanikających i ulegających zakryciu

Odbiorowi robót zanikających i ulegających zakryciu podlegają:

- wykonanie koryta pod ławę,
- wykonanie ławy,
- wykonanie podsypki.

## 9. PODSTAWA PŁATNOŚCI

### 9.1. Ogólne ustalenia dotyczące podstawy płatności

Ogólne ustalenia dotyczące podstawy płatności podano w ST-00 „Wymagania ogólne” pkt 9.

### 9.2. Cena jednostki obmiarowej

Cena wykonania 1 m krawężnika betonowego obejmuje:

- prace pomiarowe i roboty przygotowawcze,
- dostarczenie materiałów na miejsce wbudowania,
- wykonanie koryta pod ławę,
- ew. wykonanie szalunku,
- wykonanie ławy,
- wykonanie podsypki,
- ustawienie krawężników na podsypce (piaskowej lub cementowo-piaskowej),
- wypełnienie spoin krawężników zaprawą,
- ew. zalanie spoin masą zalewową,
- zasypanie zewnętrznej ściany krawężnika gruntem i ubicie,
- przeprowadzenie badań i pomiarów wymaganych w specyfikacji technicznej.

## 10. PRZEPISY ZWIĄZANE

### 10.1. Normy

1.	PN-B-06050	Roboty ziemne budowlane
2.	PN-B-06250	Beton zwykły
3.	PN-B-06251	Roboty betonowe i żelbetowe
4.	PN-B-06711	Kruszywo mineralne. Piasek do betonów i zapraw
5.	PN-B-06712	Kruszywa mineralne do betonu zwykłego
6.	PN-B-10021	Prefabrykaty budowlane z betonu. Metody pomiaru cech geometrycznych
7.	PN-B-11111	Kruszywa mineralne. Kruszywa naturalne do nawierzchni drogowych. Żwir i mieszanka
8.	PN-B-11112	Kruszywa mineralne. Kruszywo łamane do nawierzchni drogowych
9.	PN-B-11113	Kruszywa mineralne. Kruszywa naturalne do nawierzchni drogowych. Piasek
10.	PN-B-19701	Cement. Cement powszechnego użytku. Skład, wymagania i ocena zgodności
11.	PN-B32250	Materiały budowlane. Woda do betonów i zapraw
12.	BN-88/6731-08	Cement. Transport i przechowywanie
13.	BN-74/6771-04	Drogi samochodowe. Masa zalewowa
14.	BN-80/6775-03/01	Prefabrykaty budowlane z betonu. Elementy nawierzchni dróg, ulic, parkingów i torowisk tramwajowych. Wspólne wymagania i badania
15.	BN-80/6775-03/04	Prefabrykaty budowlane z betonu. Elementy nawierzchni dróg, ulic, parkingów i torowisk tramwajowych. Krawężniki i obrzeża chodnikowe
16.	BN-64/8845-02	Krawężniki uliczne. Warunki techniczne ustawiania i odbioru.

### 10.2. Inne dokumenty

17. Katalog powtarzalnych elementów drogowych (KPED), Transprojekt - Warszawa, 1979 i 1982 r.

**SPECYFIKACJA TECHNICZNA WYKONANIA I ODBIORU  
ROBÓT BUDOWLANYCH**

**Nr : ST - 25**

**NAWIERZCHNIA Z KOSTKI BRUKOWEJ BETONOWEJ**

**KOD CPV : 45233220-7**

## 1. WSTĘP

### 1.1. Przedmiot ST

Przedmiotem niniejszej ogólnej specyfikacji technicznej (ST) są wymagania dotyczące wykonania i odbioru robót związanych z wykonaniem nawierzchni z betonowej kostki brukowej.

### 1.2. Zakres stosowania ST

Niniejsza specyfikacja techniczna (ST) stanowi dokument przetargowy i kontraktowy przy zleceniu i realizacji robót na lokalnych drogach, placach i chodnikach.

### 1.3. Zakres robót objętych ST

Ustalenia zawarte w niniejszej specyfikacji dotyczą zasad prowadzenia robót związanych z wykonaniem i odbiorem nawierzchni z betonowej kostki brukowej.

Betonową kostkę brukową stosuje się do nawierzchni:

- dróg (ulic) lokalnych i dojazdowych, zwłaszcza w strefie zamieszkania,
- przystanków autobusowych, peronów i ciągów pieszo-jezdnych,
- placów ulicznych, parkingów, wjazdów do bram i garaży, placów zabawowych,
- chodników, alei spacerowych, ścieżek, pasaży,
- ścieżek rowerowych,

oraz do umocnienia skarp, pasów dzielących dróg, ścieków, rowów, schodów, małej architektury drogowej, elementów miejsc obsługi podróżnych itp.

### 1.4. Określenia podstawowe

**1.4.1.** Betonowa kostka brukowa - prefabrykowany element budowlany, przeznaczony do budowy warstwy ścieralnej nawierzchni, wykonany metodą wibroprasowania z betonu niezbrojonego niebarwionego lub barwionego, jedno- lub dwuwarstwowego, charakteryzujący się kształtem, który umożliwia wzajemne przystawianie elementów.

**1.4.2.** Krawężnik - prosty lub łukowy element budowlany oddzielający jezdnię od chodnika, charakteryzujący się stałym lub zmiennym przekrojem poprzecznym i długością nie większą niż 1,0 m.

**1.4.3.** Ściek - umocnione zagłębienie, poniżej krawędzi jezdni, zbierające i odprowadzające wodę.

**1.4.4.** Obrzeże - element budowlany, oddzielający nawierzchnie chodników i ciągów pieszych od terenów nie przeznaczonych do komunikacji.

**1.4.5.** Spoina - odstęp pomiędzy przylegającymi elementami (kostkami) wypełniony określonymi materiałami wypełniającymi.

**1.4.6.** Szczelina dylatacyjna - odstęp dzielący duży fragment nawierzchni na sekcje w celu umożliwienia odkształceń temperaturowych, wypełniony określonymi materiałami wypełniającymi.

**1.4.7.** Pozostałe określenia podstawowe są zgodne z obowiązującymi, odpowiednimi polskimi normami i z definicjami podanymi w ST - 00 „Wymagania ogólne” [10] pkt 1.4.

### 1.5. Ogólne wymagania dotyczące robót

Ogólne wymagania dotyczące robót podano w ST - 00 „Wymagania ogólne” [10] pkt 1.5.

## 2. MATERIAŁY

### 2.1. Ogólne wymagania dotyczące materiałów

Ogólne wymagania dotyczące materiałów, ich pozyskiwania i składowania, podano w ST - 00 „Wymagania ogólne” [10] pkt 2.

### 2.2. Betonowa kostka brukowa

#### 2.2.1. Klasyfikacja betonowych kostek brukowych

Betonowa kostka brukowa może mieć następujące cechy charakterystyczne, określone w katalogu producenta:

1. odmiana:
  - a) kostka jednowarstwowa (z jednego rodzaju betonu),
  - b) kostka dwuwarstwowa (z betonu warstwy spodniej konstrukcyjnej i warstwy fakturowej (górnej) zwykle barwionej grubości min. 4mm,
2. gatunek, w zależności od wyglądu zewnętrznego, tj. od rodzaju, liczby i wielkości wad powierzchni, krawędzi i naroży: a) gatunek 1, b) gatunek 2,
3. klasa:
  - a) klasa „50”, o wytrzymałości na ścislenie nie mniejszej niż 50 MPa,

- b) klasa „35”, o wytrzymałości na ściskanie nie mniejszej niż 35 MPa,
4. barwa:
- a) kostka szara, z betonu niebarwionego,
  - b) kostka kolorowa, z betonu barwionego (zwykle pigmentami nieorganicznymi),
5. wzór (kształt) kostki: zgodny z kształtami określonymi przez producenta (przykłady podano w załączniku 1),
6. wymiary, zgodne z wymiarami określonymi przez producenta, w zasadzie:
- a) długość: od 140 mm do 280 mm,
  - b) szerokość: od 0,5 do 1,0 wymiaru długości, lecz nie mniej niż 100 mm,
  - c) grubość: od 55 mm do 140 mm, przy czym zalecanymi grubościami są: 60 mm, 80 mm i 100 mm.
- Pożądane jest, aby wymiary kostek były dostosowane do sposobu układania i siatki spoin oraz umożliwiły wykonanie warstwy o szerokości 1,0 m lub 1,5 m bez konieczności przecinania elementów w trakcie ich wbudowywania w nawierzchnię.

#### 2.2.2. Wymagania techniczne stawiane betonowym kostkom brukowym

Betonowa kostka brukowa powinna posiadać aprobatę techniczną, wydaną przez uprawnioną jednostkę (Instytut Badawczy Dróg i Mostów).

Betonowa kostka brukowa powinna odpowiadać wymaganiom określonym w aprobacie technicznej, a w przypadku braku wystarczających ustaleń, powinna mieć charakterystyki określone przez odpowiednie procedury badawcze IBDiM, zgodne z poniższymi wskazaniami:

- 1) kształt i wymiary powinny być zgodne z deklarowanymi przez producenta, z dopuszczalnymi odchyłkami od wymiarów:
  - długość i szerokość  $\pm 3,0$  mm,
  - grubość  $\pm 5,0$  mm,
- 2) wytrzymałość na ściskanie powinna być nie mniejsza niż:
  - 50 MPa, dla klasy „50”,
  - 35 MPa, dla klasy „35”,
- 3) mrozoodporność: po 30 cyklach zamrażania i rozmrażania próbek w 3% roztworze NaCl lub 150 cyklach zamrażania i rozmrażania metodą zwykłą, powinny być spełnione jednocześnie następujące warunki:
  - próbki nie powinny wykazywać pęknięć i zarysowa. powierzchni licowych,
  - łączna masa ubytków betonu w postaci zniszczonych narożników i krawędzi, odprysków kruszywa itp. nie powinna przekraczać 5% masy próbek nie zamrażanych,
  - obniżenie wytrzymałości na ściskanie w stosunku do próbek nie zamrażanych nie powinno być większe niż 20%,
- 4) nasiąkliwość, nie powinna przekraczać 5%,
- 5) ścieralność, sprawdzana na tarczy Boehmego, określona stratą wysokości, nie powinna przekraczać wartości:
  - 3,5 mm, dla klasy „50”,
  - 4,5 mm, dla klasy „35”,
- 6) szorstkość, określona wskaźnikiem szorstkości SRT (Skid Resistance Tester) powierzchni licowej górnej, sprawdzona wahałem angielskim, powinna wynosić nie mniej niż 50 jednostek SRT,
- 7) wygląd zewnętrzny: powierzchnie elementów nie powinny mieć rys, pęknięć i ubytków betonu, krawędzie elementów powinny być równe, a tekstura i kolor powierzchni licowej powinny być jednorodne. Dopuszczalne wady wyglądu zewnętrznego i uszkodzenia powierzchni nie powinny przekraczać wartości podanych w tabelicy 1. (Uwaga: Naloty wapienne - wykwyty w postaci białych plam - powstają w wyniku naturalnych procesów fizykochemicznych występujących w betonie podczas jego wiązania i twardnienia; naloty te powoli znikają w okresie do 2 lat).

Tablica 1. Dopuszczalne wady wyglądu zewnętrznego betonowej kostki brukowej

Lp.	Właściwości	Wymagania	
		gatunek 1	gatunek 2
1	Stan powierzchni licowej: - tekstura - rysy i spękania - kolor według katalogu producenta - przebarwienia  - plamy, zabrudzenia niezmywalne wodą - naloty wapienne	jednorodna w danej partii niedopuszczalne jednolity dla danej partii dopuszczalne niekontrastowe przebarwienia na pojedynczej kostce  niedopuszczalne  dopuszczalne	jednorodna w danej partii niedopuszczalne dopuszczane różnice w odcieniu tego samego koloru dopuszczalne kontrastowe przebarwienia tego samego koloru na pojedynczej kostce  niedopuszczalne  dopuszczalne
2	Uszkodzenia powierzchni bocznych: - dopuszczalna liczba w 1 kostce - dopuszczana wielkość (długość i szerokość)	2 30 mm x 10 mm	2 50 mm x 20 mm
3	Szczerby i uszkodzenia krawędzi i naroży przylicowych	niedopuszczalne	niedopuszczalne
4	Uszkodzenia krawędzi pionowych - dopuszczalna liczba w 1 kostce - dopuszczana wielkość (długość i głębokość)	2 20 mm x 6 mm	2 30 mm x 10 mm

### 2.2.3. Składowanie kostek

Kostkę zaleca się pakować na paletach. Palety z kostką mogą być składowane na otwartej przestrzeni, przy czym podłoże powinno być wyrównane i odwodnione.

## 2.3. Materiały na podsypkę i do wypełnienia spoin oraz szczelin w nawierzchni

Jeśli dokumentacja projektowa lub ST nie ustala inaczej, to należy stosować następujące materiały:

- na podsypkę piaskową pod nawierzchnię
  - piasek naturalny wg PN-B-11113: 1996 [2], odpowiadający wymaganiom dla gatunku 2 lub 3,
  - piasek łamany (0,075--2) mm, mieszankę drobną granulowaną (0,075--4) mm albo miał (0--4) mm, odpowiadający wymaganiom PN-B-11112:1996 [1],
- na podsypkę cementowo-piaskową pod nawierzchnię
  - mieszankę cementu i piasku w stosunku 1:4 z piasku naturalnego spełniającego wymagania dla gatunku 1 wg PN-B-11113: 1996 [2], cementu powszechnego użytku spełniającego wymagania PN-B-19701 : 1997 [4] i wody odmiany 1 odpowiadającej wymaganiom PN-B-32250: 1988 (PN-88/B-32250) [5],
- do wypełniania spoin w nawierzchni na podsypce piaskowej
  - piasek naturalny spełniający wymagania PN-B-11113: 1996 [2] gatunku 2 lub 3,
  - piasek łamany (0,075--2) mm wg PN-B-11112:1996 [1],
- do wypełniania spoin w nawierzchni na podsypce cementowo-piaskowej
  - zaprawę cementowo-piaskową 1 : 4 spełniającą wymagania wg 2.3 b),
- do wypełniania szczelin dylatacyjnych w nawierzchni na podsypce cementowo-piaskowej
  - do wypełnienia górnej części szczeliny dylatacyjnej należy stosować drogowe zalewy kauczukowo-asfaltowe lub syntetyczne masy uszczelniające (np. poliuretanowe, poliwinylowe itp.), spełniające wymagania norm lub aprobat technicznych, względnie odpowiadających wymaganiom ST D-05.03.04a „Wypełnianie szczelin w nawierzchniach z betonu cementowego” [16],
  - do wypełnienia dolnej części szczeliny dylatacyjnej należy stosować wilgotną mieszankę cementowo-piaskową 1 : 8 z materiałów spełniających wymagania wg 2.3 b) lub inny materiał zaakceptowany przez Inżyniera.

Składowanie kruszywa, nie przeznaczonego do bezpośredniego wbudowania po dostarczeniu na budowę, powinno odbywać się na podłożu równym, utwardzonym i dobrze odwodnionym, przy zabezpieczeniu kruszywa przed zanieczyszczeniem i zmieszaniem z innymi materiałami kamiennymi.

Przechowywanie cementu powinno być zgodne z BN-88/673 1 -08 [6].

#### **2.4. Krawężniki, obrzeża i ścieki**

Jeśli dokumentacja projektowa, ST lub Inżynier nie ustalą inaczej, to do obramowania nawierzchni z kostek można stosować:

- a) krawężniki i obrzeża betonowe wg BN-80/6775-03/04 [7] lub z betonu wibroprasowanego posiadającego aprobatę techniczną,
- b) krawężniki kamienne wg PN-B- 1 12 1 3: 1 997 [3].

Przy krawężnikach mogą występować ścieki wg ST D-08.05.00 „Ścieki”.

Krawężniki, obrzeża i ścieki mogą być ustawiane na:

- a) podsypce piaskowej lub cementowo-piaskowej, spełniających wymagania wg 2.3 a i 2.3 b,
- b) ławach żwirowych, tłuczniowych lub betonowych, spełniających wymagania wg ST „Krawężniki”.

Krawężniki i obrzeża mogą być przechowywane na składowiskach otwartych, posegregowane według typów, rodzajów, odmian i wielkości. Należy układać je z zastosowaniem podkładek i przekładek drewnianych. Kruszywo i cement powinny być składowane i przechowywane wg 2.3.

#### **2.5. Materiały do podbudowy ułożonej pod nawierzchnią z betonowej kostki brukowej**

Materiały do podbudowy, ustalonej w dokumentacji projektowej, powinny odpowiadać wymaganiom właściwej ST lub innym dokumentom zaakceptowanym przez Inżyniera.

### **3. SPRZĘT**

#### **3.1. Ogólne wymagania dotyczące sprzętu**

Ogólne wymagania dotyczące sprzętu podano w ST - 00 „Wymagania ogólne” [10] pkt 3.

#### **3.2. Sprzęt do wykonania nawierzchni**

Układanie betonowej kostki brukowej może odbywać się:

- a) ręcznie, zwłaszcza na małych powierzchniach,
- b) mechanicznie przy zastosowaniu urządzeń układających (układarek), składających się z wózka i chwytaka sterowanego hydraulicznie, służącego do przenoszenia z palety warstwy kostek na miejsce ich ułożenia; urządzenie to, po skończonym układaniu kostek, można wykorzystać do wmiatania piasku w szczeliny, zamocowanymi do chwytaka szczotkami.

Do przycinania kostek można stosować specjalne narzędzia tnące (np. przycinarki, szlifierki z tarczą).

Do zagęszczania nawierzchni z kostki należy stosować zagęszczarki wibracyjne (płytkowe) z wykładziną elastomerową, chroniące kostki przed ścieraniem i wykruszaniem naroży.

Sprzęt do wykonania koryta, podbudowy i podsypki powinien odpowiadać wymaganiom właściwych ST, wymienionych w pktcie 5.4 lub innym dokumentom (normom PB i BN, wytycznym IBDiM) względnie opracowanym ST zaakceptowanym przez Inżyniera.

Do wytwarzania podsypki cementowo-piaskowej i zapraw należy stosować betoniarki.

### **4. TRANSPORT**

#### **4.1. Ogólne wymagania dotyczące transportu**

Ogólne wymagania dotyczące transportu podano w ST - 00 „Wymagania ogólne” [10] pkt 4.

#### **4.2. Transport materiałów do wykonania nawierzchni**

Betonowe kostki brukowe mogą być przewożone na paletach - dowolnymi środkami transportowymi po osiągnięciu przez beton wytrzymałości na ściskanie co najmniej 15 MPa. Kostki w trakcie transportu powinny być zabezpieczone przed przemieszczaniem się i uszkodzeniem.

Jako środki transportu wewnątrzzakładowego kostek na środki transportu zewnętrznego mogą służyć wózki widłowe, którymi można dokonać załadunku palet. Do załadunku palet na środki transportu można wykorzystywać również dźwigi samochodowe.

Palety transportowe powinny być spinane taśmami stalowymi lub plastikowymi, zabezpieczającymi kostki przed uszkodzeniem w czasie transportu. Najednej palecie zaleca się układać do 10 warstw kostek (zależnie od grubości i kształtu), tak aby masa palety z kostkami wynosiła od 1200 kg do 1700 kg. Pożądane jest, aby palety z kostkami były wysyłane do odbiorcy środkiem transportu samochodowego wyposażonym w dźwig do za- i rozładunku.

Krawężniki i obrzeża mogą być przewożone dowolnymi środkami transportowymi. Krawężniki betonowe należy układać w pozycji pionowej z nachyleniem w kierunku jazdy. Krawężniki kamienne należy układać na



podkładkach drewnianych, długością w kierunku jazdy. Krawężniki i obrzeża powinny być zabezpieczone przed przemieszczeniem się i uszkodzeniem w czasie transportu.

Kruszywa można przewozić dowolnym środkiem transportu, w warunkach zabezpieczających je przed zanieczyszczeniem i zmieszaniem z innymi materiałami. Podczas transportu kruszywa powinny być zabezpieczone przed wysypianiem, a kruszywo drobne - przed rozpyleniem.

Cement powinien być przewożony w warunkach zgodnych z BN-88/6731-08 [6].

Zalwę lub masy uszczelniające do szczelin dylatacyjnych można transportować dowolnymi środkami transportu w fabrycznie zamkniętych pojemnikach lub opakowaniach, chroniących je przed zanieczyszczeniem.

Materiały do podbudowy powinny być przewożone w sposób odpowiadający wymaganiom właściwej OST.

## **5. WYKONANIE ROBÓT**

### **5.1. Ogólne zasady wykonania robót**

Ogólne zasady wykonania robót podano w ST - 00 „Wymagania ogólne” [10] pkt 5.

### **5.2. Podłoże i koryto**

Grunty podłoża powinny być niewysadzinowe, jednorodne i nośne oraz zabezpieczone przed nadmiernym zawilgoceniem i ujemnymi skutkami przemarzania, zgodnie z dokumentacją projektową.

Koryto pod podbudowę lub nawierzchnię powinno być wyprofilowane zgodnie z projektowanymi spadkami oraz przygotowane zgodnie z Projektem Budowlanym.

Koryto musi mieć skuteczne odwodnienie, zgodnie z dokumentacją projektową

### **5.3. Konstrukcja nawierzchni**

Konstrukcja nawierzchni powinna być zgodna z dokumentacją projektową lub ST (przykłady konstrukcji nawierzchni podaje załącznik 2).

Konstrukcja nawierzchni może obejmować ułożenie warstwy ścieranej z betonowej kostki brukowej na:

- a) podsypce piaskowej lub cementowo-piaskowej oraz podbudowie,
- b) podsypce piaskowej rozścielonej bezpośrednio na podłożu z gruntu piaszczystego o wskaźniku piaskowym  $WP > 35$  wg [8].

Podstawowe czynności przy wykonywaniu nawierzchni, z występowaniem podbudowy, podsypki cementowo-piaskowej i wypełnieniem spoin zaprawą cementowo-piaskową, obejmują:

1. wykonanie podbudowy,
2. wykonanie obramowania nawierzchni (z krawężników, obrzeży i ew. ścieków),
3. przygotowanie i rozścielenie podsypki cementowo-piaskowej,
4. ułożenie kostek z ubiciem,
5. przygotowanie zaprawy cementowo-piaskowej i wypełnienie nią szczelin,
6. wypełnienie szczelin dylatacyjnych,
7. pielęgnację nawierzchni i oddanie jej do ruchu.

Przy wykonywaniu nawierzchni na podsypce piaskowej, podstawowych czynności jest mniej, gdyż nie występują zwykle poz. 1, 6 i 7, a poz. 3 dotyczy podsypki piaskowej, zaś poz. 5 - wypełnienia szczelin piaskiem.

### **5.4. Podbudowa**

Rodzaj podbudowy przewidzianej do wykonania pod warstwą betonowej kostki brukowej powinien być zgodny z dokumentacją projektową.

### **5.5. Obramowanie nawierzchni**

Rodzaj obramowania nawierzchni powinien być zgodny z dokumentacją projektową lub ST.

Jeśli dokumentacja projektowa lub ST nie ustala inaczej, to materiały do wykonania obramowań powinny odpowiadać wymaganiom określonym w pkt 2.4.

Ustawianie krawężników, obrzeży i ew. wykonanie ścieków przykrawężnikowych powinno być zgodne z wymaganiami zawartymi w ST „Krawężniki”.

Krawężniki i obrzeża zaleca się ustawiać przed przystąpieniem do układania nawierzchni z kostki. Przed ich ustawieniem, pożądane jest ułożenie pojedynczego rzędu kostek w celu ustalenia szerokości nawierzchni i prawidłowej lokalizacji krawężników lub obrzeży.

### **5.6. Podsypka**

Rodzaj podsypki i jej grubość powinny być zgodne z dokumentacją projektową lub ST.

Jeśli dokumentacja projektowa lub ST nie ustala inaczej to grubość podsypki powinna wynosić po zagęszczeniu 3-5 cm, a wymagania dla materiałów na podsypkę powinny być zgodne z pkt 2.3. Dopuszczalne odchyłki od zaprojektowanej grubości podsypki nie powinny przekraczać  $\pm 1$  cm.

Podsypkę piaskową należy zwilżyć wodą, równomiernie rozścielić i zagęścić lekkimi walcami (np. ręcznymi) lub zagęszczarkami wibracyjnymi w stanie wilgotności optymalnej.

Podsypkę cementowo-piaskową stosuje się z zasady przy występowaniu podbudowy pod nawierzchnią z kostki. Podsypkę cementowo-piaskową przygotowuje się w betoniarkach, a następnie rozściela się na uprzednio zwilżonej podbudowie, przy zachowaniu:

- współczynnika wodnocementowego od 0,25 do 0,35,
- wytrzymałości na ściskanie nie mniejszej niż  $R_7 = 10 \text{ MPa}$ ,  $R_{28} = 14 \text{ MPa}$ .

W praktyce, wilgotność układanej podsypki powinna być taka, aby po ściśnięciu podsypki w dłoni podsypka nie rozsypywała się i nie było na dłoni śladów wody, a po naciśnięciu palcami podsypka rozsypywała się. Rozścielenie podsypki cementowo-piaskowej powinno wyprzedzać układanie nawierzchni z kostek od 3 do 4 m. Rozścielona podsypka powinna być wyprofilowana i zagęszczona w stanie wilgotnym, lekkimi walcami (np. ręcznymi) lub zagęszczarkami wibracyjnymi.

Jeśli podsypka jest wykonana z suchej zaprawy cementowo-piaskowej to po zawałowaniu nawierzchni należy ją połączyć wodą w takiej ilości, aby woda zwilżyła całą grubość podsypki. Rozścielenie podsypki z suchej zaprawy może wyprzedzać układanie nawierzchni z kostek o około 20 m.

Całkowite ubicie nawierzchni i wypełnienie spoin zaprawą musi być zakończone przed rozpoczęciem wiązania cementu w podsypce.

## 5.7. Układanie nawierzchni z betonowych kostek brukowych

### 5.7.1. Ustalenie kształtu, wymiaru i koloru kostek oraz desenia ich układania

Kształt, wymiary, barwę i inne cechy charakterystyczne kostek wg pktu 2.2.1 oraz deseni ich układania (przykłady podano w zał. 3) powinny być zgodne z dokumentacją projektową lub ST, a w przypadku braku wystarczających ustaleń Wykonawca przedkłada odpowiednie propozycje do zaakceptowania Inżynierowi. Przed ostatecznym zaakceptowaniem kształtu, koloru, sposobu układania i wytwórni kostek, Inżynier może polecić Wykonawcy ułożenie po 1 m<sup>2</sup> wstępnie wybranych kostek, wyłącznie na podsypce piaskowej.

### 5.7.2. Warunki atmosferyczne

Ułożenie nawierzchni z kostki na podsypce cementowo-piaskowej zaleca się wykonywać przy temperaturze otoczenia nie niższej niż +5°C. Dopuszcza się wykonanie nawierzchni jeśli w ciągu dnia temperatura utrzymuje się w granicach od 0°C do +5°C, przy czym jeśli w nocy spodziewane są przymrozki kostkę należy zabezpieczyć materiałami o złym przewodnictwie ciepła (np. matami ze słomy, papą itp.).

Nawierzchnię na podsypce piaskowej zaleca się wykonywać w dodatnich temperaturach otoczenia.

### 5.7.3. Ułożenie nawierzchni z kostek

Warstwa nawierzchni z kostki powinna być wykonana z elementów o jednakowej grubości. Na większym fragmencie robót zaleca się stosować kostki dostarczone w tej samej partii materiału, w której niedopuszczane są różne odcienie wybranego koloru kostki.

Układanie kostki można wykonywać ręcznie lub mechanicznie.

Układanie ręczne zaleca się wykonywać na mniejszych powierzchniach, zwłaszcza skomplikowanych pod względem kształtu lub wymagających kompozycji kolorystycznej układanych deseni oraz różnych wymiarów i kształtów kostek. Układanie kostek powinni wykonywać przyuczeni brukarze.

Układanie mechaniczne zaleca się wykonywać na dużych powierzchniach o prostym kształcie, tak aby układarka mogła przenosić z palety warstwę kształtek na miejsce ich ułożenia z wymaganą dokładnością. Kostka do układania mechanicznego nie może mieć dużych odchyłek wymiarowych i musi być odpowiednio przygotowana przez producenta, tj. ułożona na palecie w odpowiedni wzór, bez dołożenia połówek i dziewiątek, przy czym każda warstwa na palecie musi być dobrze przesypana bardzo drobnym piaskiem, by kostki nie przywierały do siebie. Układanie mechaniczne zawsze musi być wsparte pracą brukarzy, którzy uzupełniają przerwy, wyrabiają łuki, dokładają kostki w okolicach studzienek i krawężników.

Kostkę układa się około 1,5 cm wyżej od projektowanej niwelety, ponieważ po procesie ubijania podsypka zagęszcza się.

Powierzchnia kostek położonych obok urządzeń infrastruktury technicznej (np. studzienek, włazów itp.) powinna trwale wystawać od 3 mm do 5 mm powyżej powierzchni tych urządzeń oraz od 3 mm do 10 mm powyżej korytek ściekowych (ścieków).

Do uzupełnienia przestrzeni przy krawężnikach, obrzeżach i studzienkach można używać elementy kostkowe wykończeniowe w postaci tzw. połówek i dziewiątek, mających wszystkie krawędzie równe i odpowiednio fazowane. W przypadku potrzeby kształtek o nietypowych wymiarach, wolną przestrzeń uzupełnia się kostką ciętą, przycinaną na budowie specjalnymi narzędziami tnącymi (przycinarkami, szlifierkami z tarczą itp.).

Dzienną działkę roboczą nawierzchni na podsypce cementowo-piaskowej zaleca się zakończyć prowizorycznie około półmetrowym pasem nawierzchni na podsypce piaskowej w celu wytworzenia oporu dla ubicia kostki ułożonej na stałe. Przed dalszym wznowieniem robót, prowizorycznie ułożoną nawierzchnię na podsypce piaskowej należy rozebrać i usunąć wraz z podsypką.

### 5.7.4. Ubicie nawierzchni z kostek

Ubicie nawierzchni należy przeprowadzić za pomocą zagęszczarki wibracyjnej (płytovej) z osłoną z tworzywa sztucznego. Do ubicia nawierzchni nie wolno używać walca.

Ubijanie nawierzchni należy prowadzić od krawędzi powierzchni w kierunku jej środka i jednocześnie w kierunku poprzecznym kształtek. Ewentualne nierówności powierzchniowe mogą być zlikwidowane przez ubijanie w kierunku wzdłużnym kostki.

Po ubiciu nawierzchni wszystkie kostki uszkodzone (np. pęknięte) należy wymienić na kostki całe.

### 5.7.5. Spoiny i szczeliny dylatacyjne

#### 5.7.5.1. Spoiny

Szerokość spoin pomiędzy betonowymi kostkami brukowymi powinna wynosić od 3 mm do 5 mm.

W przypadku stosowania prostopadłościennych kostek brukowych zaleca się aby osie spoin pomiędzy dłuższymi bokami tych kostek tworzyły z osią drogi kąt 45°, a wierzchołek utworzonego kąta prostego pomiędzy spoinami miał kierunek odwrotny do kierunku spadku podłużnego nawierzchni.

Po ułożeniu kostek, spoiny należy wypełnić:

- a) piaskiem, spełniającym wymagania pktu 2.3 c), jeśli nawierzchnia jest na podsypce piaskowej.
- b) zaprawą cementowo-piaskową, spełniającą wymagania pktu 2.3 d), jeśli nawierzchnia jest na podsypce cementowo-piaskowej.

Wypełnienie spoin piaskiem polega na rozsypaniu warstwy piasku i wmieszczeniu go w spoiny na sucho lub, po obfitym polaniu wodą - wmieszczeniu papki piaskowej szczotkami względnie rozgarniaczkami z piórami gumowymi.

Zaprawę cementowo-piaskową zaleca się przygotować w betoniarnie, w sposób zapewniający jej wystarczającą płynność. Spoiny można wypełnić przez rozlanie zaprawy na nawierzchnię i nagarnianie jej w szczeliny szczotkami lub rozgarniaczkami z piórami gumowymi. Przed rozpoczęciem zalewania kostka powinna być oczyszczona i dobrze zwilżona wodą. Zalewa powinna całkowicie wypełnić spoiny i tworzyć monolit z kostkami.

Przy wypełnianiu spoin zaprawą cementowo-piaskową należy zabezpieczyć przed zalaniem nią szczeliny dylatacyjne, wkładając zwinięte paski papy, zвитki z worków po cemencie itp.

Po wypełnianiu spoin zaprawą cementowo-piaskową nawierzchnię należy starannie oczyścić; szczególnie dotyczy to nawierzchni z kostek kolorowych i z różnymi deseniami układania.

#### 5.7.5.2. Szczeliny dylatacyjne

W przypadku układania kostek na podsypce cementowo-piaskowej i wypełnianiu spoin zaprawą cementowo-piaskową, należy przewidzieć wykonanie szczelin dylatacyjnych w odległościach zgodnych z dokumentacją projektową lub ST względnie nie większych niż co 8 m. Szerokość szczelin dylatacyjnych powinna umożliwiać przejście przez nie przemieszczeń wywołanych wysokimi temperaturami nawierzchni w okresie letnim, lecz nie powinna być mniejsza niż 8 mm. Szczeliny te powinny być wypełnione trwale zalewami i masami określonymi w pktcie 2.3 e). Sposób wypełnienia szczelin powinien odpowiadać wymaganiom ST D-05.03.04a „Wypełnianie szczelin w nawierzchniach z betonu cementowego” [16].

Szczeliny dylatacyjne poprzeczne należy stosować dodatkowo w miejscach, w których występuje zmiana sztywności podłoża (np. nad przepustami, przy przyczółkach mostowych, nad szczelinami dylatacyjnymi w podbudowie itp.). Zaleca się wykonywać szczeliny podłużne przy ściekach wzdłuż jezdni.

### 5.8. Pielęgnacja nawierzchni i oddanie jej do ruchu

Nawierzchnię na podsypce piaskowej ze spoinami wypełnionymi piaskiem można oddać do użytku bezpośrednio po jej wykonaniu.

Nawierzchnię na podsypce cementowo-piaskowej ze spoinami wypełnionymi zaprawą cementowo-piaskową, po jej wykonaniu należy przykryć warstwą wilgotnego piasku o grubości od 3,0 do 4,0 cm i utrzymywać ją w stanie wilgotnym przez 7 do 10 dni. Po upływie od 2 tygodni (przy temperaturze średniej otoczenia nie niższej niż 15°C) do 3 tygodni (w porze chłodniejszej) nawierzchnię należy oczyścić z piasku i można oddać do użytku.

## 6. KONTROLA JAKOŚCI ROBÓT

### 6.1. Ogólne zasady kontroli jakości robót

Ogólne zasady kontroli jakości robót podano w ST - 00 „Wymagania ogólne” [10] pkt 6.

### 6.2. Badania przed przystąpieniem do robót

Przed przystąpieniem do robót Wykonawca powinien uzyskać:

- a) w zakresie betonowej kostki brukowej
  - aprobatę techniczną,
  - certyfikat zgodności lub deklarację zgodności dostawcy oraz ewentualne wyniki badań cech charakterystycznych kostek, w przypadku żądania ich przez Inżyniera,
  - wyniki sprawdzenia przez Wykonawcę cech zewnętrznych kostek wg pktu 2.2.2.7),
- b) w zakresie innych materiałów
  - sprawdzenie przez Wykonawcę cech zewnętrznych materiałów prefabrykowanych (krawężników, obrzeży),
  - ew. badania właściwości kruszyw, piasku, cementu, wody itp. określone w normach, które budzą wątpliwości Inżyniera.

Wszystkie dokumenty oraz wyniki badań Wykonawca przedstawia Inżynierowi do akceptacji.

### 6.3. Badania w czasie robót

Częstotliwość oraz zakres badań i pomiarów w czasie robót nawierzchniowych z kostki podaje tablica 2  
 Tablica 2. Częstotliwość oraz zakres badań i pomiarów w czasie robót

Lp.	Wyszczególnienie badań i pomiarów	Częstotliwość badań	Wartości dopuszczalne
1	Sprawdzenie podłoża i koryta	Wg ST	
2	Sprawdzenie ew. podbudowy	Wg ST, norm, wytycznych, wymienionych w pktcie 5.4	
3	Sprawdzenie obramowania nawierzchni	wg ST	
4	Sprawdzenie podsypki (przymiarem liniowym lub metodą niwelacji)	Bieżąca kontrola w 10 punktach dziennej działki roboczej: grubości, spadków i cech konstrukcyjnych w porównaniu z dokumentacją projektową i specyfikacją	Wg pktu 5.6; odchyłki od projektowanej grubości $\pm 1$ cm
5	Badania wykonywania nawierzchni z kostki		
	a) zgodność z dokumentacją projektową	Sukcesywnie na każdej działce roboczej	-
	b) położenie osi w planie (sprawdzone geodezyjnie)	Co 100 m i we wszystkich punktach charakterystycznych	Przesunięcie od osi projektowanej do 2 cm
	c) rzędne wysokościowe (pomierzone instrumentem pomiarowym)	Co 25 m w osi i przy krawędziach oraz we wszystkich punktach charakterystycznych	Odchylenia: +1 cm; -2 cm
	d) równość w profilu podłużnym (wg BN-68/8931-04 [9] łąką czterometrową)	Jw.	Nierówności do 8 mm
	e) równość w przekroju poprzecznym (sprawdzona łąką profilową z poziomnicą i pomiarze prześwitu klinem cechowanym oraz przymiarem liniowym względnie metodą niwelacji)	Jw.	Prześwity między łąką a powierzchnią do 8 mm
	f) spadki poprzeczne (sprawdzone metodą niwelacji)	Jw.	Odchyłki od dokumentacji projektowej do 0,3%
	g) szerokość nawierzchni (sprawdzona przymiarem liniowym)	Jw.	Odchyłki od szerokości projektowanej do $\pm 5$ cm
	h) szerokość i głębokość wypełnienia spoin i szczelin (ogłędziny i pomiar przymiarem liniowym po wykruszeniu dług. 10 cm)	W 20 punktach charakterystycznych dziennej działki roboczej	Wg pktu 5.7.5
	i) sprawdzenie koloru kostek i desenia ich ułożenia	Kontrola bieżąca	Wg dokumentacji projektowej lub decyzji Inżyniera

### 6.4. Badania wykonanych robót

Zakres badań i pomiarów wykonanej nawierzchni z betonowej kostki brukowej podano w tablicy 3.

Tablica 3. Badania i pomiary po ukończeniu budowy nawierzchni

Lp.	Wyszczególnienie badań i pomiarów	Sposób sprawdzenia
1	Sprawdzenie wyglądu zewnętrznego nawierzchni, krawężników, obrzeży, ścieków	Wizualne sprawdzenie jednorodności wyglądu, prawidłowości desenia, kolorów kostek, spękań, plam, deformacji, wy-kruszeń, spoin i szczelin
2	Badanie położenia osi nawierzchni w planie	Geodezyjne sprawdzenie położenia osi co 25 m i w punktach charakterystycznych (dopuszczane przesunięcia wg tab. 2, lp. 5b)
3	Rzędne wysokościowe, równość podłużna i poprzeczna, spadki poprzeczne i szerokość	Co 25 m i we wszystkich punktach charakterystycznych (wg metod i dopuszczanych wartości podanych w tab. 2, lp. od 5c do 5g)
4	Rozmieszczenie i szerokość spoin i szczelin w nawierzchni, pomiędzy krawężnikami, obrzeżami, ściekami oraz wypełnienie spoin i szczelin	Wg pktu 5.5 i 5.7.5

## 7. OBMIAR ROBÓT

### 7.1. Ogólne zasady obmiaru robót

Ogólne zasady obmiaru robót podano w ST - 00 „Wymagania ogólne” [10] pkt 7.

### 7.2. Jednostka obmiarowa

Jednostką obmiarową jest m<sup>2</sup> (metr kwadratowy) wykonanej nawierzchni z betonowej kostki brukowej.

Jednostki obmiarowe robót towarzyszących budowie nawierzchni z betonowej kostki brukowej (podbudowa, obramowanie itp.) są ustalone w odpowiednich ST wymienionych w pktach 5.4 i 5.5.

## 8. ODBIÓR ROBÓT

### 8.1. Ogólne zasady odbioru robót

Ogólne zasady odbioru robót podano w ST - 00 „Wymagania ogólne” [10] pkt 8.

Roboty uznaje się za wykonane zgodnie z dokumentacją projektową, ST i wymaganiami Inżyniera, jeżeli wszystkie pomiary i badania z zachowaniem tolerancji według pktu 6 dały wyniki pozytywne.

### 8.2. Odbiór robót zanikających i ulegających zakryciu

Odbiorowi robót zanikających i ulegających zakryciu podlegają:

- przygotowanie podłoża i wykonanie koryta,
- ewentualnie wykonanie podbudowy,
- ewentualnie wykonanie ław (podsypek) pod krawężniki, obrzeża, ścieki,
- wykonanie podsypki pod nawierzchnię,
- ewentualnie wypełnienie dolnej części szczelin dylatacyjnych.

Odbiór tych robót powinien być zgodny z wymaganiami podanymi w ST - 00 „Wymagania ogólne” oraz niniejszej ST.

## 9. PODSTAWA PŁATNOŚCI

### 9.1. Ogólne ustalenia dotyczące podstawy płatności

Ogólne ustalenia dotyczące podstawy płatności podano w ST - 00 „Wymagania ogólne” [10] pkt 9.

### 9.2. Cena jednostki obmiarowej

Cena wykonania 1 m<sup>2</sup> nawierzchni z betonowej kostki brukowej obejmuje:

- prace pomiarowe i roboty przygotowawcze,
- oznakowanie robót,
- przygotowanie podłoża i wykonanie koryta,
- dostarczenie materiałów i sprzętu,
- wykonanie podsypki,
- ustalenie kształtu, koloru i desenia kostek,

- ułożenie i ubicie kostek,
- wypełnienie spoin i ew. szczelin dylatacyjnych w nawierzchni,
- pielęgnację nawierzchni,
- przeprowadzenie pomiarów i badań wymaganych w niniejszej specyfikacji technicznej,
- odwiezienie sprzętu.

Cena wykonania 1 m<sup>2</sup> nawierzchni z betonowej kostki brukowej nie obejmuje robót towarzyszących (jak: podbudowa, obramowanie itp.), które powinny być ujęte w innych pozycjach kosztorysowych, a których zakres jest określony przez OST wymienione w pktach 5.4 i 5.5.

## 10. PRZEPISY ZWIĄZANE

### 10.1. Polskie Normy

- |    |                 |  |
|----|-----------------|--|
| 1. | PN-B-11112:1996 | Kruszywa mineralne. Kruszywa łamane do nawierzchni drogowych                 |
| 2. | PN-B-11113:1996 | Kruszywa mineralne. Kruszywa naturalne do nawierzchni drogowych; piasek      |
| 3. | PN-B-11213:1997 | Materiały kamienne. Elementy kamienne; krawężniki uliczne, mostowe i drogowe |
| 4. | PN-B-19701:1997 | Cement. Cement powszechnego użytku. Skład, wymagania i ocena zgodności       |
| 5. | PN-B-32250:1988 | Materiały budowlane. Woda do betonów i zapraw                                |

### 10.2. Branżowe Normy

- |    |                  |   |
|----|------------------|---|
| 6. | BN-88/6731-08    | Cement. Transport i przechowywanie  |
| 7. | BN-80/6775-03/04 | Prefabrykaty budowlane z betonu. Elementy nawierzchni dróg, ulic, parkingów i torowisk tramwajowych. Krawężniki i obrzeża |
| 8. | BN-64/8931-01    | Drogi samochodowe. Oznaczenie wskaźnika piaskowego  |
| 9. | BN-68/8931-04    | Drogi samochodowe. Pomiar równości nawierzchni planografem i łąką.  |

### 10.3. Specyfikacje techniczne (ST)

- |     |                  |
|-----|------------------|
| 10. | ST - 00          |
| 11. | ST - 23          |
|     | Wymagania ogólne |
|     | Krawężniki       |

Przykłady kształtów betonowej kostki brukowej

a) Najczęściej spotykane kształty kostek i sposoby ich układania  
brukowa z betonu wibroprasowanego, 1998)

(wg W. Brylicki: Kostka

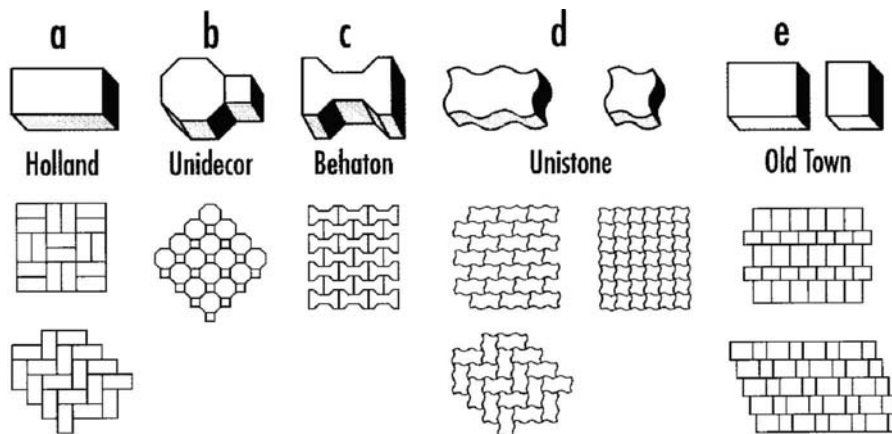

b) Podstawowe kształty kostek (wg W. Grzybowska, P. Zieliński: Nawierzchnie kostek betonowych w świetle doświadczeń zagranicznych, Drogownictwo 5/1999)

Oznaczenia: (1) - typ kostki charakterystyczny dla wiązań w jodełkę,

(2) - typ kostki odpowiedni tylko dla wiązań w rzędy proste.

Kształtki zacienione - typ kostki zapewniający dobry rozkład obciążenia.

Kategoria A	A (1)	B (1)	C (1)	D (1)	E (1)	F (1)
Kategoria B	G (2)	H (2)	I (2)	J (2)	K (2)	L (2)
	M (2)	N (2)	O (2)	P (2)	Q (2)	R (1)
Kategoria C	S (2)	T (2)	U (1)	V (2)		

Kategoria A: kostki zazębiające się wzajemnie na wszystkich czterech bocznych

ściankach - spoiny nie rozszerzają się pod ruchem

Kategoria B: kostki zazębiające się wzajemnie na dwóch bocznych ściankach

- utrudnione rozszerzanie spoin równoległe do osi podłużnej elementów

Kategoria C: kostki nie zazębiają się wzajemnie - wymagana jest duża dokładność

układania kostek o jednakowych wymiarach

Zalecane konstrukcje nawierzchni z betonowej kostki brukowej  
 (wg rozporządzenia Ministra Transportu i Gospodarki Morskiej z dnia 2 marca 1999 r. w sprawie warunków  
 technicznych, jakim powinny odpowiadać drogi publiczne i ich usytuowanie, Dz.U, Nr 43, poz. 430)

### 1. Nawierzchnia w rejonie przystanku autobusowego

#### 1.1. Drogi o ruchu kategorii KR3 (71--335 osi obliczeniowych 100 kN/pas/dobę)

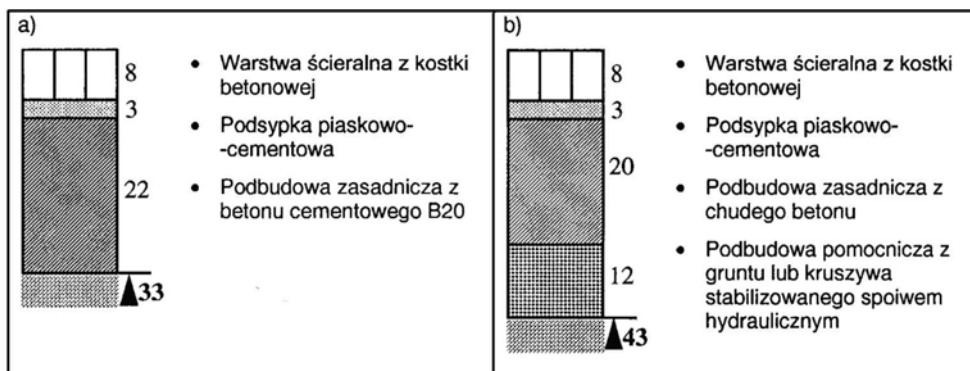

#### 1.3. Drogi o ruchu kategorii KR5 (1001 - 2000 osi obliczeniowych 100 kN/pas/dobę)

#### 1.2. Drogi o ruchu kategorii KR4 (336-1000 osi obliczeniowych 100 kN/pas/dobę)

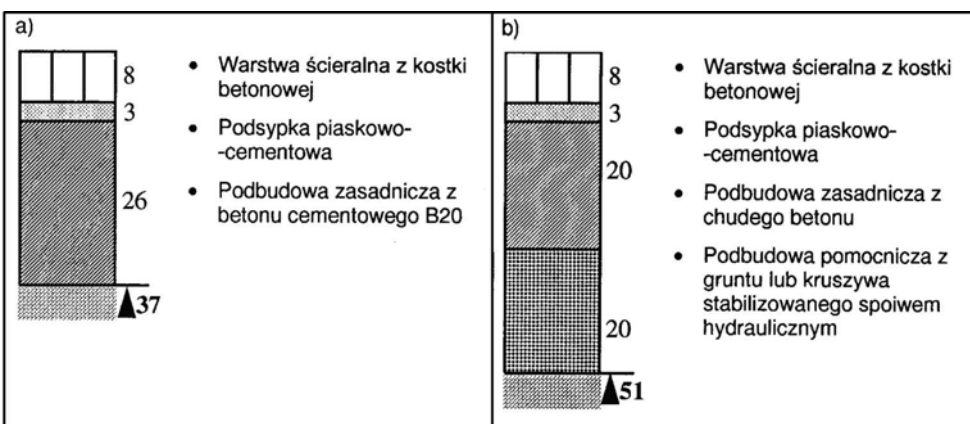
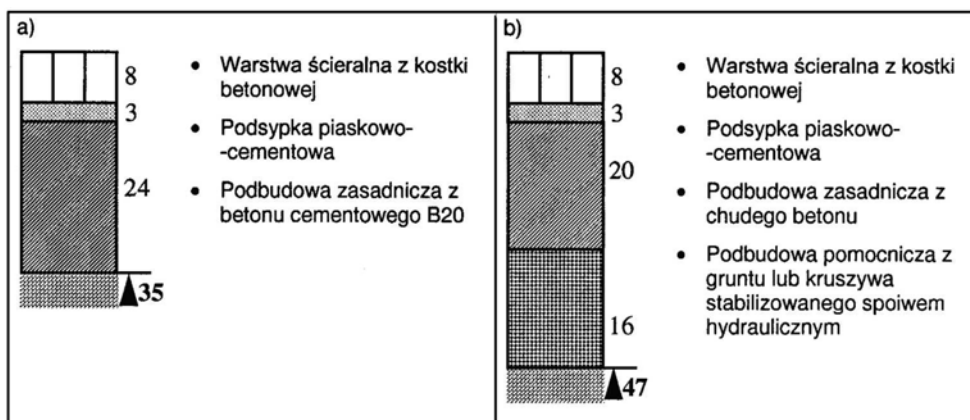



2. Nawierzchnia jezdni dróg klasy L (lokalnych) i D (dojazdowych) w strefie zamieszkania (na podłożu G1 o module sprężystości (wtórnym) > 100 MPa)

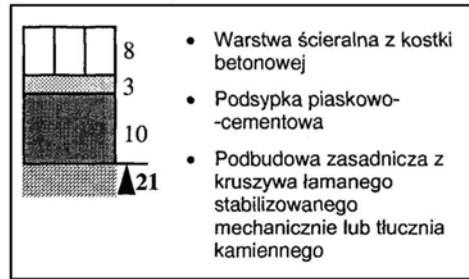

3. Nawierzchnia chodnika

a) z dopuszczeniem postoju samochodów o masie całkowitej < 2500 kg, na podłożu G1 o module sprężystości (wtórnym) > 80 MPa

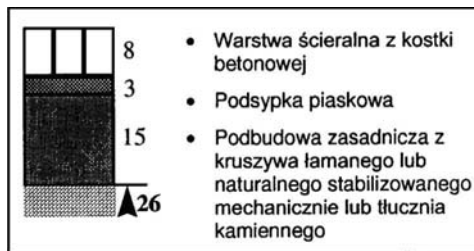

b) wyłącznie dla ruchu pieszych

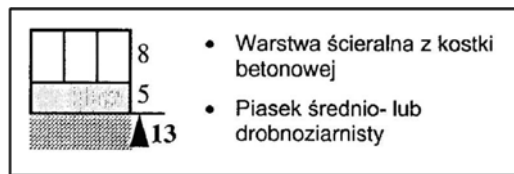

4. Nawierzchnia ścieżek rowerowych

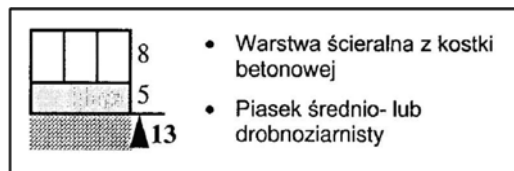

5. Nawierzchnia przeznaczona do postoju pojazdów i jezdni manewrowej (m.in. na parkingu)

5.1. dla samochodów o masie całkowitej < 2500 kg, na podłożu G1 o module sprężystości (wtórnym) > 100 MPa

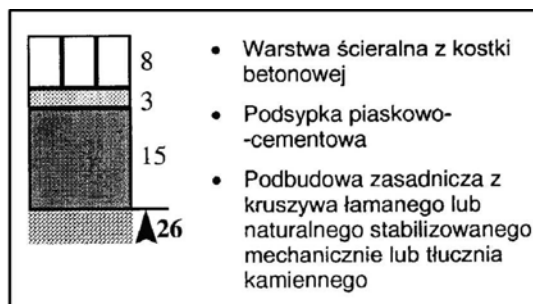

5.2. dla samochodów ciężarowych na podłożu G1 o module sprężystości (wtórny) > 120 MPa

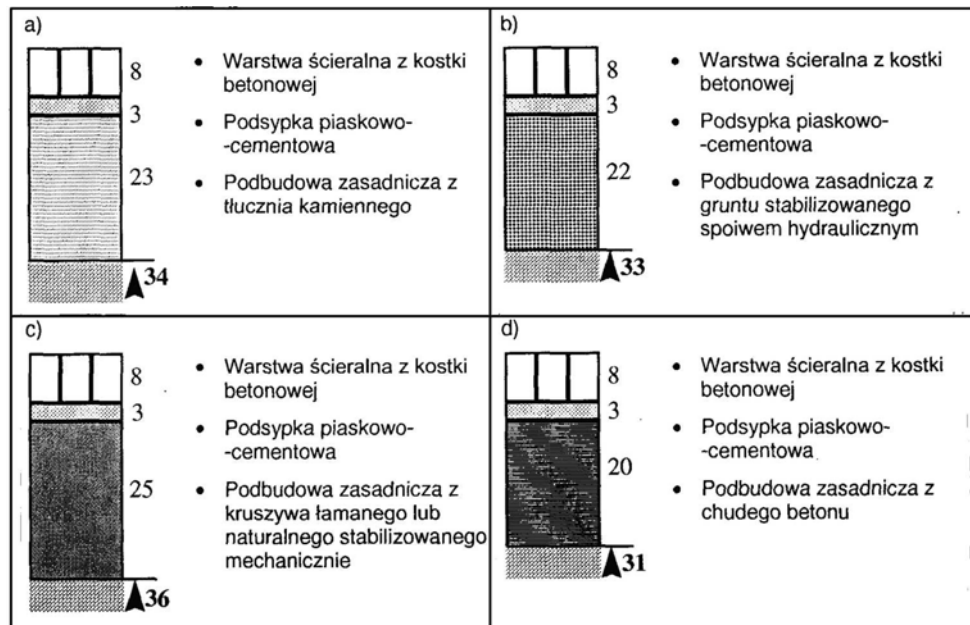

Przykłady deseni układania betonowych kostek brukowych (wg literatury podanej w zał. 1)

a) deseń w jodelkę

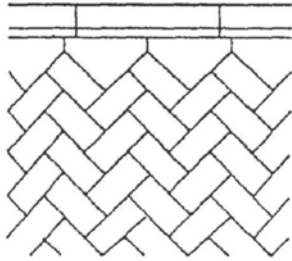

wykończenie z infułami

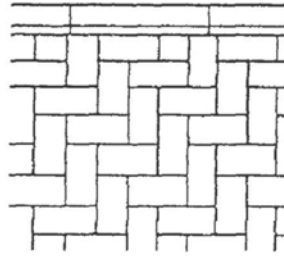

prostopadle

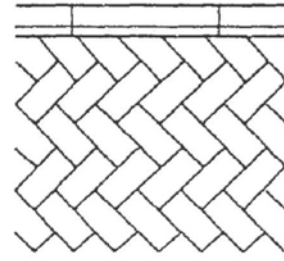

z przycinaniem kostek

b) deseń w rzędy proste

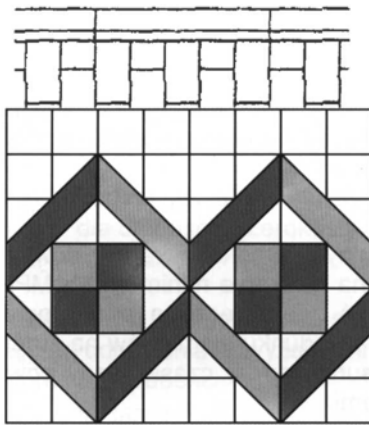

c) deseń koszykowy

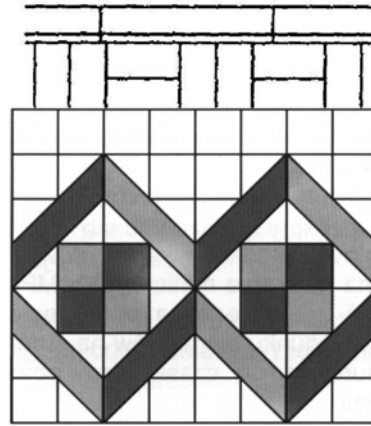

d) wzory dekoracyjne