

INWESTOR: _____ GMINA POŚWIĘTNE

ADRES INWESTORA: 26-315 Poświętne
ul. Akacyjowa 4

PRZEBUDOWA DROGI W MIEJSCOWOŚCI MAŁOSZYCE

od km 0+000 (PT) do km 0+553(KT)

numer ewidencyjny działek: 548 i 566 - obręb Małoszyce

Autor opracowania: mgr inż. Adam Król

listopad, 2015r.

ZAWARTOŚĆ OPRACOWANIA

1. OPIS TECHNICZNY str. 3
2. INFORMACJA BIOZ str. 12
3. OPRACOWANIE GEODEZYJNE str. 16
4. OBLICZENIA DO PRZEDMIARU str. 17
5. PRZEBIEG DROGI W PLANIE rys. 1A str. 22
6. PRZEBIEG DROGI W PLANIE rys. 1B str. 23
7. PRZEKROJE NORMALNE rys. 2 str. 24
8. OZNAKOWANIE PIONOWE rys. 3A str. 25
9. OZNAKOWANIE PIONOWE rys. 3B str. 26
10. OŚWIADCZENIE str. 27

OPIS TECHNICZNY

PRZEBUDOWA DROGI W MIEJSCOWOŚCI MAŁOSZYCE

od km 0+000 (PT) do km 0+553 (KT)

1. INFORMACJE OGÓLNE

1.1. PODSTAWA OPRACOWANIA

Podstawę opracowania stanowi

- Zlecenie Gminy Poświętne

1.2. MATERIAŁY I OPRACOWANIA ŹRÓDŁOWE WYKORZYSTANE PRZY OPRACOWANIU PROJEKTU:

- Mapa sytuacyjno – wysokościowa przedmiotowego odcinka drogi w skali 1:500
- Wyniki inwentaryzacji i uzupełniających pomiarów terenu, przeprowadzonych przez projektanta w październiku 2015 roku
- Rozporządzenie MT i GM z dnia 2 marca 1999 r. w sprawie warunków technicznych, jakim powinny odpowiadać drogi publiczne i ich usytuowanie (Dz. U. Nr 43 z dnia 14 maja 1999r., poz. 430)
- Rozporządzenie Ministra Infrastruktury w sprawie znaków i sygnałów drogowych z 3 lipca 2003r. (Dz. U. z 23 grudnia 2003r.)
- Polskie normy związane z projektem

1.3 OPIS STANU ISTNIEJĄCEGO

PRZEBIEG DROGI W PLANIE

Droga prowadzi przez teren równinny, częściowo zabudowany.

Początek opracowania PT (km 0+000) został zlokalizowany na skrzyżowaniu koło krzyża w osi jezdni o nawierzchni asfaltowej w miejscowości Małoszyce. Koniec opracowania KT (km 0+553) zlokalizowano w osi jezdni o nawierzchni żwirowo - tłuczniowej w miejscowości Małoszyce na wysokości działki nr 576 .

1.3.1. Droga

Szerokość pasa drogowego zmienna średnio od 15,0 do 4,0m
Szerokość istniejącej jezdni tłuczniowo - żwirowej zmienna, od ok. 4,0m
Przebudową objęty odcinek drogi, na którym występuje jezdnia o nawierzchni tłuczniowo – żwirowej oraz skrzyżowanie o nawierzchni asfaltowej. Po obu stronach jezdni są pobocza gruntowe.
W stanie istniejącym jezdnia i pobocza nie posiadają odpowiednich spadków poprzecznych. Pobocza są zatrawione co utrudnia odprowadzenie wody z

nawierzchni. Odwodnienie drogi jest powierzchniowe na przyległy teren w pasie drogowym.

1.3.2. Urządzenia obce w pasie drogowym

- Sieć wodociągowa woB90: od km 0+000 do km 0+320 po prawej stronie pasa drogowego. Od km 0+320 do km 0+440 po lewej stronie pasa pod drogą i od km 0+440 po prawej stronie pasa drogowego. Przejście wodociągu pod drogą w km 0+320, km 0+440 .
- Przyłącza wodociągowe w40: w km 0+263, km 0+426
- Linia telefoniczna podziemna po lewej stronie pasa drogowego: od km 0+000 do km 0+182 . Po prawej stronie pasa oa km 0+182 do km 0+553
- Przejście pod drogą (w osłonie): w km 0+182, km 0+262, km 0+379, km 0+417,
- Sieć elektroenergetyczna eNN nadziemna – przejście nad drogą bez w km 0+048, km 0+242, km 0+475

1.3.3 Obiekty inżynierskie

Na przebudowywanym odcinku drogi nie występują obiekty inżynierskie.

1.3.4 Zjazdy i skrzyżowania

Przebudowa obejmuje 8 zjazdów gospodarczych indywidualnych, 1 zjazd drogowy (o nawierzchni asfaltowej) i dwa skrzyżowania

1.4 OPIS STANU PROJEKTOWANEGO

DANE WYJŚCIOWE DO OPRACOWANIA

- Klasa drogi – D
- Kategoria ruchu – KR1
- Prędkość projektowa – 40km/h

Zakresem opracowania objęto następujące roboty:

- przygotowanie podłoża
- wykonanie podbudowy ,
- wykonanie warstwy ścieralnej
- wykonanie utwardzenia poboczy,
- wykonanie zjazdów indywidualnych
- oznakowanie pionowe.

1.4.1 W projekcie przebiegu drogi w planie

Droga prowadzi przez teren równinny, częściowo zabudowany. Początek opracowania PT (km 0+000) został zlokalizowany na skrzyżowaniu koło krzyża w osi jezdni o nawierzchni asfaltowej w miejscowości Małoszyce. Koniec opracowania KT (km 0+553) zlokalizowano w osi jezdni o nawierzchni żwirowo - tłuczniowej w miejscowości Małoszyce na wysokości działki nr 576 . W przebiegu trasy występują cztery załamania trasy w planie. W załamania wpisano łuki kołowe o wierzchołkach: W1, W2, W3, W4.

Charakterystyczne elementy łuków kołowych przedstawiono w tabeli:

NR ŁUKU	PŁ KŁ	PROMIEN ŁUKU R [m]	STYCZNA ŁUKU T [m]	ODLEGŁOŚĆ WIERZCHOŁKOW A W [m]	DŁUGOŚĆ ŁUKU K [m]	SZEROKOŚĆ JEZDNI [m]	SPADEK JEZDNI [%]
Nr 1 W1 P	0-008,21 0+029,78	50,00	19,96	3,84	37,99/2978	4,0	2% dwustronny
Nr 2 W2 P	0+161,86 0+200,00	50,00	20,04	3,87	38,14	4,0	4% jednostronny
Nr 3 W3 L	0+449,53 0+479,52	650,00	15,00	0,17	29,99	4,0	2% dwustronny
Nr 4 W4 P	0+531,10 0+548,98	300,0	8,94	0,14	17,88	3,5	2% dwustronny

1.4.2 W profilu podłużnym

Ze względu na uproszczoną formę projektu zrezygnowano z opracowania profilu podłużnego osi drogi. Niweletę należy wpisać w istniejący przebieg drogi z uwzględnieniem projektowanej konstrukcji nawierzchni. Uzyskane spadki niwelety umożliwiają sprawne działanie odwodnienia. Przebieg niwelety płynny. Początek opracowania należy dostosować do rzędnej osi jezdni w km 0+000, a koniec do rzędnej w osi istniejącej jezdni o nawierzchni tłuczniowo – żwirowej w km 0+553.

1.4.3 W przekrojach normalnych

SZEROKOŚĆ JEZDNI – 4,0m od km 0+000 do km 0+510
od 4,0 do 3,5m od km 0+510 do km 0+530
- 3,5m od km 0+530 do km 0+553,00

SPADKI POPRZECZNE JEZDNI

- na odcinkach prostoliniowych spadek poprzeczny jezdni dwustronny 2%
- na łukach wg tabeli, w której przedstawiono wielkości charakterystyczne łuków
- spadek poprzeczny 4% na łuku W2 uzyskany na prostych przejściowych długości 20,0m

SZEROKOŚĆ POBOCZY – 0,75m lub do granicy pasa drogowego

SPADKI POPRZECZNE POBOCZY

Spadek poprzeczny poboczy na odcinkach prostoliniowych i łukach wynosi 8%.

1.4.4 Konstrukcja projektowanej nawierzchni jezdni głównej i poboczy

Na przebudowywanym odcinku drogi według poczynionych obserwacji odbywa się przeważnie ruch lokalny o małym natężeniu.

- konstrukcja jezdni na podbudowie istniejącej nawierzchni tłuczniowo – żwirowej:

- Podbudowa dolna (pomocnicza) - istniejąca nawierzchnia tłuczniowo-żwirowa
- Podbudowa górna (zasadnicza) :
 - podbudowa górna z kruszywa łamanego niezwiązanego (tłuczeń kamienny) 0/31,5mm – 15cm (po zagęszczeniu)
- Skropienie podbudowy górnej emulsją asfaltową w ilości 0,8kg/m²
- Nawierzchnia z betonu asfaltowego:
 - AC11S – warstwa ścieralna – gr. 4cm po zagęszczeniu

- konstrukcja jezdni na poszerzeniach:

- Warstwa odsączająca z piasku – 10cm
- Warstwa dolna podbudowy z kruszywa łamanego 0/63mm – 20cm
- Warstwa górna podbudowy z kruszywa łamanego 0/31,5mm – 15cm
- Skropienie podbudowy z kruszywa emulsją asfaltową w ilości 0,8kg/m²
- Nawierzchnia z betonu asfaltowego – warstwa ścieralna z betonu asfaltowego AC11S – gr. 4cm

- konstrukcja jezdni na podbudowie istniejącej nawierzchni asfaltowej (od km 0+000 do km 0+041,50)

- Podbudowa dolna (pomocnicza) - istniejąca nawierzchnia asfaltowa
- Skropienie podbudowy asfaltowej emulsją asfaltową w ilości 0,5kg/m²
- Wyrównanie masą asfaltową AC11W w ilości 0,75kg/m²
- Skropienie emulsją asfaltową w ilości 0,5kg/m²
- Nawierzchnia z betonu asfaltowego:
 - AC11S – warstwa ścieralna – gr. 4cm po zagęszczeniu

Na poszerzeniach jezdni o nawierzchni asfaltowej:

- Warstwa odsączająca z piasku – 10cm
- Warstwa dolna podbudowy z kruszywa łamanego 0/63mm – 20cm
- Warstwa górna podbudowy z kruszywa łamanego 0/31,5mm – 15cm
- Skropienie podbudowy z kruszywa emulsją asfaltową w ilości 0,8kg/m²
- Wyrównanie masą asfaltową AC11W w ilości 0,75kg/m²
- Skropienie emulsją asfaltową w ilości 0,5kg/m²
- Nawierzchnia z betonu asfaltowego:
 - AC11S – warstwa ścieralna – gr. 4cm po zagęszczeniu

Zaprojektowana konstrukcja nawierzchni poboczy – utwardzenie kruszywem łamanym niezwiązanym 0/31,5mm - gr. 10cm po zagęszczeniu

1.4.5 Odwodnienie

Odwodnienie drogi powierzchniowe na przyległy teren w pasie drogowym.

2. ZJAZDY INDYWIDUALNE I DROGOWE

W ramach zadania projektowana jest przebudowa ośmiu istniejących zjazdów indywidualnych i jednego zjazdu drogowego. Zjazdy indywidualne - są to zjazdy bramowe do posesji. Szerokość zjazdów 5,0m, długość zmienna – do granicy pasa drogowego.

Jeden zjazd drogowy (km 0+007) o nawierzchni asfaltowej

Lokalizację zjazdów przedstawiono na rysunkach – „Przebieg drogi w planie”

Konstrukcja nawierzchni zjazdów indywidualnych drogowych o nawierzchni z kruszywa:

- Nawierzchnia – warstwa górna - z kruszywa łamanego niezwiązanego 0/31,5mm – 7cm po zagęszczeniu
- Nawierzchnia – warstwa dolna - z kruszywa łamanego niezwiązanego 0-63mm – 15cm po zagęszczeniu
- Warstwa odsączająca – piasek zagęszczony – 10 cm po zagęszczeniu

Konstrukcja nawierzchni zjazdu drogowego o nawierzchni z betonu asfaltowego (zjazd drogowy nr 1) taka sama jak jezdni głównej o nawierzchni asfaltowej

3. OBIEKTY INŻYNIERSKIE

Na przebudowywanym odcinku nie ma obiektów

4. UZBROJENIE PODZIEMNE I NADZIEMNE

W pasie drogowym przebudowywanego odcinka występuje uzbrojenie podziemne opisane w punkcie 1.3.2

Roboty ziemne związane z przebudową drogi w rejonie występowania urządzeń podziemnych powinny być prowadzone ręcznie za wiedzą i pod nadzorem właściwych branżowo służb.

Gdyby w czasie prowadzenia robót natrafiono na kable i przewody nie zaznaczone na planie sytuacyjnym należy je zabezpieczyć i powiadomić użytkownika.

5. OZNAKOWANIE PIONOWE

Oznakowanie pionowe opracowano w oparciu o Rozporządzenie Ministra Infrastruktury z dnia 3 lipca 2003r.

6. ORGANIZACJA RUCHU

Na remontowanym odcinku drogi odbywa się przeważnie ruch lokalny o średnim natężeniu. Są to ciągniki i maszyny rolnicze, samochody osobowe, samochody dostawcze i samochody ciężarowe. Odbywający się ruch drogowy zorganizowano przy użyciu znaków drogowych.

7. OCHRONA PRZECIWPOŻAROWA

Wykonawca będzie przestrzegać przepisów ochrony przeciwpożarowej.

Wykonawca będzie utrzymywać sprawny sprzęt przeciwpożarowy, wymagany przez odpowiednie przepisy, na terenie baz produkcyjnych, w pomieszczeniach biurowych, mieszkalnych i magazynach oraz w maszynach i pojazdach.

Materiały łatwopalne będą składowane w sposób zgodny z odpowiednimi przepisami i zabezpieczone przed dostępem osób trzecich.

8. OCHRONA WŁASNOŚCI PUBLICZNEJ I PRYWATNEJ

Inwestycje należy realizować zapewniając poszanowanie występujących, uzasadnionych interesów osób trzecich. Realizacja przedmiotowego zamierzenia inwestycyjnego nie może naruszać przepisów art. 5 ustawy z dnia 7 lipca 1994r. Prawo budowlane, tj. powodować ograniczenia dostępu do drogi publicznej, możliwości korzystania z wody, kanalizacji, energii elektrycznej oraz środków łączności, dostępu do światła dziennego do pomieszczeń przeznaczonych na pobyt ludzi – na nieruchomościach sąsiednich.

Wykonawca odpowiada za ochronę instalacji na powierzchni ziemi i za urządzenia podziemne, takie jak rurociągi, kable itp. oraz uzyska od odpowiednich

władz będących właścicielami tych urządzeń potwierdzenie informacji dostarczonych mu przez Zamawiającego w ramach planu ich lokalizacji. Wykonawca zapewni właściwe oznaczenie i zabezpieczenie przed uszkodzeniem tych instalacji i urządzeń w czasie trwania budowy.

O fakcie przypadkowego uszkodzenia tych instalacji Wykonawca bezzwłocznie powiadomi Inżyniera i zainteresowane władze oraz będzie z nimi współpracował dostarczając wszelkiej pomocy potrzebnej przy dokonywaniu napraw. Wykonawca będzie odpowiadać za wszelkie spowodowane przez jego działania uszkodzenia instalacji na powierzchni ziemi i urządzeń podziemnych wykazanych w dokumentach dostarczonych mu przez Zamawiającego.

9. BEZPIECZEŃSTWO I HIGIENA PRACY

Podczas realizacji Robót Wykonawca będzie przestrzegać przepisów dotyczących bezpieczeństwa i higieny pracy oraz opracuje Plan Bezpieczeństwa i Ochrony Zdrowia („Plan BiOZ”) wynikający z Art. 21a Prawa Budowlanego w szczególnym zakresie zgodnym z Rozporządzeniem Ministra Infrastruktury z dn 27. 08 2002 DZ. U Nr 151.

10. OCHRONA I UTRZYMANIE ROBÓT

Wykonawca będzie odpowiedzialny za ochronę robót i za wszelkie materiały i urządzenia używane do robót od daty rozpoczęcia do daty zakończenia.

Wykonawca będzie utrzymywać roboty do czasu ostatecznego odbioru. Utrzymanie powinno być prowadzone w taki sposób, aby budowla drogowa lub jej elementy były w zadowalającym stanie przez cały czas, do momentu odbioru ostatecznego.

Wykonawca jest zobowiązany do utrzymania ruchu publicznego na terenie budowy, w okresie trwania realizacji robót aż do zakończenia i odbioru końcowego robót.

W czasie wykonywania Robót Wykonawca dostarczy, zainstaluje i będzie obsługiwał wszystkie tymczasowe urządzenia zabezpieczające takie jak: znaki pionowe, poziome, zapory, światła ostrzegawcze, sygnały, sygnalizatory, oświetlenie ciągów komunikacyjnych, itp., zapewniając w ten sposób bezpieczeństwo pojazdów i pieszych.

Wykonawca zapewni stałe warunki widoczności w dzień i w nocy tych zapór i znaków, dla których jest to nieodzowne ze względów bezpieczeństwa.

11. STOSOWANIE SIĘ DO PRAWA I INNYCH PRZEPISÓW

Wykonawca zobowiązany jest znać wszystkie przepisy wydane przez władze centralne i miejscowe oraz inne przepisy i wytyczne, które są w jakikolwiek sposób związane z Robotami i będzie w pełni odpowiedzialny za przestrzeganie tych praw, przepisów i wytycznych podczas prowadzenia Robót.

12. WYKOPALISKA

O wszelkich wykopaliskach, monetach, przedmiotach wartościowych, budowlach oraz innych pozostałościach o znaczeniu geologicznym lub archeologicznym

odkrytych na terenie należy niezwłocznie powiadomić Wojewódzkiego Konserwatora Zabytków w Łodzi, chroniąc równocześnie obiekt do czasu podjęcia stosownych decyzji.

13. MATERIAŁY

Pozyskiwanie materiałów miejscowych

Wykonawca odpowiada za uzyskanie pozwoleń od właścicieli i odnośnych władz na pozyskanie materiałów z jakichkolwiek źródeł miejscowych włączając w to źródła wskazane przez Zamawiającego

Eksploatacja źródeł materiałów będzie zgodna z wszelkimi regulacjami prawnymi obowiązującymi na danym obszarze.

14. SPRZĘT

Sprzęt będący własnością Wykonawcy lub wynajęty do wykonania Robót ma być utrzymywany w dobrym stanie i gotowości do pracy. Będzie on zgodny z normami ochrony środowiska i przepisami dotyczącymi jego użytkowania.

15. TRANSPORT

Wykonawca stosować się będzie do ustawowych ograniczeń obciążenia na oś przy transporcie materiałów / sprzętu na i z terenu Robót. Uzyska on wszelkie niezbędne zezwolenia od władz co do przewozu nietypowych ładunków.

Wykonawca będzie usuwać na bieżąco, na własny koszt, wszelkie zanieczyszczenia spowodowane jego pojazdami na drogach publicznych oraz dojazdach do Terenu Budowy.

16. WPŁYW INWESTYCJI NA OCHRONĘ ŚRODOWISKA

1. Ochrona środowiska w czasie wykonywania robót

Wykonawca ma obowiązek znać i stosować w czasie prowadzenia robót wszelkie przepisy dotyczące ochrony środowiska naturalnego.

W okresie trwania budowy i wykończenia robót Wykonawca będzie:

- 1.1. Utrzymywać teren budowy i wykopu bez wody stojącej
- 1.2. Podejmować wszelkie uzasadnione kroki mające na celu stosowanie się do przepisów

i norm dotyczących ochrony środowiska na terenie i wokół terenu budowy oraz będzie unikać uszkodzeń lub uciążliwości dla osób lub własności społecznej i innych, a wynikających ze skażenia, hałasu lub innych przyczyn powstałych w następstwie jego sposobu działania. Stosując się do tych wymagań będzie miał szczególny wzgląd na:

- lokalizację baz, warsztatów, magazynów, składowisk i dróg dojazdowych,
- środki ostrożności i zabezpieczenia przed:
 - a) zanieczyszczeniem zbiorników i cieków wodnych pyłami lub substancjami toksycznymi,
 - b) zanieczyszczeniami powietrza pyłami i gazami,
 - c) możliwością powstania pożaru.

2. Materiały szkodliwe dla otoczenia

Nie dopuszcza się do użycia materiałów wywołujących szkodliwe promieniowania o stężeniu większym od dopuszczalnego oraz materiałów, które w sposób trwały są szkodliwe dla otoczenia.

Wszelkie materiały odpadowe użyte do robót będą miały świadectwa dopuszczenia, wydane przez uprawnioną jednostkę, jednoznacznie określające brak szkodliwego oddziaływania tych materiałów na środowisko.

Materiały, które są szkodliwe dla otoczenia tylko w czasie robót, po zakończeniu robót ich szkodliwość zanika (np. materiały pylaste) mogą być użyte pod warunkiem przestrzegania wymagań technologicznych wbudowania.

Jeżeli wymagają tego odpowiednie przepisy Zamawiający powinien otrzymać zgodę na użycie tych materiałów od właściwych organów administracji państwowej.

Wykonawca zobowiązany jest uzyskać wskazania odpowiedniego organu dla trasy i miejsca zdeponowania odpadów zgodnie Ustawą o odpadach (Dz. U. nr 62 z 20.06.2001r

UWAGA

Wszystkie prace powinny być wykonywane zgodnie z zasadami wykonania i odbioru robót budowlanych przez osoby posiadające odpowiednie kwalifikacje.

**INFORMACJA DOTYCZĄCA
BEZPIECZEŃSTWA I OCHRONY ZDROWIA**

- branża drogowa

1. Nazwa i adres obiektu budowlanego

**PRZEBUDOWA DROGI
W MIEJSCOWOŚCI MAŁOSZYCE**

od km 0+000 (PT) do km 0+553 (KT)

numer ewidencyjny działek: 548 i 566 obręb Małoszyce

2. Nazwa inwestora oraz jego adres

Gmina Poświętne

26-315 Poświętne, ul. Akacyjowa 4

3. Imię i nazwisko autora opracowania

mgr inż. Adam Król

1. Zakres robót dla całego zamierzenia budowlanego oraz kolejność realizacji poszczególnych obiektów

- przygotowanie podłoża
- wykonanie podbudowy ,
- wykonanie warstwy ścieralnej
- wykonanie utwardzenia poboczy,
- przebudowa zjazdów
- oznakowanie pionowe.

2. Wykaz istniejących obiektów budowlanych

W obszarze robót występują sieci uzbrojenia podziemnego:

- Sieć wodociągowa woB90: od km 0+000 do km 0+320 po prawej stronie pasa drogowego. Od km 0+320 do km 0+440 po lewej stronie pasa pod drogą i od km 0+440 po prawej stronie pasa drogowego. Przejście wodociągu pod drogą w km 0+320, km 0+440 .
- Przyłącza wodociągowe w40: w km 0+263, km 0+426
- Linia telefoniczna podziemna po lewej stronie pasa drogowego: od km 0+000 do km 0+182 . Po prawej stronie pasa oa km 0+182 do km 0+553
- Przejście pod drogą (w osłonie): w km 0+182, km 0+262, km 0+379, km 0+417,
- Sieć elektroenergetyczna eNN nadziemna – przejście nad drogą bez w km 0+048, km 0+242, km 0+475

3. Wskazanie elementów zagospodarowania terenu, które mogą stwarzać zagrożenie bezpieczeństwa i zdrowia ludzi

Zagrożenia bezpieczeństwa i zdrowia ludzi na obszarze planowanego zamierzenia inwestycyjnego związane z elementami zagospodarowania terenu.

4. Wskazania dotyczące przewidywanych zagrożeń występujących podczas realizacji robót budowlanych

W trakcie realizacji robót zagrożenie bezpieczeństwa i zdrowia ludzi stanowić może ciężki sprzęt budowlany konieczny do wykonywania prac budowlanych oraz sieci uzbrojenia terenu. Czas wystąpienia zagrożenia jest czasem wykonywania tych robót.

5. Wskazanie sposobu prowadzenia instruktażu pracowników przed przystąpieniem do realizacji robót, które mogą stwarzać zagrożenie bezpieczeństwa i zdrowia ludzi

Przed przystąpieniem do wykonywania robót kierownik budowy i służby BHP określa zasady postępowania w przypadku wystąpienia zagrożenia, przeszkolą pracowników w sprawie postępowania z osobami, których bezpieczeństwo i zdrowie jest zagrożone, wskażą konieczność zastosowania przez pracowników środków ochrony indywidualnej oraz wyznaczają osoby do bezpośredniego nadzoru.

6. Wskazanie środków technicznych i organizacyjnych zapobiegających niebezpieczeństwom wynikającym z wykonania robót budowlanych

- Inwestor jest obowiązany zawiadomić o zamiarze rozpoczęcia robót budowlanych właściwego inspektora pracy na 7 dni przed terminem rozpoczęcia budowy, na której przewiduje się wykonywanie robót budowlanych trwających dłużej niż 30 dni roboczych i jednocześnie zatrudnienie co najmniej 20 osób, albo na której planowany czas przekracza 500 osobodni
- Uczestnicy procesu budowlanego współdziałają ze sobą w zakresie bezpieczeństwa i higieny pracy w procesie przygotowania i realizacji budowy
- Stosowanie niezbędnych środków ochrony indywidualnej obowiązuje wszystkie osoby przebywające na terenie budowy
- Bezpośredni nadzór nad bezpieczeństwem i higieną pracy na stanowiskach pracy sprawują odpowiednio kierownik robót oraz mistrz budowlany, stosownie do zakresu obowiązków
- Teren budowy lub robót należy ogrodzić albo w inny sposób uniemożliwić wejście osobom nieupoważnionym. Jeżeli ogrodzenie terenu budowy lub robót jest niemożliwe, należy oznakować granice terenu za pomocą tablic ostrzegawczych, a w razie potrzeby zapewnić stały nadzór
- Podczas mechanicznego załadunku lub rozładunku materiałów lub wyrobów, przemieszczanie ich nad ludźmi lub kabiną, w której znajduje się kierowca, jest zabronione. Na czas wykonywania tych czynności kierowca jest obowiązany opuścić kabinę
- Maszyny i inne urządzenia powinny być:
 - utrzymywane w stanie zapewniającym ich sprawność
 - stosowane wyłącznie do prac, do jakich zostały przeznaczone
 - obsługiwane przez przeszkolone osoby
- Roboty ziemne powinny być prowadzone na podstawie projektu, określającego położenie instalacji i urządzeń podziemnych, mogących znaleźć się w zasięgu prowadzonych robót
- Wykonywanie robót ziemnych w bezpośrednim sąsiedztwie sieci powinno być poprzedzone określeniem przez kierownika budowy bezpiecznej odległości, w jakiej mogą być wykonywane oraz sposobu wykonywania tych robót
- Bezpieczną odległość wykonywania robót ustala kierownik budowy w porozumieniu z właściwą jednostką, w której zarządzie lub użytkowaniu znajdują się te sieci. Prowadzenie robót ziemnych w pobliżu sieci podziemnych a także głębienie rowów poszukiwawczych powinno odbywać się ręcznie

- Przed rozpoczęciem prac osoba nadzorująca pracowników informuje pracowników o zasadach bezpiecznego wykonywania pracy i stosowanych sygnałach ostrzegawczych
- Czynności zdejmowania lub regulowania narzędzia roboczego maszyny roboczej są wykonywane w zespole co najmniej dwuosobowym
- Miejsca prowadzenia robót należy oznakować zgodnie z opracowanym przez Wykonawcę robót i zatwierdzonym projektem organizacji ruchu na czas prowadzenia robót w pasie drogowym
- Wykonawca robót ma obowiązek sporządzenia planu bezpieczeństwa i ochrony zdrowia.

OPRACOWANIE GEODEZYJNE

PRZEBUDOWA DROGI GMINNEJ W MIEJSCOWOŚCI MAŁOSZYCE

od km 0+000 do km 0+553

	X	Y
PL1	5712026.13	7456944.53
PT	5712033.02	7456948.98
KL1	5712050.00	7456972.90
W1	5712043.73	7456953.95
PL2	5712091.48	7457098.30
W2	5712097.78	7457117.32
KL2	5712089.19	7457135.43
PL3	5711982.25	7457360.88
W3	5711975.82	7457374.43
KL3	5711970.03	7457388.27
PL4	5711949.91	7457436.30
W4	5711946.46	7457444.55
KL4	5711942.52	7457452.58
KT	5711940.79	7457456.21

OBLICZENIA DO PRZEDMIARU

TABELA ZJAZDÓW GOSPODARCZYCH I DROGOWYCH
DO PRZEBUDOWY DROGI
W MIEJSCOWOŚCI MAŁOSZYCE
od km 0+000 do km 0+553

NUMER ZJAZDU	km + m	STRONA	RODZAJ NAW.	SZEROKOŚĆ ZJAZDU [m]	DŁUGOŚĆ ZJAZDU [m]	OBJ. KRUSZYWA [m ³]	OBJ. PIASKU [m ³]	POW. JEZDNI NA ZJAZDACH [m ²]
1	2	3	4	5	6	7	8	9
1	0+253,50	prawa	kruszywo	5,00	0,70	0,53	0,35	3,50
2	0+427,50	prawa	kruszywo	5,00	0,90	0,68	0,45	4,50
3	0+446,60	prawa	kruszywo	5,00	0,80	0,60	0,40	4,00
4	0+503,00	prawa	kruszywo	5,00	0,30	0,23	0,15	1,50
5	0+550,00	prawa	kruszywo	5,00	0,20	0,15	0,10	1,00
						2,18	1,45	14,50
6	0+338,00	lewa	kruszywo	5,00	1,80	1,35	0,90	9,00
7	0+364,50	lewa	kruszywo	5,00	2,00	1,50	1,00	10,00
8	0+407,00	lewa	kruszywo	5,00	1,50	1,13	0,75	7,50
						3,98	2,65	26,50
								26,50
SZ1	0+015,44	lewa	asfalt	0,00	0,00	0,00	0,00	64,60
SZ2	0+166,00	lewa	asfalt	0,00	0,00	4,80	2,40	96,40
ZD	0+007,00	prawa	asfalt	0,00	0,00	0,00	0,00	27,00
						4,80	2,40	188,00
POWIERZCHNIA JEZDNI Z KRUSZYWA: 14,50+26,50=50,0m ²								
POWIERZCHNIA JEZDNI ASFALTOWYCH: 188,00m ²								
OBJĘTOŚĆ KRUSZYWA NA ZJAZDACH: 2,18+4,80=6,98m ³								
OBJĘTOŚĆ PIASKU NA ZJAZDACH: 1,45+2,40=3,85m ³								

TABELA POSZERZEŃ - LEWA STRONA - KRUSZYWO

DO PRZEBUDOWY DROGI
W MIEJSCOWOŚCI MAŁOSZYCE
od km 0+000 do km 0+553

L.p	km+m	Odległość	lewa	środek	prawa	średnia szerokość	grubość	powierzchnia przekroju	objętość
1	2	3	4	5	6	7	8	9	10
1	0+000	0,00	0			0,00	0,20	0,000	0,00
2	0+021,48	34,00	0,00			0,80	0,20	0,160	2,72
3	0+027,45	30,50	1,60			0,80	0,20	0,160	4,88
4	0+041,50	30,50	0,00			0,00	0,20	0,000	2,44
5	0+076,00	35,00	0,00			0,00	0,20	0,000	0,00
6	0+113,00	25,00	0,00			0,00	0,20	0,000	0,00
7	0+145,00	28,00	0,00			0,00	0,20	0,000	0,00
8	0+181,00	31,00	0,00			0,00	0,20	0,000	0,00
9	0+193,00	32,00	0,00			0,00	0,20	0,000	0,00
10	0+206,00	32,00	0,00			0,61	0,20	0,121	1,94
11	0+237,00	30,00	1,21			1,05	0,20	0,210	4,97
12	0+269,00	20,00	0,89			0,45	0,20	0,089	2,99
13	0+299,00	20,00	0,00			0,00	0,20	0,000	0,89
14	0+328,00	35,00	0,00			0,00	0,20	0,000	0,00
15	0+347,00	18,00	0,00			0,00	0,20	0,000	0,00
16	0+377,00	9,00	0,00			0,36	0,20	0,071	0,32
17	0+407,00	6,00	0,71			0,99	0,20	0,197	0,80
18	0+447,00	8,50	1,26			1,74	0,20	0,000	0,84
19	0+480,00	10,50	2,21			2,83	0,20	0,566	2,97
20	0+511,00	25,00	3,45			2,78	0,20	0,555	14,01
21	0+540,00	21,00	2,10			2,10	0,20	0,420	10,24
22	0+546,00	39,00	2,10			2,10	0,20	0,420	16,38
23	0+553,00	30,00	2,10			2,10	0,20	0,420	12,60
RAZEM									78,98

POWIERZCHNIA KRUSZYWA NA POSZERZENIACH Z LEWEJ STRONY: 394,9m²

TABELA POSZERZEŃ - PRAWA STRONA - KRUSZYWO

DO PRZEBUDOWY DROGI
W MIEJSCOWOŚCI MAŁOSZYCE
od km 0+000 do km 0+425

L.p	km+m	Odległość	PRAWA			średnia szerokość	grubość	powierzchnia przekroju	objętość
1	2	3	4	5	6	7	8	9	10
1	0+000	0,00	0			0,00	0,20	0,00	0,00
2	0+021,48	21,48	0,00			0,00	0,20	0,00	0,00
3	0+027,45	5,97	0,00			0,00	0,20	0,00	0,00
4	0+041,50	14,05	0,00			0,00	0,20	0,00	0,00
5	0+076,00	34,50	0,00			0,00	0,20	0,00	0,00
6	0+113,00	37,00	0,00			0,00	0,20	0,00	0,00
7	0+145,00	32,00	0,00			0,00	0,20	0,00	0,00
8	0+181,00	36,00	0,00			0,00	0,20	0,00	0,00
9	0+193,00	12,00	0,00			0,54	0,20	0,11	0,65
10	0+206,00	13,00	1,08			0,54	0,20	0,11	1,40
11	0+237,00	31,00	0,00			0,35	0,20	0,07	2,76
12	0+269,00	32,00	0,70			1,28	0,20	0,26	5,22
13	0+299,00	30,00	1,86			1,99	0,20	0,40	9,81
14	0+328,00	29,00	2,12			1,25	0,20	0,25	9,38
15	0+347,00	19,00	0,37			0,75	0,20	0,15	3,79
16	0+377,00	30,00	1,13			0,82	0,20	0,16	4,71
17	0+407,00	30,00	0,51			0,64	0,20	0,13	4,38
18	0+447,00	40,00	0,77			0,39	0,20	0,00	2,56
19	0+480,00	33,00	0,00			0,00	0,20	0,00	0,00
20	0+511,00	31,00	0,00			1,05	0,20	0,21	3,26
21	0+540,00	29,00	2,10			2,10	0,20	0,42	9,14
22	0+546,00	6,00	2,10			2,10	0,20	0,42	2,52
23	0+553,00	7,00	2,10			2,10	0,20	0,42	2,94
RAZEM									62,51

POWIERZCHNIA KRUSZYWA NA POSZERZENIACH Z PRAW EJ STRONY: 312,55m²

**TABELA - POWIERZCHNIA PROFILOWANIA PODBUDOWY
POMOCNICZEJ**

DO PRZEBUDOWY DROGI
W MIEJSCOWOŚCI MAŁOSZYCE
od km 0+000 do km 0+553

L.p	km+m	Odległość	szer.			średnia szerokość	grubość	powierzchnia przekroju	objętość
1	2	3	4	5	6	7	8	9	10
1	0+000	0,00	0,00			0,00		0,00	
2	0+021,48	21,48	0,00			0,00		0,00	
3	0+027,45	5,97	0,00			2,00		11,94	
4	0+041,50	14,05	4,00			4,30		60,42	
5	0+076,00	34,50	4,60			4,60		158,70	
6	0+113,00	37,00	4,60			4,55		168,35	
7	0+145,00	32,00	4,50			4,38		140,00	
8	0+181,00	36,00	4,25			4,03		144,90	
9	0+193,00	12,00	3,80			3,55		42,60	
10	0+206,00	13,00	3,30			3,22		41,86	
11	0+237,00	31,00	3,14			3,13		96,88	
12	0+269,00	32,00	3,11			2,88		92,00	
13	0+299,00	30,00	2,64			2,51		75,30	
14	0+328,00	29,00	2,38			3,16		91,64	
15	0+347,00	19,00	3,94			3,53		67,07	
16	0+377,00	30,00	3,12			3,13		93,75	
17	0+407,00	30,00	3,13			2,95		88,50	
18	0+447,00	40,00	2,77			2,54		101,40	
19	0+480,00	33,00	2,30			1,67		54,95	
20	0+511,00	31,00	1,03			0,52		15,97	
21	0+540,00	29,00	0,00			0,00		0,00	
22	0+546,00	6,00	0,00			0,00		0,00	
23	0+553,00	7,00	0,00			0,00		0,00	
								1546,21	
RAZEM									0,00

POWIERZCHNIA PROFILOWANIA ISTNIEJĄCEJ JEZDNI (PODBUDOWY
POMOCNICZEJ)
1546,21m²

POWIERZCHNIA WARSTWY ODSĄCZAJĄCEJ (piasek gr. 10cm) – na

poszerzeniach i zjazdach: $394,9+312,55+1,45+2,4=711,30\text{m}^2$

POWIERZCHNIA PODBUDOWY DOLNEJ – NA POSZERZENIACH - jezdnia główna

i zjazd na skrzyżowaniu nr SZ2 (kruszywo łamane 0/63mm gr.20cm):

$394,9+312,55+4,8= 712,25\text{m}^2$

POWIERZCHNIA PODBUDOWY GÓRNEJ (- kruszywo łamane 0-31,5mm gr.

15cm):

$$=(510,0-41,50) \times 4,25 + 20,0 \times (4,25 + 3,75) \times 0,5 + 23,0 \times 3,75 + 96,40 = 2157,375 \text{m}^2$$

POWIERZCHNIA WARSTWY ŚCIERALNEJ (jezdni główna, zjazd drogowy, zjazd na skrzyżowaniu nr SZ1, zjazd na skrzyżowaniu SZ2 – beton asfaltowy AC11S gr. 4cm):

$$\text{JEZDNIA GŁÓWNA} : 510,0 \times 4,0 + 20,0 \times (4,0 + 3,5) \times 0,5 + 23,0 \times 3,5 = \mathbf{2195,50 \text{m}^2}$$

$$\text{ZJAZD DROGOWY ZD (km0+007): } \mathbf{27,00 \text{m}^2}$$

$$\text{ZJAZD NA SKRZYŻOWANIU SZ1 (km 0+015,44): } \mathbf{64,60 \text{m}^2}$$

$$\text{ZJAZD NA SKRZYŻOWANIU SZ2 (km 0+166,00): } \mathbf{96,40 \text{m}^2}$$

POWIERZCHNIA POBOCZY (utwardzenie kruszywem gr. 10cm):

$$\text{Szer. 0,75m} - 698,4 \times 0,75 = 523,8 \text{m}^2$$

Szer. zmienna (śr. 0,5m) – do granicy pasa drogowego:

$$379,0 \times 0,4 = 151,6 \text{m}^2$$

Razem – pow. utwardzonych poboczy: **675,4m²**

OGÓLNA CHARAKTERYSTYKA OBIEKTU

NAZWA INWESTYCJI - PRZEBUDOWA DROGI W MIEJSCOWOŚCI MAŁOSZYCE

INWESTOR - GMINA POŚWIĘTNE, 26-315 Poświętne, ul. Akacyjowa 4

ADRES INWETYCJI - Małoszyce, dz. ew. nr 548 i 599 obręb Małoszyce

Przebudowa drogi w miejscowości Stefanów obejmuje przebudowę jezdni, poboczy, zjazdów gospodarczych i drogowych oraz oznakowanie pionowe

Szerokość jezdni: od km 0+000 do km 0+510 - szer. 4,0m
od km 0+510 do km 0+530 - szer. od 4,0 do 3,5m
od km 0+530 do km 0+553 - szer. 3,5m

- konstrukcja jezdni na podbudowie istniejącej nawierzchni tłuczniowo - żwirowej:

- " Podbudowa dolna (pomocnicza) - istniejąca nawierzchnia tłuczniowo-żwirowa
- " Podbudowa górna (zasadnicza) :
 - podbudowa górna z kruszywa łamanego niezwiązanego (tłuczeń kamienny) 0/31,5mm - 15cm (po zagęszczeniu)
 - " Skropienie podbudowy górnej emulsją asfaltową w ilości 0,8kg/m²
- " Nawierzchnia z betonu asfaltowego:
 - AC11S - warstwa ścieralna - gr. 4cm po zagęszczeniu

- konstrukcja jezdni na poszerzeniach:

- " Warstwa odsączająca z piasku - 10cm
- " Warstwa dolna podbudowy z kruszywa łamanego 0/63mm - 20cm
- " Warstwa górna podbudowy z kruszywa łamanego 0/31,5mm - 15cm
- " Skropienie podbudowy z kruszywa emulsją asfaltową w ilości 0,8kg/m²
- " Nawierzchnia z betonu asfaltowego - warstwa ścieralna z betonu asfaltowego AC11S - gr. 4cm

- konstrukcja jezdni na podbudowie istniejącej nawierzchni asfaltowej (od km 0+000 do km 0+041,50)

- " Podbudowa dolna (pomocnicza) - istniejąca nawierzchnia asfaltowa
- " Skropienie podbudowy asfaltowej emulsją asfaltową w ilości 0,5kg/m²
- " Wyrównanie masą asfaltową AC11W w ilości 0,75kg/m²
- " Skropienie emulsją asfaltową w ilości 0,5kg/m²
- " Nawierzchnia z betonu asfaltowego:
 - AC11S - warstwa ścieralna - gr. 4cm po zagęszczeniu

Na poszerzeniach jezdni o nawierzchni asfaltowej:

- " Warstwa odsączająca z piasku - 10cm
- " Warstwa dolna podbudowy z kruszywa łamanego 0/63mm - 20cm
- " Warstwa górna podbudowy z kruszywa łamanego 0/31,5mm - 15cm
- " Skropienie podbudowy z kruszywa emulsją asfaltową w ilości 0,8kg/m²
- " Wyrównanie masą asfaltową AC11W w ilości 0,75kg/m²
- " Skropienie emulsją asfaltową w ilości 0,5kg/m²
- " Nawierzchnia z betonu asfaltowego:
 - AC11S - warstwa ścieralna - gr. 4cm po zagęszczeniu

Zaprojektowana konstrukcja nawierzchni poboczy - utwardzenie kruszywem łamanym niezwiązanym 0/31,5mm - gr. 10cm po zagęszczeniu

Szerokość poboczy :

- 0,75m lub do granicy pasa drogowego

Nawierzchnia poboczy: kruszywo łamane 0/31,5mm gr. 10cm

Zjazdy gospodarcze:

- szer. zjazdów 5,0m
- dł. zjazdów - do granicy pasa

Konstrukcja nawierzchni zjazdów:

- warstwa odsączająca z piasku gr. 10cm po zagęszczeniu
- nawierzchnia z kruszywa - warstwa dolna z tłuczni kamiennego (0/63mm) gr. 15cm po zagęszczeniu, warstwa górna z tłuczni kamiennego (0/31,5mm) gr. 7cm po zagęszczeniu

Oznakowanie pionowe - 3 pojedyncze znaki ostrzegawcze (A-7, A-1 i A-2) i dwa znaki D-1 z tabliczkami T-6a

Lp.	Podstawa	Opis i wyliczenia	j.m.	Poszcz	Razem
1 ROBOTY PRZYGOTOWAWCZE					
1	KNNR 1	Roboty pomiarowe przy liniowych robotach ziemnych - trasa dróg w terenie równinnym.	km		
d.1	0111-01	0,553	km	0,553	
				RAZEM	0,553
2	KNR 2-31	Regulacja pionowa studzienek dla zaworów wodociagowych i gazowych (zawory wody - podkład bet.)	szt.		
d.1	1406-04 - analogia	3	szt.	3,000	
				RAZEM	3,000
2 ROBOTY ROZBIÓRKOWE					
3	KNR AT-03	Roboty remontowe - cięcie piłą nawierzchni bitumicznych na gł. do 5 cm	m		
d.2	0101-01	4,0	m	4,000	
				RAZEM	4,000
4	KNR AT-03	Mechaniczna rozbiórka nawierzchni bitumicznej o gr. 4 cm z wywozem materiału z rozbiórki na odl. do 1 km	m ²		
d.2	0104-01	4*10,0	m ²	40,000	
				RAZEM	40,000
3 ROBOTY ZIEMNE					
5	KNNR 1	Roboty ziemne wykonywane koparkami podsiębiernymi o poj.łyżki 0.40 m3 w gr.kat. III-IV z transp.urobku na odl.do 1 km sam.samowyład. - poszerzenia i zjazdy gospodarcze	m ³		
d.3	0202-06	0,3*707,45+0,2*50,00	m ³	222,235	
				RAZEM	222,235
6	KNNR 1	Formowanie i zagęszczanie nasypów o wys. do 3,0 m spycharkami w gruncie kat.III - nasyp w pasie poboczy z gruntu uzyskanego z wykopów	m ³		
d.3	0407-02	222,235	m ³	222,235	
				RAZEM	222,235
4 POBOCZA I ZJAZDY					
7	KNNR 6	Profilowanie i zagęszczanie podłoża wykonywane ręcznie w gruncie kat. II-IV pod warstwy konstrukcyjne nawierzchni - pobocza	m ²		
d.4	0103-01	675,4	m ²	675,400	
				RAZEM	675,400
8	KNNR 6	Profilowanie i zagęszczanie podłoża wykonywane ręcznie w gruncie kat. II-IV pod warstwy konstrukcyjne nawierzchni - zjazdy gosp. wg tab. zjazdów	m ²		
d.4	0103-01	50,00	m ²	50,000	
				RAZEM	50,000
9	KNNR 6	Nawierzchnie z tłucznia kamiennego - warstwa górna o gr. 10 cm - roboty na poszerzeniach, przekopach lub pasach węższych niż 2,5m (kruszywo łamane 0-31,5mm) - pobocza	m ²		
d.4	0204-05	675,4	m ²	675,400	
				RAZEM	675,400
10	KNNR 6	Warstwy odsączające zagęszczane mechanicznie o gr.10 cm (po zagęszczeniu) - zjazdy	m ²		
d.4	0104-01	50,0	m ²	50,000	
				RAZEM	50,000
11	KNNR 6	Nawierzchnie z tłucznia kamiennego - warstwa dolna o gr. 15 cm (po zagęszczeniu) - zjazdy	m ²		
d.4	0204-02	50,0	m ²	50,000	
				RAZEM	50,000
12	KNNR 6	Nawierzchnie z tłucznia kamiennego - warstwa górna o gr. 7 cm (po zagęszczeniu) - zjazdy	m ²		
d.4	0204-04	50,00	m ²	50,000	
				RAZEM	50,000
5 PODBUDOWA JEZDNI					
13	KNNR 6	Profilowanie i zagęszczanie podłoża wykonywane mechanicznie w gruncie kat. II-IV pod warstwy konstrukcyjne nawierzchni - jezdnia główna (jezdni istniejąca i poszerzenia)	m ²		
d.5	0103-03	1546,21+394,9+312,55+4,80	m ²	2258,460	
				RAZEM	2258,460
14	KNNR 6	Warstwy odsączające wykonane i zagęszczane mechanicznie o gr.10 cm - poszerzenia jezdni	m ²		
d.5	0104-03	394,9+312,55+1,45+2,40	m ²	711,300	
				RAZEM	711,300
15	KNNR 6	Warstwa dolna podbudowy z kruszyw łamanych gr. 20 cm	m ²		
d.5	0113-02	707,45+4,80	m ²	712,250	
				RAZEM	712,250
16	KNNR 6	Warstwa górna podbudowy z kruszyw łamanych gr. 15 cm - jezdnia główna i zjazd na skrzyżowaniu SZ2	m ²		
d.5	0113-06	2157,375	m ²	2157,375	
				RAZEM	2157,375

Lp.	Podstawa	Opis i wyliczenia	j.m.	Poszcz	Razem
17	KNR AT-03 d.5 0202-01	Mechaniczne oczyszczenie i skropienie emulsją asfaltową na zimno podbudowy tłuczniowej; zużycie emulsji 0,8 kg/m ² (jezdnia główna od km 0+041,50 i zjazd na skrzyżowaniu SZ2) (510,0-41,50)*4,0+20,0*(4,0+3,5)*0,5+23,0*3,5+96,40	m ² m ²	2125,900	
				RAZEM	2125,900
18	KNNR 6 d.5 0108-02	Wyrównanie istniejącej podbudowy mieszanką mineralno-bitumiczną asfaltową mechaniczne (75kg/m ²) 257,60*0,075	t t	19,320	
				RAZEM	19,320
19	KNNR 6 d.5 0108-05	Wyrównanie istniejącej podbudowy mieszanką mineralno-bitumiczną - dodatek za 1 km przewozu ponad 5 km 19,32	t t	19,320	
				RAZEM	19,320
20	KNR AT-03 d.5 0202-02	Mechaniczne oczyszczenie i skropienie emulsją asfaltową na zimno podbudowy lub nawierzchni betonowej/bitumicznej; zużycie emulsji 0,5 kg/m ² (jezdnia główna od km 0+000 do km 0+041,5, zjazd na SZ1 i Zjazd Drogowy w km 0+007 41,50*4,0+64,60+27,00	m ² m ²	257,600	
				RAZEM	257,600
6 NAWIERZCHNIA JEZDNI					
21	KNNR 6 d.6 0309-02	Nawierzchnie z mieszanek mineralno-bitumicznych asfaltowych o grubości 4 cm (warstwa ścieralna z betonu asf. AC11S) 2195,50+27,0+64,60+96,40	m ² m ²	2383,500	
				RAZEM	2383,500
22	KNNR 6 d.6 0308-07	Dodatek za transport mieszanki mineralno-bitumicznej - 1 km ponad 5 km 2383,50*0,04*2,45	t t	233,583	
				RAZEM	233,583
7 ODWODNIENIE I ROBOTY WYKOŃCZENIOWE					
23	KNNR 1 d.7 0305-01	Wykopy liniowe lub jamiste o głębokości do 1,5 m ze skarpami o szer. dna do 1,5 m w gruncie kat. I-II - ręczne roboty w pobliżu kabla - rura osłonowa na istn. kablu tel. pod jezdnią 0,8*0,4*100,0	m ³ m ³	32,000	
				RAZEM	32,000
24	KNR 5-10 d.7 0303-02	Układanie rur ochronnych z PCW o średnicy do 110 mm w wykopie - zabezpieczenie kabli rurami dwudzielnymi śr. 110mm 100,0	m m	100,000	
				RAZEM	100,000
25	KNNR 1 d.7 0318-01	Zасыpywanie wykopów o ścianach pionowych o szerokości 0.8-2.5 m i głęb.do 1.5 m w gr.kat. I-III - Is=1,0 - grunt przepuszczalny z dokopu 0,4*0,7*100,00	m ³ m ³	28,000	
				RAZEM	28,000
8 URZĄDZENIA BEZPIECZEŃSTWA RUCHU					
26	KNNR 6 d.8 0702-01	Pionowe znaki drogowe - słupki z rur stalowych 5	szt. szt.	5,000	
				RAZEM	5,000
27	KNNR 6 d.8 0702-05	Pionowe znaki drogowe - znaki zakazu, nakazu, ostrzegawcze i informacyjne o pow. ponad 0.3 m ² - folia II generacji 7	szt. szt.	7,000	
				RAZEM	7,000

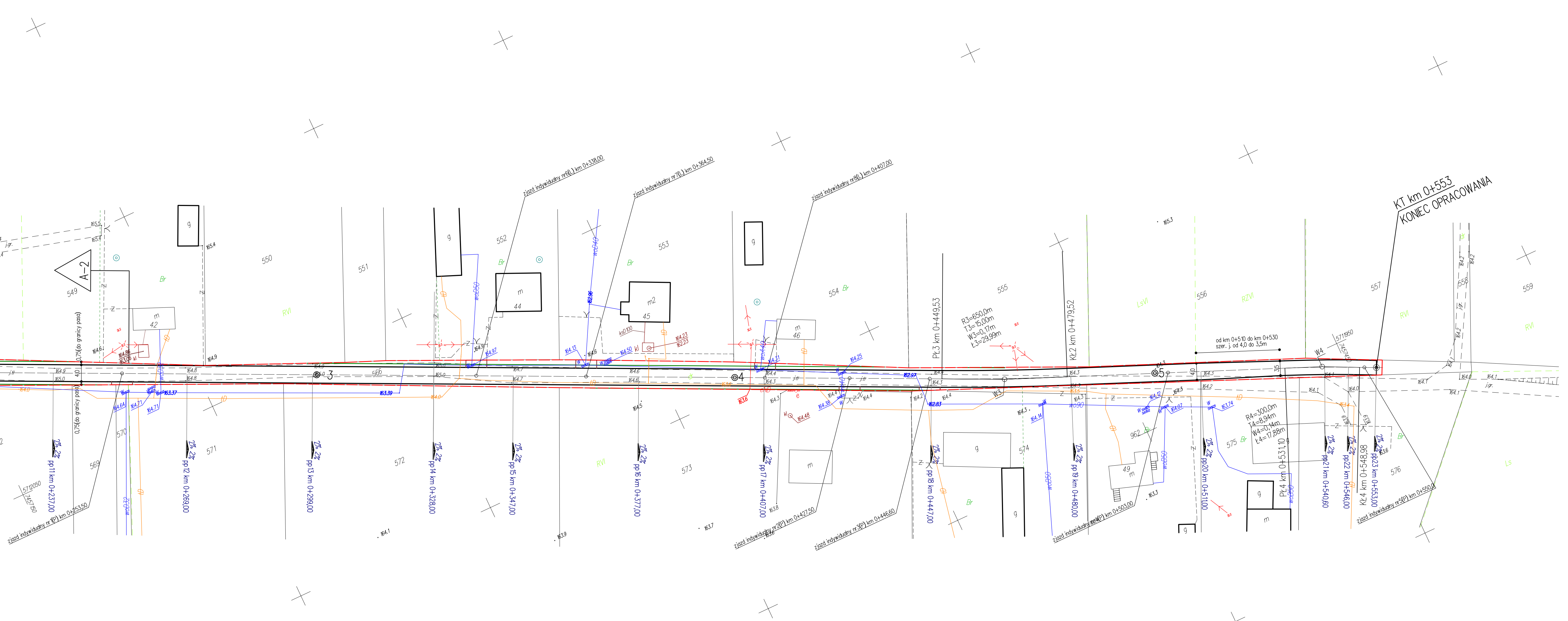

ODCINKI PROSTOLINIOWE I ŁUKI NR W1 i W3

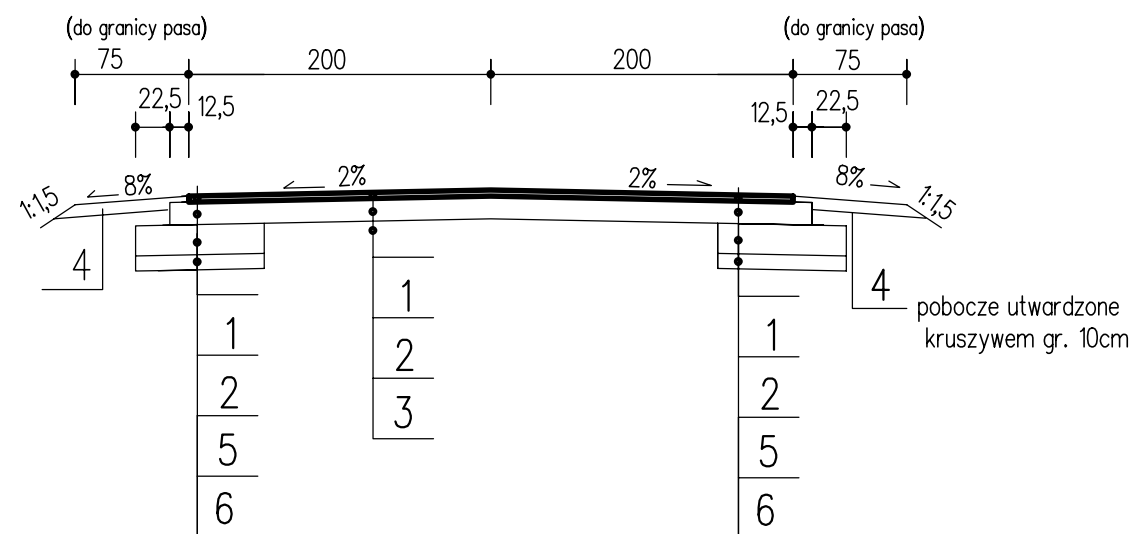

ŁUK NR 2
od km 0+16,86 do km 0+199,98

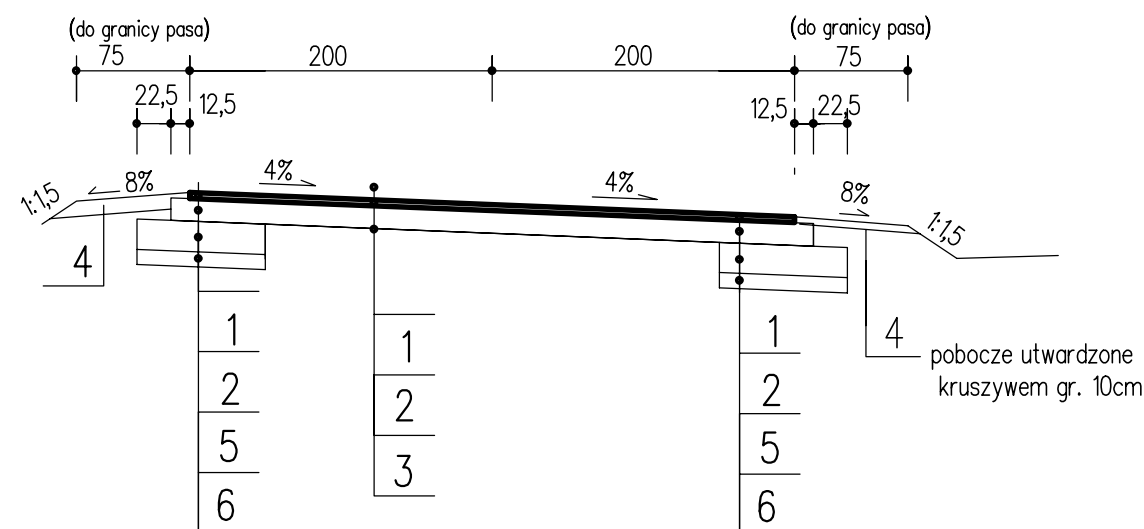

ODCINKI PROSTOLINIOWE I ŁUK NR W4
od km 0+510 do km 0+553

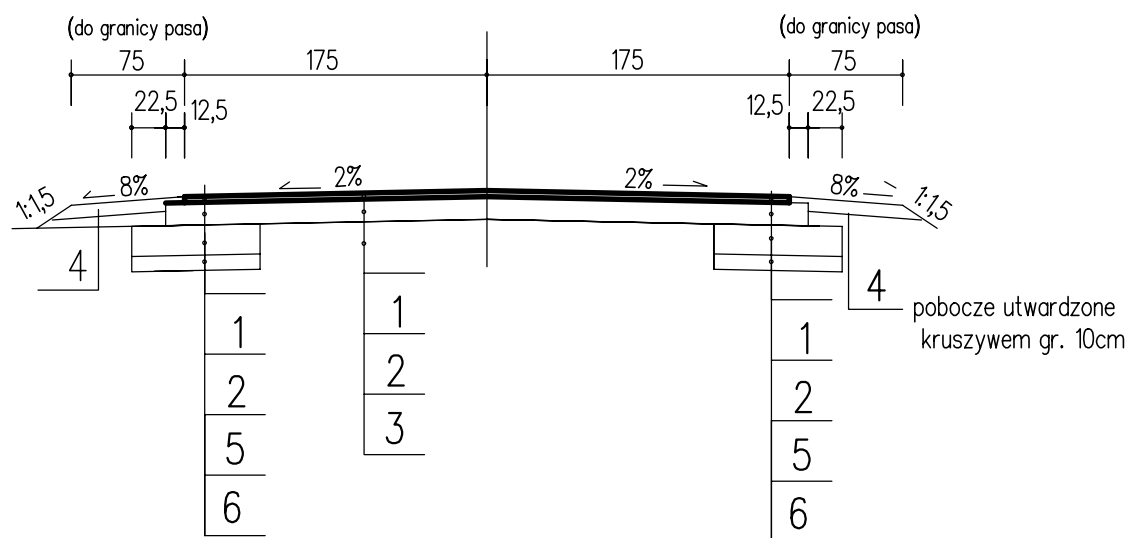

- 1 warstwa ścieralna z betonu asfaltowego AC11S – gr. 4cm
- 2 podbudowa z kruszywa łamanego 0/31,5mm gr. 15cm
- 3 istniejąca jezdnia żwirowo-tłuczniowa
- 4 pobocze utwardzone kruszywem 0/31,5mm gr. 10cm
- 5 podbudowa dolna z kruszywa łamanego 0-63mm – gr. 20cm
- 6 warstwa odsączająca z piasku gr. 10cm

PRZEBUDOWA DROGIW MIEJSCOWOŚCI MAŁOSZYCE od km 0+000 (PT) do km 0+553 (KT)		
tytuł rysunku	PRZEKROJE KONSTRUKCYJNE – NORMALNE	RYS. NR 2 1:50
autor	mgr inż Adam Król	listopad 2015r.

**SPECYFIKACJA TECHNICZNA WYKONANIA
I ODBIORU ROBÓT BUDOWLANYCH**

w ramach zadania:

**PRZEBUDOWA DROGI
W MIEJSCOWOŚCI MAŁOSZYCE**

PT-KT od km 0+000 (PT) do km 0+553 (KT)

numery działek: 548 i 566 obręb Małoszyce

ADRES INWESTYCJI:

Małoszyce, dz. ew. nr 548 i 566– obręb Małoszyce, gmina Poświętne

INWESTOR: GMINA POŚWIĘTNE

ADRES INWESTORA: 26-315 Poświętne, ul. Akacyjowa 4

OPRACOWAŁ: mgr inż. Adam Król

ZAWARTOŚĆ:

Lp	Nazwa	strona
I	CZĘŚĆ OGÓLNA	2
II	ROZBIÓRKA ELEMENTÓW DRÓG	16
III	KORYTO WRAZ Z PROFILOWANIEM I ZAGĘSZCZANIEM PODŁOŻA	20
IV	WARSTWA ODSĄCZAJĄCA	24
V	PODBUDOWA Z KRUSZYWA	28
VI	NAWIERZCHNIA Z BETONU ASFALTOWEGO	38
VII	UTWARDZENIE POBOCZY	57
VIII	OZNAKOWANIE PIONOWE	64

SPECYFIKACJA TECHNICZNA WYKONANIA **I ODBIORU ROBÓT BUDOWLANYCH**

Opracowanie na podstawie Rozporządzenia Ministra Infrastruktury z dnia 2 września 2004r. (Dz. U. Nr 202 poz. 2072) „w sprawie szczegółowego zakresu i formy specyfikacji technicznych wykonania i odbioru robót budowlanych” i na podstawie Rozporządzenia Komisji WE Nr 213/2008 w sprawie „Wspólnego Słownika Zamówień (CPV)” (Dz. U. UE 74 z 15 marca 2008r.)

I CZĘŚĆ OGÓLNA

NAZWA ZAMÓWIENIA

PRZEBUDOWA DROGI W MIEJSCOWOŚCI MAŁOSZYCE

PRZEDMIOT I ZAKRES ROBÓT BUDOWLANYCH

Przedmiotem niniejszej specyfikacji są wymagania dotyczące wykonania i odbioru robót budowlanych do zadania „Przebudowa drogi w miejscowości Małoszyce”

Zakres robót:

- przygotowanie podłoża
- wykonanie podbudowy
- wykonanie nawierzchni jezdni
- wykonanie nawierzchni na zjazdach
- wykonanie utwardzenia poboczy
- oznakowanie pionowe

WYSZCZEGÓLNIENIE I OPIS PRAC TOWARZYSZĄCYCH I ROBÓT TYMCZASOWYCH

Roboty tymczasowe są to wszystkie roboty, które zgodnie z kontraktem są niezbędne do wykonania całości zadania, ale nie są przekazywane Zamawiającemu i są usuwane po wykonaniu robót podstawowych. W tabelach przedmiaru nie uwzględnia się tych robót jako odrębnej pozycji. Roboty te należy wykonać bez dodatkowego wynagrodzenia a ich koszt należy przewidzieć w kosztach ogólnych. Do robót tymczasowych należy między innymi zaliczyć:

- Przygotowanie placu budowy i jego likwidacja po zakończeniu prac budowlanych
- Porządkowanie podczas wyjazdów samochodów z placu budowy

Prace towarzyszące są to prace niezbędne do wykonania robót podstawowych, nie zaliczane do robót tymczasowych, w tym geodezyjne wytyczenie i inwentaryzacja powykonawcza.

NAZWY I KODY ROBÓT BUDOWLANYCH WG CPV

- 45111200-0 Roboty w zakresie przygotowania terenu pod budowę i roboty ziemne
- 45233220-7 Roboty w zakresie nawierzchni dróg
- 45233290-8 Oznakowanie pionowe

OKREŚLENIA PODSTAWOWE

Określenia w niniejszej specyfikacji są zgodne z obowiązującymi normami oraz określeniami podanymi w OST D-M 00.00.00 Wymagania ogólne [1] poz.

1.1. Ogólne wymagania dotyczące robót

Wykonawca jest odpowiedzialny za jakość wykonanych robót, bezpieczeństwo wszelkich czynności na terenie budowy, metody użyte przy budowie oraz za ich zgodność z dokumentacją projektową, ST i poleceniami Inspektora nadzoru.

1.1.1. Przekazanie terenu budowy.

Zamawiający w terminie określonym w dokumentach kontraktowych przekazuje Wykonawcy teren budowy wraz ze wszystkimi wymaganymi uzgodnieniami prawnymi i administracyjnymi, dziennik budowy, projekt budowlany.

1.1.2. Dokumentacja projektowa

Dokumentacja projektowa będzie zawierać rysunki i dokumenty, zgodne z wykazem podanym w szczegółowych warunkach umowy, uwzględniającym podział na dokumentację projektową:

- Zamawiającego; wykaz pozycji, które stanowią przetargową dokumentację projektową i zostaną przekazane Wykonawcy,
- Dokumentacja Projektowa do opracowania przez Wykonawcę:

Wykonawca we własnym zakresie opracuje i uzgodni projekt organizacji ruchu na czas budowy oraz opracuje geodezyjną dokumentację powykonawczą obiektu.

Jeżeli w trakcie wykonywania robót okaże się konieczne uzupełnienie Dokumentacji Projektowej przekazanej przez Zamawiającego, Wykonawca sporządzi brakujące rysunki i ST na własny koszt przedłoży je Inspektorowi nadzoru do zatwierdzenia.

1.1.3. Zgodność robót z dokumentacją projektową i ST

Dokumentacja projektowa, ST i wszystkie dodatkowe dokumenty przekazane Wykonawcy przez Inspektora nadzoru stanowią część umowy, a wymagania określone w choćby jednym z nich są obowiązujące dla Wykonawcy tak jakby zawarte były w całej dokumentacji.

W przypadku rozbieżności w ustaleniach poszczególnych dokumentów obowiązuje kolejność ich ważności wymieniona w Warunkach umowy.

Wykonawca nie może wykorzystywać błędów lub opuszczeń w dokumentach, a o ich wykryciu winien natychmiast powiadomić Inspektora nadzoru, który podejmie decyzję o wprowadzeniu odpowiednich zmian i poprawek.

W przypadku rozbieżności, wymiary podane na piśmie są ważniejsze od wymiarów określonych na podstawie odczytu ze skali rysunku.

Wszystkie wykonane roboty i dostarczone materiały będą zgodne z dokumentacją projektową i ST.

Dane określone w dokumentacji projektowej i w ST będą uważane za wartości docelowe, od których dopuszczalne są odchylenia w ramach określonego przedziału tolerancji. Cechy materiałów i elementów budowlanych muszą wykazywać zgodność z określonymi wymaganiami, a rozrzuty tych cech nie mogą przekraczać dopuszczalnego przedziału tolerancji.

W przypadku, gdy materiały lub roboty nie będą w pełni zgodne z dokumentacją projektową lub ST i wpłynie to na niezadowalającą jakość elementu budowlanego, to takie materiały zostaną

zastąpione innymi, a elementy budowli rozebrane i wykonane ponownie na koszt Wykonawcy.

1.1.4. Zabezpieczenie terenu budowy

a) Roboty modernizacyjne/ przebudowa i remontowe („pod ruchem”)

Wykonawca jest zobowiązany do utrzymania ruchu publicznego oraz utrzymania istniejących obiektów (jezdnie, ścieżki rowerowe, ciągi piesze, znaki drogowe, bariery ochronne, urządzenia odwodnienia itp.) na terenie budowy, w okresie trwania realizacji zadania, aż do zakończenia i odbioru ostatecznego robót.

Przed przystąpieniem do robót Wykonawca przedstawi Inspektorowi do zatwierdzenia, uzgodniony z odpowiednim zarządem drogi i organem zarządzającym ruchem, projekt organizacji ruchu i zabezpieczenia robót w okresie trwania budowy. W zależności od potrzeb i postępu robót projekt organizacji ruchu powinien być na bieżąco aktualizowany przez Wykonawcę. Każda zmiana, w stosunku do zatwierdzonego projektu organizacji ruchu, wymaga każdorazowo ponownego zatwierdzenia projektu.

W czasie wykonywania robót Wykonawca dostarczy, zainstaluje i będzie obsługiwał wszystkie tymczasowe urządzenia zabezpieczające takie jak: zapory, światła ostrzegawcze, sygnały, itp., zapewniając w ten sposób bezpieczeństwo pojazdów i pieszych.

Wykonawca zapewni stałe warunki widoczności w dzień i w nocy tych zapór i znaków, dla których jest to nieodzowne ze względów bezpieczeństwa.

Wszystkie znaki, zapory i inne urządzenia zabezpieczające będą akceptowane przez Inżyniera.

Fakt przystąpienia do robót Wykonawca obwieści publicznie przed ich rozpoczęciem w sposób uzgodniony z Inżynierem oraz przez umieszczenie, w miejscach i ilościach określonych przez Inspektora nadzoru, tablic informacyjnych, których treść będzie zatwierdzona przez Inspektora nadzoru. Tablice informacyjne będą utrzymywane przez Wykonawcę w dobrym stanie przez cały okres realizacji robót.

Koszt zabezpieczenia terenu budowy nie podlega odrębnej zapłacie i przyjmuje się, że jest włączony w cenę kontraktową.

b) Roboty o charakterze inwestycyjnym

Wykonawca jest zobowiązany do zabezpieczenia terenu budowy w okresie trwania realizacji kontraktu aż do zakończenia i odbioru ostatecznego robót.

Wykonawca dostarczy, zainstaluje i będzie utrzymywać tymczasowe urządzenia zabezpieczające, w tym: ogrodzenia, poręcze, oświetlenie, sygnały i znaki ostrzegawcze oraz wszelkie inne środki niezbędne do ochrony robót, wygody społeczności i innych.

W miejscach przylegających do dróg otwartych dla ruchu. Wykonawca ogrodzi lub wyraźnie oznakuje teren budowy, w sposób uzgodniony z Inspektorem nadzoru.

Wjazdy i wyjazdy z terenu budowy przeznaczone dla pojazdów i maszyn pracujących przy realizacji robót Wykonawca odpowiednio oznakuje w sposób uzgodniony z Inspektorem nadzoru.

Fakt przystąpienia do robót Wykonawca obwieści publicznie przed ich rozpoczęciem w sposób uzgodniony z Inspektorem nadzoru oraz przez umieszczenie, w miejscach i ilościach określonych przez Inspektora nadzoru, tablic informacyjnych, których treść będzie zatwierdzona przez Inspektora nadzoru. Tablice informacyjne będą utrzymywane przez Wykonawcę w dobrym stanie przez cały okres realizacji robót.

Koszt zabezpieczenia terenu budowy nie podlega odrębnej zapłacie i przyjmuje się, że jest włączony w cenę kontraktową.

1.1.5. Ochrona środowiska w czasie wykonywania robót

Wykonawca ma obowiązek znać i stosować w czasie prowadzenia robót wszelkie przepisy dotyczące ochrony środowiska naturalnego.

W okresie trwania budowy i wykańczania robót Wykonawca będzie:

- a) utrzymywać teren budowy i wykopy w stanie bez wody stojącej,
- b) podejmować wszelkie uzasadnione kroki mające na celu stosowanie się do przepisów i norm dotyczących ochrony środowiska na terenie i wokół terenu budowy oraz będzie unikać uszkodzeń lub uciążliwości dla osób lub dóbr publicznych i innych, a wynikających z nadmiernego hałasu, wibracji, zanieczyszczenia lub innych przyczyn powstałych w następstwie jego sposobu działania. Stosując się do tych wymagań będzie miał szczególny wzgląd na:
 - 1) lokalizację baz, warsztatów, magazynów, składowisk, ukopów i dróg dojazdowych,
 - 2) środki ostrożności i zabezpieczenia przed:
 - a) zanieczyszczeniem zbiorników i cieków wodnych pyłami lub substancjami toksycznymi,
 - b) zanieczyszczeniem powietrza pyłami i gazami,
 - c) możliwością powstania pożaru.

Wykonawca jest wytwórcą odpadów zgodnie z ustawą o odpadach i winien uzyskać stosowne zezwolenia przez rozpoczęciem robót. Wszelkie materiały nie nadające się do powtórnego wykorzystania lub określone do wywiezienia na składowisko Wykonawcy mogą być usunięte za zgodą Zamawiającego i w miejsce zaakceptowane przez Zamawiającego po uzyskaniu przez Wykonawcę stosownych uzgodnień. Wykonawca w cenie usunięcia wyżej wymienionych materiałów winien uwzględnić koszty utylizacji materiałów odpadowych i inne koszty związane z tą działalnością (np. opłaty za wysypisko).

1.1.6. Ochrona przeciwpożarowa

Wykonawca będzie przestrzegać przepisy ochrony przeciwpożarowej. Wykonawca będzie utrzymywać, wymagany na podstawie odpowiednich przepisów sprawny sprzęt przeciwpożarowy, na terenie baz produkcyjnych, w pomieszczeniach biurowych, mieszkalnych, magazynach oraz w maszynach i pojazdach.

Materiały łatwopalne będą składowane w sposób zgodny z odpowiednimi przepisami i zabezpieczone przed dostępem osób trzecich.

Wykonawca będzie odpowiedzialny za wszelkie straty spowodowane pożarem wywołanym jako rezultat realizacji robót albo przez personel Wykonawcy.

1.1.7. Materiały szkodliwe dla otoczenia

Materiały, które w sposób trwały są szkodliwe dla otoczenia, nie będą dopuszczone do użycia.

Nie dopuszcza się użycia materiałów wywołujących szkodliwe promieniowanie o stężeniu większym od dopuszczalnego, określonego odpowiednimi przepisami.

Wszelkie materiały odpadowe użyte do robót będą miały aprobatę techniczną wydaną przez uprawnioną jednostkę, jednoznacznie określającą brak szkodliwego oddziaływania tych materiałów na środowisko.

Materiały, które są szkodliwe dla otoczenia tylko w czasie robót, a po zakończeniu robót ich szkodliwość zanika (np. materiały pyliste) mogą być użyte pod warunkiem przestrzegania

wymagań technologicznych wbudowania. Jeżeli wymagają tego odpowiednie przepisy Wykonawca powinien otrzymać zgodę na użycie tych materiałów od właściwych organów administracji państwowej.

Jeżeli Wykonawca użył materiałów szkodliwych dla otoczenia zgodnie ze specyfikacjami, a ich użycie spowodowało jakiegokolwiek zagrożenie środowiska, to konsekwencje tego poniesie Zamawiający.

1.1.8. Ochrona własności publicznej i prywatnej

Wykonawca odpowiada za ochronę instalacji na powierzchni ziemi i za urządzenia podziemne, takie jak rurociągi, kable itp. oraz uzyska od odpowiednich władz będących właścicielami tych urządzeń potwierdzenie informacji dostarczonych mu przez Zamawiającego w ramach planu ich lokalizacji. Wykonawca zapewni właściwe oznaczenie i zabezpieczenie przed uszkodzeniem tych instalacji i urządzeń w czasie trwania budowy.

Wykonawca zobowiązany jest umieścić w swoim harmonogramie rezerwę czasową dla wszelkiego rodzaju robót, które mają być wykonane w zakresie przełożenia instalacji i urządzeń podziemnych na terenie budowy i powiadomi Inspektora nadzoru i władze lokalne o zamiarze rozpoczęcia robót. O fakcie przypadkowego uszkodzenia tych instalacji Wykonawca bezzwłocznie powiadomi Inspektora nadzoru i zainteresowane władze oraz będzie z nimi współpracował dostarczając wszelkiej pomocy potrzebnej przy dokonywaniu napraw. Wykonawca będzie odpowiadać za wszelkie spowodowane przez jego działania uszkodzenia instalacji na powierzchni ziemi i urządzeń podziemnych wykazanych w dokumentach dostarczonych mu przez Zamawiającego.

Jeżeli teren budowy przylega do terenów z zabudową mieszkaniową. Wykonawca będzie realizować roboty w sposób powodujący minimalne niedogodności dla mieszkańców. Wykonawca odpowiada za wszelkie uszkodzenia zabudowy mieszkaniowej w sąsiedztwie budowy, spowodowane jego działalnością.

Inspektor nadzoru będzie na bieżąco informowany o wszystkich umowach zawartych pomiędzy Wykonawcą a właścicielami nieruchomości i dotyczących korzystania z własności i dróg wewnętrznych. Jednakże, ani Inspektor nadzoru ani Zamawiający nie będzie ingerował w takie porozumienia, o ile nie będą one sprzeczne z postanowieniami zawartymi w warunkach umowy.

1.1.9. Ograniczenie obciążeń osi pojazdów

Wykonawca będzie stosować się do ustawowych ograniczeń nacisków osi na drogach publicznych przy transporcie materiałów i wyposażenia na i z terenu robót. Wykonawca uzyska wszelkie niezbędne zezwolenia i uzgodnienia od właściwych władz co do przewozu nietypowych wagowo ładunków (ponadnormatywnych) i o każdym takim przewozie będzie powiadamiał Inspektora nadzoru. Inspektor nadzoru może polecić, aby pojazdy nie spełniające tych warunków zostały usunięte z terenu budowy. Pojazdy powodujące nadmierne obciążenie osiowe nie będą dopuszczone na świeżo ukończony fragment budowy w obrębie terenu budowy i Wykonawca będzie odpowiadał za naprawę wszelkich robót w ten sposób uszkodzonych, zgodnie z poleceniami Inspektora nadzoru.

1.1.10. Bezpieczeństwo i higiena pracy

Podczas realizacji robót Wykonawca będzie przestrzegać przepisów dotyczących bezpieczeństwa i higieny pracy.

W szczególności Wykonawca ma obowiązek zadbać, aby personel nie wykonywał pracy w warunkach niebezpiecznych, szkodliwych dla zdrowia oraz nie spełniających odpowiednich wymagań sanitarnych.

Wykonawca zapewni i będzie utrzymywał wszelkie urządzenia zabezpieczające, socjalne oraz sprzęt i odpowiednią odzież dla ochrony życia i zdrowia osób zatrudnionych na budowie oraz dla zapewnienia bezpieczeństwa publicznego.

Uznaje się, że wszelkie koszty związane z wypełnieniem wymagań określonych powyżej nie podlegają odrębnej zapłacie i są uwzględnione w cenie kontraktowej.

1.1.11. Ochrona i utrzymanie robót

Wykonawca będzie odpowiadał za ochrona robót i za wszelkie materiały i

urządzenia używane do robót od daty rozpoczęcia do daty wydania potwierdzenia zakończenia robót przez Inspektora nadzoru.

Wykonawca będzie utrzymywać roboty do czasu odbioru ostatecznego. Utrzymanie powinno być prowadzone w taki sposób, aby budowla drogowa lub jej elementy były w zadowalającym stanie przez cały czas, do momentu odbioru ostatecznego.

Jeśli Wykonawca w jakimkolwiek czasie zaniedba utrzymanie, to na polecenie Inspektora nadzoru powinien rozpocząć roboty utrzymaniowe nie później niż w 24 godziny po otrzymaniu tego polecenia a w przypadku bezpośredniego zagrożenia życia i zdrowia natychmiast po wystąpieniu tego zagrożenia.

1.1.12. Stosowanie się do prawa i innych przepisów

Wykonawca zobowiązany jest znać wszystkie zarządzenia wydane przez władze centralne i miejscowe oraz inne przepisy, regulaminy i wytyczne, które są w jakikolwiek sposób związane z wykonywanymi robotami i będzie w pełni odpowiedzialny za przestrzeganie tych postanowień podczas prowadzenia robót.

Wykonawca będzie przestrzegać praw patentowych i będzie w pełni odpowiedzialny za wypełnienie wszelkich wymagań prawnych odnośnie znaków firmowych, nazw lub innych chronionych praw w odniesieniu do sprzętu, materiałów lub urządzeń użytych lub związanych z wykonywaniem robót i w sposób ciągły będzie informować Inspektora nadzoru o swoich działaniach, przedstawiając kopie zezwoleń i inne odnośne dokumenty. Wszelkie straty, koszty postępowania, obciążenia i wydatki wynikłe z lub związane z naruszeniem jakichkolwiek praw patentowych pokryje Wykonawca.

1.1.13. Równoważność norm i zbiorów przepisów prawnych

Gdziekolwiek w dokumentach powołane są konkretne normy i przepisy, które spełniać mają materiały, sprzęt i inne towary oraz wykonane i zbadane roboty, będą obowiązywać postanowienia najnowszego wydania lub poprawionego wydania powołanych norm i przepisów. W przypadku gdy powołane normy i przepisy są państwowe lub odnoszą się do konkretnego kraju lub regionu, mogą być również stosowane inne odpowiednie normy zapewniające równy lub wyższy poziom wykonania niż powołane normy lub przepisy, pod warunkiem ich sprawdzenia i pisemnego zatwierdzenia przez Inspektora nadzoru. Różnice pomiędzy powołanymi normami a ich proponowanymi zamiennikami muszą być dokładnie opisane przez Wykonawcę i przedłożone Inspektorowi nadzoru do zatwierdzenia.

1.1.14. Wykopaliska

Wszelkie wykopaliska, monety, przedmioty wartościowe, budowle oraz inne pozostałości o znaczeniu geologicznym lub archeologicznym odkryte na terenie budowy będą uważane za własność Zamawiającego. Wykonawca zobowiązany jest powiadomić Inspektora nadzoru i postępować zgodnie z jego poleceniami. Jeżeli w wyniku tych poleceń Wykonawca poniesie koszty i/lub wystąpią opóźnienia w robotach, Inspektor nadzoru po uzgodnieniu z Zamawiającym i Wykonawcą ustali wydłużenie czasu wykonania robót i/lub wysokość kwoty, o którą należy zwiększyć cenę kontraktową.

2. MATERIAŁY

2.1. Źródła uzyskania materiałów

Co najmniej na trzy tygodnie przed zaplanowanym wykorzystaniem jakichkolwiek materiałów przeznaczonych do robót Wykonawca przedstawi Inspektorowi nadzoru do zatwierdzenia, szczegółowe informacje dotyczące proponowanego źródła wytwarzania, zamawiania lub wydobywania tych materiałów jak również odpowiednie świadectwa badań laboratoryjnych oraz próbki materiałów.

Zatwierdzenie partii materiałów z danego źródła nie oznacza automatycznie, że wszelkie materiały z danego źródła uzyskają zatwierdzenie.

Wykonawca zobowiązany jest do prowadzenia badań w celu wykazania, że materiały uzyskane z dopuszczonego źródła w sposób ciągły spełniają wymagania ST w czasie realizacji robót.

2.2. Pozyskiwanie materiałów miejscowych

Wykonawca odpowiada za uzyskanie pozwoleń od właścicieli i odnośnych władz na pozyskanie materiałów ze źródeł miejscowych włączając w to źródła wskazane przez Zamawiającego. Jest zobowiązany dostarczyć Inspektorowi nadzoru wymagane dokumenty przed rozpoczęciem eksploatacji źródła.

Wykonawca przedstawi Inspektorowi nadzoru do zatwierdzenia dokumentację zawierającą raporty z badań terenowych i laboratoryjnych oraz proponowaną przez siebie metodę wydobycia i selekcji, uwzględniając aktualne decyzje o eksploatacji, organów administracji państwowej i samorządowej.

Wykonawca ponosi odpowiedzialność za spełnienie wymagań ilościowych i jakościowych materiałów pochodzących ze źródeł miejscowych.

Wykonawca ponosi wszystkie koszty, z tytułu wydobycia materiałów, dzierżawy i inne jakie okażą się potrzebne w związku z dostarczeniem materiałów do robót.

Humus i nadkład czasowo zdjęte z terenu wykopów, dokopów i miejsc pozyskania materiałów miejscowych będą formowane w hałdy i wykorzystane przy zasypce i rekultywacji terenu po ukończeniu robót.

Wszystkie odpowiednie materiały pozyskane z wykopów na terenie budowy lub z innych miejsc wskazanych w dokumentach umowy będą wykorzystane do robót lub odwiezione na odkład odpowiednio do wymagań umowy lub wskazań Inspektora nadzoru.

Wykonawca nie będzie prowadzić żadnych wykopów w obrębie terenu budowy poza tymi, które zostały wyszczególnione w dokumentach umowy, chyba, że uzyska na to pisemną zgodę Inspektora nadzoru.

Eksploatacja źródeł materiałów będzie zgodna z wszelkimi regulacjami prawnymi obowiązującymi na danym obszarze.

2.3. Materiały nie odpowiadające wymaganiom

Materiały nie odpowiadające wymaganiom zostaną przez Wykonawcę wywiezione z terenu budowy i złożone w miejscu wskazanym przez Inspektora nadzoru. Każdy rodzaj robót, w którym znajdują się nie zbadane i nie zaakceptowane materiały, Wykonawca wykonuje na własne ryzyko, licząc się z jego nie przyjęciem, usunięciem i niezapłaceniem

2.4. Wariantowe stosowanie materiałów

Wybrany i zaakceptowany rodzaj materiału nie może być później zmieniany bez zgody Inspektora nadzoru.

2.5. Przechowywanie i składowanie materiałów

Wykonawca zapewni, aby tymczasowo składowane materiały, do czasu gdy będą one użyte do robót, były zabezpieczone przed zanieczyszczeniami, zachowały swoją jakość i właściwości i były dostępne do kontroli przez Inspektora nadzoru.

Miejsca czasowego składowania materiałów będą zlokalizowane w obrębie terenu budowy w miejscach uzgodnionych z Inspektorem nadzoru lub poza terenem budowy w miejscach zorganizowanych przez Wykonawcę i zaakceptowanych przez Inspektora nadzoru.

2.6. Inspekcja wytwórni materiałów

Wytwórnie materiałów mogą być okresowo kontrolowane przez Inspektora nadzoru w celu sprawdzenia zgodności stosowanych metod produkcji z wymaganiami. Próbkę materiałów mogą być pobierane w celu sprawdzenia ich właściwości. Wyniki tych kontroli będą stanowić podstawę do akceptacji określonej partii materiałów pod względem jakości.

W przypadku, gdy Inżynier będzie przeprowadzał inspekcję wytwórni, muszą być spełnione następujące warunki: a) Inżynier będzie miał zapewnioną współpracę i pomoc Wykonawcy oraz producenta materiałów w czasie przeprowadzania inspekcji,

b) Inspektor nadzoru będzie miał wolny dostęp, w dowolnym czasie, do tych części wytwórni, gdzie odbywa się produkcja materiałów przeznaczonych do realizacji robót,

c) Jeżeli produkcja odbywa się w miejscu nie należącym do Wykonawcy, Wykonawca uzyska dla Inspektora nadzoru zezwolenie dla przeprowadzenia inspekcji i badań w tych miejscach.

3. SPRZĘT

Wykonawca jest zobowiązany do używania jedynie takiego sprzętu, który nie spowoduje niekorzystnego wpływu na jakość wykonywanych robót. Sprzęt używany do robót powinien być zgodny z ofertą Wykonawcy i powinien odpowiadać pod względem typów i ilości wskazaniom zawartym w ST, lub projekcie organizacji robót, zaakceptowanym przez Inspektora nadzoru; w przypadku braku ustaleń w wymienionych wyżej dokumentach, sprzęt powinien być uzgodniony i zaakceptowany przez Inspektora nadzoru.

Liczba i wydajność sprzętu powinny gwarantować przeprowadzenie robót, zgodnie z zasadami określonymi w dokumentacji projektowej, ST i wskazaniach inspektora nadzoru.

Sprzęt będący własnością Wykonawcy lub wynajęty do wykonania robót ma być utrzymywany w dobrym stanie i gotowości do pracy. Powinien być zgodny z normami ochrony środowiska i przepisami dotyczącymi jego użytkowania.

Wykonawca dostarczy Inspektorowi nadzoru kopie dokumentów potwierdzających dopuszczenie sprzętu do użytkowania i badań okresowych, tam gdzie jest to wymagane przepisami.

Wykonawca będzie konserwować sprzęt jak również naprawiać lub wymieniać sprzęt niesprawny.

Wybrany sprzęt, po akceptacji Inżyniera, nie może być później zmieniany bez jego zgody.

Jakikolwiek sprzęt, maszyny, urządzenia i narzędzia nie gwarantujące zachowania warunków umowy, zostaną przez Inspektora nadzoru zdyskwalifikowane i nie dopuszczone do robót.

4. TRANSPORT

Wykonawca jest zobowiązany do stosowania jedynie takich środków transportu, które nie wpłyną niekorzystnie na jakość wykonywanych robót i właściwości przewożonych materiałów.

Liczba środków transportu powinna zapewniać prowadzenie robót zgodnie z zasadami określonymi w dokumentacji projektowej, ST i wskazaniach inspektora nadzoru, w terminie przewidzianym umową.

Przy ruchu na drogach publicznych pojazdy będą spełniać wymagania dotyczące przepisów ruchu drogowego w odniesieniu do dopuszczalnych nacisków na oś i innych parametrów technicznych. Wykonawca będzie usuwać na bieżąco, na własny koszt, wszelkie zanieczyszczenia, uszkodzenia spowodowane jego pojazdami na drogach publicznych oraz dojazdach do terenu budowy.

5. WYKONANIE ROBÓT

Wykonawca jest odpowiedzialny za prowadzenie robót zgodnie z warunkami umowy oraz za jakość zastosowanych materiałów i wykonywanych robót, za ich zgodność z dokumentacją projektową, wymaganiami ST, projektem organizacji robót opracowanym przez Wykonawcę oraz poleceniami Inspektora nadzoru. Wykonawca jest odpowiedzialny za stosowane metody wykonywania robót. Błędy popełnione przez Wykonawcę w wytyczeniu i wyznaczaniu robót zostaną, usunięte przez Wykonawcę na własny koszt.

Sprawdzenie wytyczenia robót lub wyznaczenia wysokości przez Inspektora nadzoru nie zwalnia Wykonawcy od odpowiedzialności za ich dokładność.

Polecenia Inspektora nadzoru powinny być wykonywane przez Wykonawcę w czasie określonym przez Inspektora nadzoru, pod groźbą zatrzymania robót. Skutki finansowe z tego tytułu poniesie Wykonawca.

6. KONTROLA JAKOŚCI ROBÓT

6.1. Program zapewnienia jakości

Wykonawca jest zobowiązany opracować i przedstawić do akceptacji Inspektora nadzoru program zapewnienia jakości. W programie zapewnienia jakości Wykonawca powinien określić, zamierzony sposób wykonywania robót, możliwości techniczne, kadrowe i plan organizacji robót gwarantujący wykonanie robót zgodnie z dokumentacją projektową, ST oraz ustaleniami.

6.2. Zasady kontroli jakości robót

Celem kontroli robót będzie takie sterowanie ich przygotowaniem i wykonaniem, aby osiągnąć założoną jakość robót.

Wykonawca będzie przeprowadzać pomiary i badania materiałów oraz robót z częstotliwością zapewniającą stwierdzenie, że roboty wykonano zgodnie z wymaganiami zawartymi w dokumentacji projektowej i ST

Wszystkie koszty związane z organizowaniem i prowadzeniem badań materiałów ponosi Wykonawca.

6.3. Pobieranie próbek

Na zlecenie Inżyniera Wykonawca będzie przeprowadzać dodatkowe badania tych materiałów, które budzą wątpliwości co do jakości, o ile kwestionowane materiały nie zostaną przez Wykonawcę usunięte lub ulepszone z własnej woli. Koszty tych dodatkowych badań pokrywa Wykonawca tylko w przypadku stwierdzenia usterek; w przeciwnym przypadku koszty te pokrywa Zamawiający.

6.4. Badania i pomiary

Wszystkie badania i pomiary będą przeprowadzone zgodnie z wymaganiami norm. W przypadku, gdy normy nie obejmują jakiegokolwiek badania wymaganego w ST, stosować można wytyczne krajowe, albo inne procedury, zaakceptowane przez Inspektora nadzoru.

6.5. Raporty z badań

Wykonawca będzie przekazywać Inżynierowi kopie raportów z wynikami badań jak najszybciej, nie później jednak niż w terminie określonym w programie zapewnienia jakości. Wyniki badań (kopie) będą przekazywane Inżynierowi na formularzach według dostarczonego przez niego wzoru lub innych, przez niego zaakceptowanych.

6.6. Badania prowadzone przez Inspektora nadzoru

Inspektor nadzoru jest uprawniony do dokonywania kontroli, pobierania próbek i badania materiałów w miejscu ich wytwarzania/pozyskiwania, a Wykonawca i producent materiałów powinien udzielić mu niezbędnej pomocy.

6.7. Certyfikaty i deklaracje

Inspektor nadzoru może dopuścić do użycia tylko te materiały, które posiadają:

1. certyfikat na znak bezpieczeństwa wykazujący, że zapewniono zgodność z kryteriami technicznymi określonymi na podstawie Polskich Norm, aprobat technicznych oraz właściwych przepisów i dokumentów technicznych,

2. deklarację zgodności lub certyfikat zgodności z:

- Polską Normą lub

- aprobatą techniczną, w przypadku wyrobów, dla których nie ustanowiono

Polskiej Normy, jeżeli nie są objęte certyfikacją określoną w pkt I i które spełniają wymogi ST.

Produkty przemysłowe muszą posiadać ww. dokumenty wydane przez producenta.

6.8. Dokumenty budowy

(1) Dziennik budowy

Dziennik budowy jest wymaganym dokumentem prawnym obowiązującym Zamawiającego i Wykonawcę w okresie od przekazania Wykonawcy terenu budowy do końca realizacji zadania. Odpowiedzialność za prowadzenie dziennika budowy zgodnie z obowiązującymi przepisami spoczywa na Wykonawcy.

Zapisy w dzienniku budowy będą dokonywane na bieżąco i będą dotyczyć przebiegu robót, stanu bezpieczeństwa ludzi i mienia oraz technicznej i gospodarczej strony budowy.

Każdy zapis w dzienniku budowy będzie opatrzony datą jego dokonania, podpisem osoby, która dokonała zapisu, z podaniem jej imienia i nazwiska oraz stanowiska służbowego. Zapisy będą czytelne, dokonane trwałą techniką, w porządku chronologicznym, bezpośrednio jeden pod drugim, bez przerw.

Załączone do dziennika budowy protokoły i inne dokumenty będą oznaczone kolejnym numerem załącznika i opatrzone datą i podpisem Wykonawcy i Inspektora nadzoru..

(2) Książka obmiarów

Książka obmiarów stanowi dokument pozwalający na rozliczenie faktycznego postępu każdego z elementów robót. Obmiary wykonanych robót przeprowadza się w sposób ciągły w jednostkach przyjętych w kosztorysie i wpisuje do książki obmiarów.

(3) Pozostałe dokumenty budowy

Do dokumentów budowy zalicza się, oprócz wymienionych w punktach (1) i (2) następujące dokumenty:

- a) pozwolenie na realizację zadania budowlanego,
- b) protokoły przekazania terenu budowy,
- c) umowy cywilno-prawne z osobami trzecimi i inne umowy cywilno-prawne,
- d) protokoły odbioru robót,
- e) protokoły z narad i ustaleń,
- f) korespondencję na budowie.

(4) Przechowywanie dokumentów budowy

Dokumenty budowy będą przechowywane na terenie budowy w miejscu odpowiednio zabezpieczonym.

Zaginięcie któregośkolwiek z dokumentów budowy spowoduje jego natychmiastowe odtworzenie w formie przewidzianej prawem.

Wszelkie dokumenty budowy będą zawsze dostępne dla Inspektora nadzoru i przedstawiane do wglądu na życzenie Zamawiającego.

7. OBMIAR ROBÓT

7.1. Ogólne zasady obmiaru robót

Obmiar robót będzie określać faktyczny zakres wykonywanych robót zgodnie z dokumentacją projektową i ST, w jednostkach ustalonych w kosztorysie.

Obmiaru robót dokonuje Wykonawca po pisemnym powiadomieniu Inspektora nadzoru o zakresie obmierzanego robót i terminie obmiaru, co najmniej na 3 dni przed tym terminem.

Wyniki obmiaru będą wpisane do książki obmiarów.

Jakikolwiek błąd lub przeoczenie (opuszczenie) w ilościach podanych w ślepych kosztorysie lub gdzie indziej w ST nie zwalnia Wykonawcy od obowiązku ukończenia wszystkich robót. Błędne dane zostaną poprawione wg instrukcji Inspektora nadzoru na piśmie.

7.2. Zasady określania ilości robót i materiałów

Długości i odległości pomiędzy wyszczególnionymi punktami skrajnymi będą obmierzone poziomo wzdłuż linii osiowej.

Jeśli ST właściwe dla danych robót nie wymagają tego inaczej, objętości będą wyliczone w m³ jako długość pomnożona przez średni przekrój.

Ilości, które mają być obmierzone wagowo, będą ważone w tonach lub kilogramach zgodnie z wymaganiami ST.

7.3. Urządzenia i sprzęt pomiarowy

Wszystkie urządzenia i sprzęt pomiarowy, stosowany w czasie obmiaru robót będą zaakceptowane przez Inspektora nadzoru.

Urządzenia i sprzęt pomiarowy zostaną dostarczone przez Wykonawcę. Wszystkie urządzenia pomiarowe będą przez Wykonawcę utrzymywane w dobrym stanie, w całym okresie trwania robót.

7.4. Czas przeprowadzenia obmiaru

Obmiary będą przeprowadzone przed częściowym lub ostatecznym odbiorem odcinków robót, a także w przypadku występowania dłuższej przerwy w robotach. Obmiar robót zanikających przeprowadza się w czasie ich wykonywania. Obmiar robót podlegających zakryciu przeprowadza się przed ich zakryciem. Roboty pomiarowe do obmiaru oraz nieodzwonne obliczenia będą wykonane w sposób zrozumiały i jednoznaczny.

8. ODBIÓR ROBÓT

Rodzaje odbiorów robót

W zależności od ustaleń odpowiednich ST, roboty podlegają następującym etapom odbioru:

- a) odbiorowi robót zanikających i ulegających zakryciu,
- b) odbiorowi częściowemu,
- c) odbiorowi ostatecznemu,
- d) odbiorowi pogwarancyjnemu.

8.1. Odbiór robót zanikających i ulegających zakryciu

Odbiór robót zanikających i ulegających zakryciu polega na finalnej ocenie ilości i jakości wykonywanych robót, które w dalszym procesie realizacji ulegną zakryciu.

Odbiór robót zanikających i ulegających zakryciu będzie dokonany w czasie umożliwiającym wykonanie ewentualnych korekt i poprawek bez hamowania ogólnego postępu robót.

Odbioru robót dokonuje Inżynier.

Gotowość danej części robót do odbioru zgłasza Wykonawca wpisem do dziennika budowy i jednoczesnym powiadomieniem Inspektora nadzoru. Odbiór będzie przeprowadzony niezwłocznie, nie później jednak niż w ciągu 3 dni od daty zgłoszenia wpisem do dziennika budowy i powiadomienia o tym fakcie Inspektora nadzoru.

Jakość i ilość robót ulegających zakryciu ocenia Inspektor nadzoru w oparciu o przeprowadzone pomiary, w konfrontacji z dokumentacją projektową, ST i uprzednimi ustaleniami.

8.2. Odbiór częściowy (oznacza przejęcie Robót i odcinków wg Warunków Umownych)

Odbiór częściowy polega na ocenie ilości i jakości wykonanych części robót. Odbioru częściowego robót dokonuje się wg zasad jak przy odbiorze ostatecznym robót. Odbioru robót dokonuje Inspektor nadzoru.

8.3. Odbiór ostateczny robót (oznacza przejęcie Robót i Odcinków wg Warunków Umownych)

8.3.1. Zasady odbioru ostatecznego robót

Odbiór ostateczny polega na finalnej ocenie rzeczywistego wykonania robót w odniesieniu do ich ilości, jakości i wartości.

Całkowite zakończenie robót oraz gotowość do odbioru ostatecznego będzie stwierdzona przez Wykonawcę wpisem do dziennika budowy z bezzwłocznym powiadomieniem na piśmie o tym fakcie Inspektora nadzoru.

Odbiór ostateczny robót nastąpi w terminie ustalonym w dokumentach umowy, licząc od dnia potwierdzenia przez Inspektora nadzoru zakończenia robót i przyjęcia dokumentów, o których mowa w punkcie 8.3.2.

Odbioru ostatecznego robót dokona komisja wyznaczona przez Zamawiającego w obecności Inspektora nadzoru i Wykonawcy. Komisja odbierająca roboty dokona ich oceny jakościowej na podstawie przedłożonych dokumentów, ocenie wizualnej oraz zgodności wykonania robót z dokumentacją projektową i ST.

W toku odbioru ostatecznego robót komisja zapozna się z realizacją ustaleń przyjętych w trakcie odbiorów robót zanikających i ulegających zakryciu, zwłaszcza w zakresie wykonania robót uzupełniających i robót poprawkowych.

W przypadkach niewykonania wyznaczonych robót poprawkowych lub robót uzupełniających w warstwie ścieralnej lub robotach wykończeniowych, komisja przerwie swoje czynności i ustali nowy termin odbioru ostatecznego.

W przypadku stwierdzenia przez komisję, że jakość wykonywanych robót w poszczególnych asortymentach nieznacznie odbiega od wymaganej dokumentacją projektową i ST z uwzględnieniem tolerancji i nie ma większego wpływu na cechy eksploatacyjne obiektu i bezpieczeństwo ruchu, komisja dokona potrąceń, oceniając pomniejszoną wartość wykonywanych robót w stosunku do wymagań przyjętych w dokumentach umowy.

8.3.2. Dokumenty do odbioru ostatecznego

Podstawowym dokumentem do dokonania odbioru ostatecznego robót jest protokół odbioru ostatecznego robót sporządzony wg wzoru ustalonego przez Zamawiającego.

Do odbioru ostatecznego Wykonawca jest zobowiązany przygotować następujące dokumenty:

- 1.dokumentację projektową podstawową z naniesionymi zmianami oraz dodatkową, jeśli została sporządzona w trakcie realizacji umowy,
- 2.dzienniki budowy i książki obmiarów (oryginały),
- 3.deklaracje zgodności lub certyfikaty zgodności wbudowanych materiałów zgodnie z ST ,
- 4.geodezyjną inwentaryzację powykonawczą robót i sieci uzbrojenia terenu,

W przypadku, gdy wg komisji, roboty pod względem przygotowania dokumentacyjnego nie będą gotowe do odbioru ostatecznego, komisja w porozumieniu z Wykonawcą wyznaczy ponowny termin odbioru ostatecznego robót.

Wszystkie zarządzone przez komisję roboty poprawkowe lub uzupełniające będą zestawione wg wzoru ustalonego przez Zamawiającego.

Termin wykonania robót poprawkowych i robót uzupełniających wyznaczy komisja.

8.4. Odbiór pogwarancyjny

Odbiór pogwarancyjny polega na ocenie wykonanych robót związanych z usunięciem wad stwierdzonych przy odbiorze ostatecznym i zaistniałych w okresie gwarancyjnym.

Odbiór pogwarancyjny będzie dokonany na podstawie oceny wizualnej obiektu z uwzględnieniem zasad opisanych w punkcie 8.3 „Odbiór ostateczny robót”.

9. PODSTAWA PŁATNOŚCI

9.1. Ustalenia ogólne

Podstawą płatności jest cena jednostkowa skalkulowana przez Wykonawcę za jednostkę obmiarową ustaloną dla danej pozycji kosztorysu.

9.2. Warunki umowy i wymagania ogólne D-M 00.00.00

Koszt dostosowania się do wymagań warunków umowy i wymagań ogólnych zawartych w D-M 00.00.00 obejmuje wszystkie warunki określone w ww. dokumentach, a nie wyszczególnione w kosztorysie.

9.3. Objazdy, przejazdy i organizacja ruchu

Koszt wybudowania objazdów/przejazdów i organizacji ruchu obejmuje:

- (a) opracowanie oraz uzgodnienie z Inżynierem i odpowiednimi instytucjami projektu organizacji ruchu na czas trwania budowy, wraz z dostarczeniem kopii projektu Inżynierowi i wprowadzaniem dalszych zmian i uzgodnień wynikających z postępu robót,
- (b) ustawienie tymczasowego oznakowania i oświetlenia zgodnie z wymaganiami bezpieczeństwa ruchu,
- (c) opłaty/dzierżawy terenu,
- (d) przygotowanie terenu,
- (e) konstrukcję tymczasowej nawierzchni, ramp, chodników, krawężników, barier, oznakowań i drenażu,
- (f) tymczasową przebudowę urządzeń obcych.

Koszt utrzymania objazdów/przejazdów i organizacji ruchu obejmuje:

- (a) oczyszczanie, przestawienie, przykrycie i usunięcie tymczasowych oznakowań pionowych, poziomych, barier i świateł,
- (b) utrzymanie płynności ruchu publicznego.

Koszt likwidacji objazdów/przejazdów i organizacji ruchu obejmuje:

- (a) usunięcie wbudowanych materiałów i oznakowania,
- (b) doprowadzenie terenu do stanu pierwotnego.

10. PRZEPISY ZWIĄZANE

1. Ustawa z dnia 7 lipca 1994 - Prawo budowlane (Dz. U Nr 207 z 2003 r., poz. 2016) z późniejszymi zmianami.
2. Ustawa z dnia 21 marca 1985 r. O drogach publicznych (Dz. U. Nr 204 z 2004 r., poz. 2086 z późniejszymi zmianami).
3. Rozporządzenie Ministra Infrastruktury z dnia 2 września 2004 r. w sprawie szczegółowego zakresu i formy dokumentacji projektowej, specyfikacji technicznych wykonania i odbioru robót budowlanych oraz programu funkcjonalno-użytkowego (Dz. U. nr 202 poz. 2072)
4. Rozporządzenie MGPIB z 21.02.1995r (Dz. U Nr 25, poz. 133 z dnia 13 marca 1995r) dot. rodzaju i zakresu opracowań geodezyjno-kartograficznych oraz czynności geodezyjne obowiązujące w budownictwie.
5. Rozporządzenie Min. Infrastruktury z 26.06.2002 r. dot. dziennika budowy, montażu i rozbiórki oraz tablicy informacyjnej (Dz. U. Nr 108 poz. 953 z 2002 r.)
6. Rozporządzenie Min. Infrastruktury z 27.08.2002 r. w sprawie szczegółowego zakresu formy planu bezpieczeństwa i ochrony zdrowia oraz szczegółowego zakresu rodzajów robót budowlanych, stwarzających zagrożenie bezpieczeństwa i zdrowia ludzi (Dz. U. Nr 151 poz. 1256 z 2002 r.),
7. Rozporządzenie Min. Infrastruktury z 23.06.2003 r. w sprawie informacji dotyczącej bezpieczeństwa i ochrony zdrowia oraz planu bezpieczeństwa i ochrony zdrowia (Dz. U. Nr 120 poz. 1126 z 2003 r.)
8. Ustawa z dnia 17 maja 1989 roku – Prawo geodezyjne i kartograficzne (Dz. U. Nr 30 poz. 163 z późniejszymi zmianami).

9. Rozporządzenie MTiGM z 02.03.1999 r. – w sprawie warunków technicznych, jakim powinny odpowiadać drogi publiczne i ich usytuowanie.
10. Rozporządzenie MTiGM z 30.05.2000r. – w sprawie warunków technicznych, jakim powinny odpowiadać drogowe obiekty inżynierskie i ich usytuowanie.

II ROZBIÓRKA ELEMENTÓW DRÓG

1. WSTĘP

1.1 Przedmiot Specyfikacji Technicznej (ST)

Przedmiotem niniejszej Specyfikacji Technicznej są wymagania dotyczące wykonania i odbioru robót związanych z rozbiórką elementów dróg w ramach zadania:

PRZEBUDOWA DROGI W MIEJSCOWOŚCI MAŁOSZYCE

Zakres stosowania ST

Specyfikacja Techniczna jest stosowana jako dokument przetargowy i kontraktowy przy zlecaniu i realizacji Robót wymienionych w punkcie 1.1.

1.2 Zakres robót objętych ST

Ustalenia zawarte w niniejszej ST dotyczą zasad prowadzenia robót związanych z rozbiórką. Zakres robót obejmuje:

- ciecie piłą nawierzchni bitumicznych
- rozbiórka nawierzchni bitumicznej

1.3 Określenia podstawowe

Określenia podstawowe podane w niniejszej OST są zgodne z obowiązującymi odpowiednimi polskimi normami i z definicjami podanymi w ST D-M.00.00.00 "Wymagania ogólne".

1.4 Ogólne wymagania dotyczące robót

Ogólne wymagania dotyczące robót podano w OST D-M.00.00.00 „Wymagania ogólne”.

2 MATERIAŁY

Ogólne wymagania dotyczące materiałów

Ogólne wymagania dotyczące materiałów, ich pozyskiwania i składowania, podano w OST D-M.00.00.00 "Wymagania Ogólne".

Wszystkie elementy i materiały z rozbiórek stają się własnością Wykonawcy i powinny być usunięte z terenu budowy w sposób i terminie niekolidującym z wykonaniem innych robót. Wyjątek stanowi destrukcja z frezowania nawierzchni jezdni. Materiał ten stanowi własność Zamawiającego. Wykonawca odwiezie destrukcję w miejsce wskazane przez Zamawiającego.

3 SPRZĘT

3.1 Ogólne wymagania dotyczące sprzętu

Ogólne wymagania dotyczące sprzętu podano w OST D-M.00.00.00 „Wymagania Ogólne”.

Sprzęt powinien odpowiadać pod względem typów i ilości wskazaniom zawartym w Specyfikacjach, PZJ lub projekcie organizacji robót, zaakceptowanym przez Inspektora

Nadzoru, a w przypadku braku takich dokumentów powinien być uzgodniony i zaakceptowany przez Inspektora Nadzoru.

Jakikolwiek sprzęt, maszyny, urządzenia i narzędzia nie gwarantujące zachowania wymagań jakościowych zostaną przez Inspektora nadzoru zdyskwalifikowane i niedopuszczone do robót.

Do wykonania robót związanych z rozbiórką elementów dróg i ogrodzeń należy stosować:

- frezarki,
- piły,
- młoty pneumatyczne,
- spycharki,
- ładowarki,
- samochody ciężarowe.

4 TRANSPORT

4.1 Ogólne wymagania dotyczące transportu

Ogólne wymagania dotyczące transportu podano w OST D-M.00.00.00 „Wymagania ogólne”.

4.2 Transport materiału z rozbiórki

Materiały z rozbiórki mogą być przewożone dowolnymi środkami transportu.

5 WYKONANIE ROBÓT

5.1 Ogólne zasady wykonania robót

Ogólne zasady wykonania robót podano w OST D-M.00.00.00. „Wymagania Ogólne”.

Wykonawca przedstawi Inżynierowi do akceptacji Projekt Technologii i Organizacji Robót oraz Program Zapewnienia Jakości uwzględniający wszystkie warunki, w jakich będą wykonywane Roboty.

5.2 Wykonanie robót rozbiórkowych

Roboty rozbiórkowe elementów dróg obejmują usunięcie z Terenu Budowy wszystkich elementów wymienionych w pkt. 1.3, zgodnie z lokalizacją podaną w Dokumentacji Projektowej lub dodatkowo wg wskazań Inspektora Nadzoru.

Doły (wykopy) powstałe po rozbiórce elementów dróg na odcinkach wykopów drogowych powinny być tymczasowo zabezpieczone. W szczególności należy zapobiec gromadzeniu się w nich wody opadowej. Doły w miejscach gdzie nie przewiduje się wykonania wykopów należy wypełnić, warstwami, odpowiednim gruntem (piasek, mieszanka kruszywa naturalnego) do poziomu terenu i zagęścić (wskaznik zagęszczenia gruntu $I_s \geq 1,0$).

Warstwy nawierzchni należy usuwać przy zastosowaniu sprzętu wymienionego w pkt. 3.2. lub w sposób zalecony przez Inspektora Nadzoru. Jeśli do usuwania warstw nawierzchni zastosowane będą frezarki, to należy spełnić warunki określone w ST D.05.03.11. Należy zwrócić uwagę, aby krawędzie rozbieranych warstw nawierzchni na styku z warstwami istniejącymi były pionowe, obcięte piłą i oczyszczone.

Żaładunek gruzu na środki transportu należy prowadzić za pomocą koparki lub ładowarki. W trakcie przewozu gruzu Wykonawca ma obowiązek bieżącego utrzymania dróg dojazdowych, w tym ich bieżącego utrzymania.

Pozostałe z rozbiórki odpady należy odwieźć do miejsca ich składowania na podstawie wskazania odpowiedniego organu (trasa i miejsce zdeponowania – Ustawa Dz.U. nr 62 z 20.06.2001 r.poz.628).

6 KONTROLA JAKOŚCI ROBÓT

6.1 Ogólne zasady kontroli jakości robót

Ogólne zasady kontroli jakości robót podano w OST D-M.00.00.00. „Wymagania Ogólne”.

6.2 Kontrola jakości robót rozbiórkowych

Sprawdzenie jakości robót rozbiórkowych polega na sprawdzeniu ich zgodności z: Dokumentacją Projektową w zakresie kompletności wykonywanych robót, wymaganiami podanymi w pkt 5 niniejszej specyfikacji.

7 OBMIAR ROBÓT

Ogólne zasady obmiaru robót podano w OST D-M.00.00.00.00 „Wymagania ogólne”.

Jednostką obmiaru robót związanych z rozbiórką elementów dróg i ulic jest dla rozbiórki:

- rozbiórka nawierzchni asfaltowej - metr kwadratowy (m²),
- cięcie piłą nawierzchni z mas mineralno-bitumicznych – metr

8 ODBIÓR ROBÓT

Ogólne wymagania dotyczące odbioru Robót podano w OST D-M.00.00.00. „Wymagania Ogólne”.

Odbioru wykonanych Robót rozbiórkowych dokonuje Inżynier na budowie na zasadach określonych w ST DM.00.00.00 „Wymagania Ogólne” jak dla Robót zanikających i ulegających zakryciu.

W przypadku niezgodności choć jednego elementu robót z wymaganiami, roboty uznaje się za niezgodne z Dokumentacją Projektową i Wykonawca zobowiązany jest do ich poprawy na własny koszt.

9 PODSTAWA PŁATNOŚCI

Ogólne zasady dotyczące płatności podano w OST D-M.00.00.00. „Wymagania Ogólne”.

Podstawą płatności jest cena jednostkowa za jednostkę obmiarową określoną w p. 8 wg dokonanego obmiaru i odbioru.

Cena jednostkowa obejmuje:

9.1 Dla wszystkich rozbiórek:

- Opracowanie Projektu Technologii i Organizacji robót oraz Programu Zapewnienia Jakości,
- Wyznaczenie robót w terenie,
- Załadunek materiałów z rozbiórek i odwóz na składowisko Wykonawcy lub wysypisko,
- Koszty utylizacji,
- Wykonanie wszystkich niezbędnych pomiarów, badań i sprawdzeń,
- Uporządkowanie terenu rozbiórki,
- Oznakowanie miejsca robót i jego utrzymanie,
- Zastosowanie materiałów pomocniczych koniecznych do prawidłowego wykonania robót lub wynikających z przyjętej technologii robót.

9.2 Dla rozbiórki nawierzchni bitumicznych:

- Odcięcie krawędzi za pomocą piły spalinowej,
- Rozebranie nawierzchni mechanicznie i ręcznie,
- Ewentualne powtórne wyrównanie krawędzi w wypadku jej uszkodzenia,
- Rozebranie nawierzchni z ułożeniem w stosy.

10 PRZEPISY ZWIĄZANE

1. Ustawa z dnia 27.04.2001 r. Prawo ochrony środowiska. (Dz. U. Nr 62, poz. 628),
2. Rozporządzenie Ministra Środowiska z dnia 27.09.2001 r. w sprawie katalogu odpadów. (Dz. U. Nr 112, poz. 1206),
3. Rozporządzenie Ministra Środowiska z dnia 11.12.2001 r. w sprawie rodzajów odpadów lub ich ilości, dla których nie ma obowiązku prowadzenia ewidencji odpadów, oraz kategorii małych i średnich przedsiębiorstw, które mogą prowadzić uproszczoną ewidencję odpadów. (Dz. U. Nr 152, poz. 1735),
4. Rozporządzenie Ministra Środowiska z dnia 28.05.2002 r. w sprawie listy rodzajów odpadów, które posiadacz odpadów może przekazywać osobom fizycznym lub jednostkom organizacyjnym, niebędącym przedsiębiorcami, do wykorzystania na ich własne potrzeby. (Dz. U. Nr 74, poz. 686),
5. Ustawa z dnia 27.07.2001 r. o wprowadzeniu ustawy - Prawo ochrony środowiska, ustawy o odpadach oraz o zmianie niektórych ustaw. (Dz. U. Nr 100, poz. 1085),
6. Ustawa z dnia 11.05.2001 r. o obowiązkach przedsiębiorców w zakresie gospodarowania niektórymi odpadami oraz o opłacie produktowej i opłacie depozytowej. (Dz. U. Nr 63, poz. 639),
7. Ustawa z dnia 13.09.1996 r. o utrzymaniu czystości i porządku w gminach. (Dz. U. Nr 132, poz. 622).

III KORYTO WRAZ Z PROFILOWANIEM I ZAGĘSZCZENIEM PODŁOŻA

1. PRZEDMIOT I ZAKRES

Przedmiotem niniejszej Specyfikacji Technicznej Wykonania i Odbioru Robót Budowlanych są wymagania dotyczące wykonania i odbioru robót związanych z wykonywaniem koryta wraz z profilowaniem i zagęszczaniem podłoża gruntowego związanych z realizacją zadania pod nazwą:

PRZEBUDOWA DROGI W MIEJSCOWOŚCI MAŁOSZYCE

2. ZAKRES robót obejmuje:

- profilowanie i zagęszczanie podłoża kategorii I-IV na powierzchni przeznaczonej na zjazd i poszerzenie jezdni

1. 3. MATERIAŁY

Materiały nie występują.

2. 4. SPRZĘT

Cały sprzęt budowlany, maszyny, urządzenia i narzędzia powinny być w dobrym stanie, zapewniającym uzyskanie odpowiedniej jakości robót, w szczególności stosowany sprzęt nie może spowodować niekorzystnego wpływu na właściwości gruntu podłoża.

Sprzęt budowlany powinien być uzgodniony i zaakceptowany przez Inspektora nadzoru. Sprzęt powinien być stale utrzymywany w dobrym stanie technicznym.

Wykonawca powinien również dysponować sprawnym sprzętem rezerwowym, umożliwiającym prowadzenie robót w przypadku awarii sprzętu podstawowego.

3. 5. TRANSPORT

Transport materiałów

Grunt odspojony przy profilowaniu koryta należy przewozić w sposób uniemożliwiający wysypywanie się przewożonego materiału na drogę lub nanoszenie gruntu na kołach samochodów na drogi dojazdowe.

W wypadku wystąpienia zanieczyszczenia dróg dojazdowych przewożonym materiałem Wykonawca podejmie środki w celu uprzątnięcia materiału oraz uniemożliwienia dalszego zanieczyszczenia dróg lub poniesie koszty tych czynności wykonanych przez odpowiednie służby lub innych Wykonawców wskazanych przez Inspektora nadzoru.

4. 6. WYKONANIE ROBÓT

6.1 Zasady ogólne

Wykonawca powinien przystąpić do wykonania profilowania i zagęszczenia podłoża bezpośrednio przed rozpoczęciem robót związanych z wykonaniem warstw nawierzchni. Po wyprofilowanym i zagęszczonym podłożu nie może odbywać się ruch budowlany, niezwiązany bezpośrednio z wykonaniem nawierzchni.

6.2 Profilowanie podłoża

Przed przystąpieniem do profilowania podłoże powinno być oczyszczone ze wszelkich zanieczyszczeń. Należy usunąć błoto i grunt, który uległ nadmiernemu zawilgoceniu.

Po oczyszczeniu powierzchni podłoża, które ma być profilowane należy sprawdzić, czy istniejące rzędne terenu umożliwiają uzyskanie po profilowaniu zaprojektowanych rzędnych podłoża. Zaleca się, aby rzędne terenu przed profilowaniem były, o co najmniej 5 cm wyższe niż projektowane rzędne podłoża.

Jeżeli powyższy warunek nie jest spełniony i występują zaniżenia poziomu w podłożu przewidzianym do profilowania Wykonawca powinien spulchnić podłoże na głębokość zaakceptowaną przez Inspektora nadzoru, dowieźć dodatkowy grunt spełniający wymagania obowiązujące dla górnej strefy korpusu, w ilości koniecznej do uzyskania wymaganych rzędnych wysokościowych i zagęścić warstwę do uzyskania wymaganych rzędnych wysokościowych i zagęścić warstwę do uzyskania wartości wymaganego wskaźnika zagęszczenia podanego w tablicy 1.

Tablica 1. Minimalne wartości zagęszczania podłoża (I_s)

Strefa korpusu	Minimalna wartość I_s dla: kategoria ruchu KR3÷6	Min. I_s KR1-2
Górna warstwa o grubości 20cm	1,03	1,00
Na głębokości od 20 do 50cm od powierzchni podłoża	1,00	0,97

Dla podłoża wartość wymaganego wskaźnika zagęszczenia powinna wynosić min. $I_s = 1,00$.

Utrzymanie wyprofilowanego i zagęszczonego podłoża

Podłoże (koryto) po wyprofilowaniu i zagęszczeniu powinno być utrzymane w dobrym stanie. Jeżeli po wykonaniu robót związanych z profilowaniem i zagęszczeniem podłoża nastąpi przerwa w robotach i Wykonawca nie przystąpi natychmiast do układania warstw nawierzchni, to powinien on zabezpieczyć podłoże przed nadmiernym zawilgoceniem, na przykład przez rozłożenie folii. Jeżeli wyprofilowane i zagęszczone podłoże uległo nadmiernemu zawilgoceniu, to do układania kolejnej warstwy można przystąpić dopiero po jego naturalnym osuszeniu.

Po osuszeniu podłoża Inspektor oceni jego stan i ewentualnie zaleci wykonanie niezbędnych napraw. Jeżeli zawilgocenie nastąpiło w wskutek zaniedbania Wykonawcy, to naprawę wykona on na własny koszt.

5. 6.3 Kontrola jakości robót

Badania w czasie robót

Częstotliwość oraz zakres badań i pomiarów

Częstotliwość oraz zakres badań i pomiarów dotyczących cech geometrycznych zagęszczenia koryta i wyprofilowanego podłoża podaje tablica 2.

Tablica 2. Częstotliwość badań kontrolnych w czasie robót przy wykonaniu koryta oraz profilowaniu i zagęszczeniu podłoża.

Lp.	Wyszczególnienie badań i pomiarów	Minimalna częstotliwość badań i pomiarów
1	Szerokość koryta	10 razy na 1 km
2	Równość podłużna	co 20 m na każdym pasie ruchu lub pasie poszerzenia
3	Równość poprzeczna	10 razy na 1 km
4	Spadki poprzeczne *)	10 razy na 1 km
5	Rzędne wysokościowe	co 20, a na odcinkach krzywoliniowych co 10 m w osi jezdni i na jej krawędziach
6	Ukształtowanie osi w planie *)	co 25 m w osi jezdni i na jej krawędziach

7	Zagęszczenie, wilgotność gruntu podłoża	w 2 punktach na dziennej działce roboczej, lecz nie rzadziej niż raz na 600 m ²
*) Dodatkowe pomiary spadków poprzecznych i ukształtowania osi w planie należy wykonać w punktach głównych łuków poziomych uwaga: na zjazdach badania wykonać wg zaleceń Inżyniera		

Szerokość koryta (profilowanego podłoża)

Szerokość koryta i profilowanego podłoża nie może różnić się od szerokości projektowanej więcej niż +10 cm i -5 cm.

Równość koryta (profilowanego podłoża)

Równość podłużną koryta i profilowanego podłoża należy mierzyć 4-metrową łatą zgodnie z normą BN-68/8931-04.

Równości poprzeczne należy mierzyć 4-metrową łatą, a dla poszerzeń łatą dostosowaną do szerokości koryta.

Nierówności nie mogą przekraczać 20 mm.

Spadki poprzeczne

Spadki poprzeczne koryta i profilowanego podłoża powinny być zgodne z Dokumentacją Projektową z tolerancją $\pm 0,5\%$.

Rzędne wysokościowe

Różnice pomiędzy rzędnymi wysokościowymi koryta lub wyprofilowanego podłoża i rzędnymi projektowanymi nie powinny przekraczać +0 cm, -2 cm.

Ukształtowanie osi w planie

Oś w planie nie może być przesunięta w stosunku do osi projektowanej o więcej niż ± 5 cm.

Zagęszczenie koryta

Wskaźnik zagęszczenia koryta i wyprofilowanego podłoża określony wg BN-77/8931-12 nie powinien być mniejszy od podanego w tabelicy I.

Jeśli jako kryterium dobrego zagęszczenia stosuje się porównanie wartości modułów odkształcenia, to wartość stosunku wtórnego do pierwotnego modułu odkształcenia, określonych zgodnie z normą PN-S-02205:1998, zał. B. nie powinna być większa od:

- dla gruntów sypkich $I_o \leq 2,2$,
- dla gruntów spoistych $I_o \leq 2,0$,

Wartość modułu wtórnego powinna spełniać wymagania zawarte w PN-S-02205:1998.

Wilgotność technologiczna gruntu w czasie jego zagęszczania powinna być dostosowana do metody zagęszczania i rodzaju stosowanego sprzętu. Decydującym kryterium jest możliwość zagęszczenia gruntu potrzebnego do uzyskania wymaganego poziomu nośności. W przypadku zagęszczania walcami statycznymi wilgotność powinna być zbliżona do optymalnej, oznaczonej wg próby normalnej metodą I i II wg PN-B-04481.

Odchylenia od wilgotności optymalnej nie powinny przekraczać następujących wartości:

- w gruntach niespoistych: $\pm 2\%$,
- w gruntach mało i średnio spoistych: + 0%, - 2%,

Wskaźnik zagęszczenia należy sprawdzać według BN-77/8931-12, przynajmniej w dwóch punktach, wybranych losowo na każdej działce roboczej. Zagęszczenie należy kontrolować na podstawie normalnej próby Proctora, według PN-88/B-04481 (metoda I).

Wilgotność w czasie zagęszczania należy badać przynajmniej dwukrotnie na każdej działce roboczej.

Zasady postępowania z wadliwie wykonanymi odcinkami koryta (profilowanego podłoża)

Wszystkie powierzchnie, które wykazują większe odchylenia cech geometrycznych od określonych w punkcie 6.2 powinny być naprawione przez spulchnienie do głębokości co najmniej 10 cm, wyrównanie i powtórne zagęszczenie.

6. 7. OBMIAR ROBÓT

Jednostką obmiarową jest metr kwadratowy (m^2), wyprofilowanego i zagęszczonego koryta.

7. 8. ODBIÓR ROBÓT

Podłoże podlega odbiorowi częściowemu .

Badania przy odbiorze polegają na sprawdzeniu technicznych dokumentów kontrolnych i przeprowadzeniu pomiarów dla sprawdzenia wymogów podanych w punkcie 6.

W przypadku niezgodności, choć jednego elementu robót z wymaganiami, roboty uznaje się za niezgodne z Dokumentacją Projektową i Wykonawca zobowiązany jest do ich poprawy na własny koszt.

8. 9. PODSTAWA PŁATNOŚCI

Płaci się za metr kwadratowy (m^2) profilowania i zagęszczania podłoża.

9. 10. PRZEPISY ZWIĄZANE

Normy

1. PN-B-04481 Grunty budowlane. Badania próbek gruntu
2. PN-B-06714-17 Kruszywa mineralne. Badania. Oznaczenie wilgotności
3. BN-68/8931-04 Drogi samochodowe. Pomiar równości nawierzchni planografem i łąką
4. BN-77/8931-12 Oznaczenie wskaźnika zagęszczenia gruntu
5. PN-S-02205:1998 Drogi samochodowe. Roboty ziemne. Wymagania i badania.

IV WARSTWA ODSĄCZAJĄCA

1. WSTĘP

1.1. Przedmiot Specyfikacji Technicznej

Przedmiotem niniejszej ST są wymagania dotyczące wykonania i odbioru robót związanych z wykonaniem warstwy odsączającej w ramach zadania:

PRZEBUDOWA DROGI W MIEJSCOWOŚCI MAŁOSZYCE

1.2. Zakres stosowania ST

Specyfikacja Techniczna jest stosowana jako Dokument Przetargowy i Kontraktowy przy zleceniu i realizacji robót wymienionych w punkcie 1.1.

1.3. Zakres robót objętych ST

Ustalenia zawarte w niniejszej SST dotyczą zasad prowadzenia robót związanych z wykonaniem warstwy odsączającej, stanowiącej część podbudowy pomocniczej konstrukcji nawierzchni jezdni i zjazdów. W zakres robót wchodzi :

- wykonanie warstwy odsączającej z piasku grubości 10cm

1.4. Określenia podstawowe

Określenia podstawowe są zgodne z obowiązującymi, odpowiednimi normami i z określeniami podanymi w OST D-M.00.00.00. „Wymagania ogólne” pkt.1.4.

1.5. Ogólne wymagania dotyczące robót

Ogólne wymagania dotyczące robót podano w OST D-M.00.00.00. „Wymagania ogólne” pkt.1.5.

10. MATERIAŁY

Ogólne wymagania dotyczące materiałów, ich pozyskiwania i składowania podano w OST D-M.00.00.00. „Wymagania ogólne” pkt.2

2.1. Rodzaje materiałów

Materiałem stosowanym przy wykonywaniu warstw odsączających jest piasek

2.2. Podstawowe wymagania dla piasku

Piasek do wykonania warstwy odsączającej powinien spełniać wymagania normy PN-B-11113.

2.3. Składowanie materiałów

Jeżeli piasek przeznaczony do wykonania warstwy odsączającej nie jest wbudowany bezpośrednio po dostarczeniu na budowę i zachodzi potrzeba jego okresowego składowania, to Wykonawca robót powinien zabezpieczyć piasek przed zanieczyszczeniem i zmieszaniem z innymi materiałami kamiennymi. Podłoże w miejscu składowania powinno być równe, utwardzone i dobrze odwodnione.

11. SPRZĘT

Ogólne wymagania dotyczące sprzętu podano w OST D-M.00.00.00. „Wymagania ogólne” pkt.3.

3.1.Sprzęt do wykonania robót

Wykonawca przystępujący do wykonania warstwy odsączającej powinien wykazać się możliwością do korzystania z następującego sprzętu : równiarek, walców statycznych, płyt wibracyjnych lub ubijaków mechanicznych.

4. TRANSPORT

Ogólne wymagania dotyczące transportu podano w OST D-M.00.00.00. „Wymagania ogólne” pkt.4.

4.1.Piasek na wykonanie warstwy odsączającej winien być przewożony samochodami samowładowymi.

5. WYKONANIE ROBÓT

Ogólne zasady wykonywania robót podano w OST D-M.00.00.00. „Wymagania ogólne” pkt.5.

5.1.Przygotowanie podłoża

Podłoże gruntowe pod warstwę odsączającą powinno spełniać wymagania określone w SST D.02.00.00. „Roboty ziemne” oraz w SST D.04.01.01. „Koryto wraz z profilowaniem i zagęszczaniem podłoża”

5.2.Wbudowanie i zagęszczanie piasku

Kruszywo (piasek) powinno być rozkładane w warstwie o jednakowej grubości, przy użyciu równiarki z zachowaniem wymaganych spadków i rzędnych wysokościowych. Grubość rozłożonej warstwy luźnego piasku powinna być taka, aby po jej zagęszczeniu osiągnięto grubość projektowaną.

Do zagęszczania warstwy odsączającej należy przystąpić natychmiast po jej końcowym wyprofilowaniu. Zagęszczanie warstw o przekroju daszkowym należy rozpoczynać od krawędzi drogi i stopniowo przesuwając pasami podłużnymi częściowo nakładającymi się w kierunku osi drogi. Nierówności lub zagłębienia powstałe w czasie zagęszczania powinny być wyrównywane na bieżąco przez spulchnienie warstwy piasku i dodanie lub usunięcie materiału, aż do otrzymania równej powierzchni.

W miejscach niedostępnych dla walców warstwa odsączająca powinna być zagęszczana płytami wibracyjnymi lub ubijakami mechanicznymi.

Zagęszczenie należy kontynuować do osiągnięcia wskaźnika zagęszczenia, który należy określić zgodnie z BN-77/8931-12, nie powinien być mniejszy od 1.

5.3. Utrzymanie warstwy odsączającej

Warstwa odsączająca po wykonaniu, a przed ułożeniem następnej warstwy konstrukcyjnej powinna być utrzymywana w dobrym stanie. Nie dopuszcza się ruchu budowlanego po wykonanej warstwie.

Koszt napraw wynikłych z niewłaściwego jej utrzymywania obciąża Wykonawcę robót.

6. KONTROLA JAKOŚCI ROBÓT

Ogólne zasady kontroli jakości robót podano w OST D-M.00.00.00. „Wymagania ogólne” pkt.6.

6.1. Kontrola w czasie wykonywania robót

Badania i pomiary należy przeprowadzać dla każdej oddzielnej warstwy w poszczególnych etapach robót. Należy sprawdzić :

- a) szerokość warstwy; minimum w 2 przekrojach charakterystycznych; odchyłki od szerokości projektowanej + 10 cm, - 5 cm.
- b) równość poprzeczną i podłużną mierzoną łątą 4m; minimum w 2 punktach w przekrojach charakterystycznych; nierówności poprzeczne nie mogą przekraczać ± 20 mm, nierówności podłużne zgodnie z normą BN-68/8931-04
- c) spadki podłużne i poprzeczne; dopuszczalne odchyłki spadków poprzecznych $\pm 0,5\%$
- d) rzędne wysokościowe; w punktach charakterystycznych osi; dopuszczalne odchyłki + 1 cm, - 2 cm
- e) grubość warstwy; losowo w kilku miejscach, dopuszczalne odchyłki + 1 cm, - 2 cm.
- f) zagęszczenie warstwy; 2 próbki dla każdego etapu robót; wskaźnik zagęszczenia nie powinien być mniejszy od 1. Jeżeli jako kryterium zagęszczenia warstwy stosuje się porównanie wartości modułów odkształcenia, to wartość stosunku wtórnego do pierwotnego modułu odkształcenia określonego zgodnie z norma BN-64/8931-02 nie powinna być większa od 2,2.

Wszystkie powierzchnie, które wykazują odchyłki od wartości określonych powyżej powinny być naprawione poprzez spulchnienie do głębokości min. 5 cm, wyrównanie i powtórne zagęszczenie. Nie dopuszcza się dodawania nowego materiału bez uprzedniego spulchnienia warstwy.

7. OBMIAR ROBÓT

Ogólne zasady obmiaru robót podano w OST D-M.00.00.00. „Wymagania ogólne” pkt.7

7.1. Jednostka obmiarowa

Jednostka obmiarową jest 1 m² wykonanej warstwy odsączającej.

8. ODBIÓR ROBÓT

Ogólne zasady obmiaru robót podano w OST D-M.00.00.00 „Wymagania ogólne” pkt.8.

8.1.Odbioru dokonuje Inspektor Nadzoru po sprawdzeniu prawidłowości wykonania robót na podstawie wyników badań i pomiarów wykonanych zgodnie z pkt.6 niniejszej ST.

9. PODSTAWA PŁATNOŚCI

Ogólne ustalenia dotyczące zapłaty podano w OST D-M.00.00.00. „Wymagania ogólne” pkt.9.

9.1. Cena jednostkowa

Cena jednostkowa 1 m² warstwy odsączającej obejmuje :

- prace pomiarowe
- dostarczenie i rozłożenie na uprzednio przygotowanym podłożu warstwy piasku
- wyrównanie ułożonej warstwy do wymaganego profilu
- zagęszczenie wyprofilowanej warstwy
- przeprowadzenie pomiarów i badań laboratoryjnych
- utrzymanie warstwy

10. Przepisy związane

1. PN-B-04481 Grunty budowlane. Badanie próbek gruntu.
2. PN-B-06714-17 Kruszywa mineralne. Badania. Oznaczanie wilgotności.
3. PN-B-111111 Kruszywo mineralne. Kruszywo naturalne do nawierzchni drogowych. Żwir i mieszanka.
4. PN-B-11113 Kruszywo mineralne. Kruszywo naturalne do nawierzchni drogowych. Piasek.
5. BN-68/8931-02 Drogi samochodowe. Oznaczanie metodą modułu odkształcenia nawierzchni podatnych i podłoża przez obciążenie płytą.
6. BN-68/8931-04 Drogi samochodowe. Pomiar równości nawierzchni planografem i łątą.
7. BN-77/8931-12 Oznaczanie wskaźnika zagęszczenia gruntu.

V PODBUDOWA Z KRUSZYWA

1. WSTĘP

1.1 Przedmiot ST

Przedmiotem niniejszej specyfikacji technicznej ST są wymagania dotyczące wykonania i odbioru Robót związanych z wykonywaniem podbudowy górnej z kruszywa stabilizowanego mechanicznie podczas realizacji zadania:

PRZEBUDOWA DROGI W MIEJSCOWOŚCI MAŁOSZYCE

1.2 Zakres stosowania ST

Specyfikacja techniczna ST jest stosowana jako dokument przetargowy i kontraktowy przy zlecaniu i realizacji Robót wymienionych w p. 1.1.

1.3 Zakres Robót objętych ST

Ustalenia zawarte w niniejszej specyfikacji dotyczą zasad prowadzenia Robót związanych z wykonaniem podbudowy z kruszywa łamanego niezwiązanego (zagęszczanego mechanicznie)

Podbudowa dolna na poszerzeniach istniejącej jezdni:

- szerokość dostosowana do poszerzenia z odsadzką
- powierzchnia podbudowy dolnej
- kruszywo łamane niezwiązanego 0/63mm o gr. warstwy 20cm

Podbudowa górna

- powierzchnia podbudowy górnej – gr. 15cm
- kruszywo łamane niezwiązanego 0/31,5mm

Nawierzchnia zjazdów

- warstwa dolna – gr. 15cm (0/63mm)
- warstwa górna – gr. 7cm (0/31,5mm)

1.4 Określenia podstawowe

Określenia podstawowe są zgodne z definicjami podanymi w OST D-M 00.00.00 „Wymagania ogólne” pkt. 1.4.

1.5 Podstawowe wymagania dotyczące Robót

Podstawowe wymagania dotyczące Robót podano w OST D-M 00.00.00 „Wymagania ogólne” pkt. 1.5.

2. MATERIAŁY

2.1 Ogólne wymagania dotyczące materiałów

Ogólne wymagania dotyczące materiałów, ich pozyskiwania i składowania, podano w OST D-M 00.00.00 „Wymagania ogólne” pkt. 2.

2.2 Wymagania dotyczące kruszywa

2.2.1 Uziarnienie kruszywa

Krzywa uziarnienia kruszywa, określona według PN-EN 933-1:2000 powinna leżeć między krzywymi granicznymi pól dobrego uziarnienia podanymi na rysunku 1.

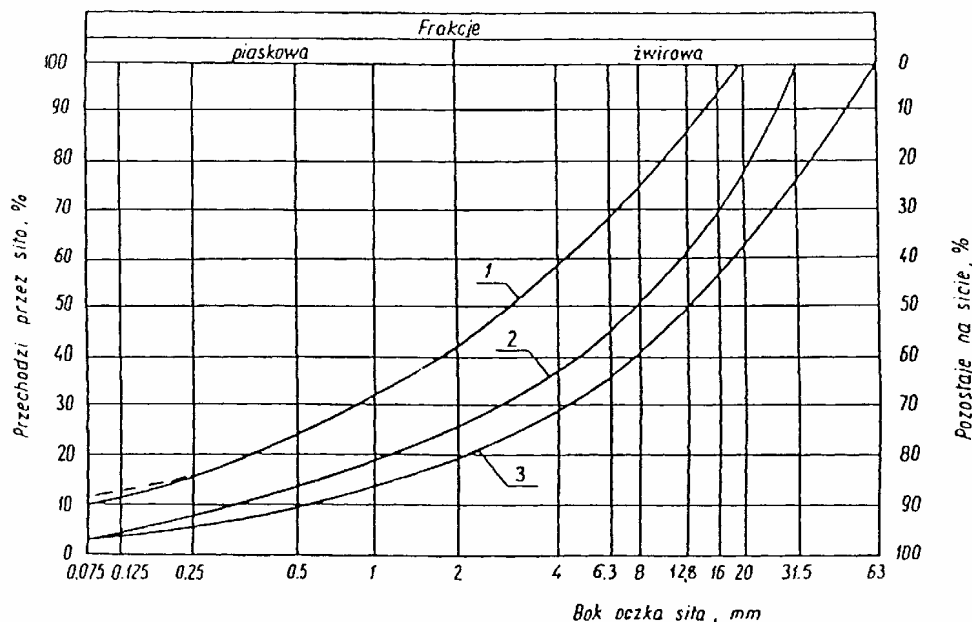

Rysunek 1. Pole dobrego uziarnienia kruszyw przeznaczonych na podbudowy wykonywane metodą stabilizacji mechanicznej
 1-2 kruszywo na podbudowę zasadniczą (górną warstwę) lub podbudowę jednowarstwową
 1-3 kruszywo na podbudowę pomocniczą (dolną warstwę)
 Krzywa uziarnienia kruszywa powinna być ciągła i nie może przebiegać od dolnej krzywej granicznej uziarnienia do górnej krzywej granicznej uziarnienia na sąsiednich sitach. Wymiar największego ziarna kruszywa nie może przekraczać $\frac{2}{3}$ grubości warstwy układanej jednorazowo.

2.3 Rodzaje materiałów

Materiałem do wykonania podbudowy z kruszyw łamanych stabilizowanych mechanicznie powinno być kruszywo łamane, uzyskane w wyniku przekruszenia surowca skalnego lub kamieni narzutowych i otoczków.

Kruszywo powinno być jednorodne bez zanieczyszczeń obcych i bez domieszek gliny. Do wykonania podbudowy przewidziano kruszywo łamane sortowane o uziarnieniu 0-31,5mm

2.3.1 Wymagania dla kruszywa

Krzywa uziarnienia kruszywa, określona według PN-EN 933-1:2000 [1] powinna leżeć między krzywymi granicznymi pól dobrego uziarnienia.

Wymiar największego ziarna kruszywa nie może przekraczać $\frac{2}{3}$ grubości warstwy układanej jednorazowo.

Tabela 1. Skład ziarnowy kruszywa

Sito kwadratowe mm	Przechodzi przez sito %
63	100
31,5	76-100
16	56-93
8	40-75
4	28-58
2	19-41
0,5	9-23
0,075	2-10

Tabela 2. Wymagane cechy fizyczne kruszywa

Lp.	Wyszczególnienie właściwości	Wymagania dla kruszywa łamanego		Badania według
		podbudowa	zasadnicza	
1	Zawartość ziarn mniejszych niż 0,075 mm, % (m/m)	od 2 do 10		PN-EN 933-1:2000 [1]
2	Zawartość nadziarna, %(m/m), nie więcej niż	5		PN-EN 933-1:2000 [1]
3	Zawartość ziarn nieforemnych % (m/m), nie więcej niż	35		PN-EN 933-4:2001 [2]
4	Zawartość zanieczyszczeń organicznych, %(m/m), nie więcej niż	1		PN-EN 1744-1:2000 [8]
5	Wskaźnik piaskowy po pięciokrotnym zagęszczeniu metodą I lub II wg PN-B-04481, %	od 30 do 70		PN-EN 933-8:2001 [3]
6	Ścieralność w bębnie Los Angeles a) ścieralność całkowita po pełnej liczbie obrotów, nie więcej niż b) ścieralność częściowa po 1/5 pełnej liczby obrotów, nie więcej niż	35		PN-EN 1097-2:2000 [4]
		30		
7	Nasiąkliwość, %(m/m), nie więcej niż	3		PN-EN 1097-6:2002 [6]
8	Mrozoodporność, ubytek masy po 25 cyklach zamrażania, % (m/m), nie więcej niż	5		PN-EN 1367-1:2001 [7]
9	Zawartość związków siarki w przeliczeniu na SO ₃ , %(m/m), nie więcej niż	1		PN-EN 1744-1:2000 [8]
10	Wskaźnik nośności w _{noś} mieszanki kruszywa, %, nie mniejszy niż: a) przy zagęszczeniu I _S ≥ 1,00 b) przy zagęszczeniu I _S ≥ 1,03	80		PN-S-06102:1997 [9]
		120		

2.3.2 Woda

Należy stosować wodę czystą, wodociagową.

2.4 Kontrola jakości materiałów

Kontrola jakości materiałów polega na przeprowadzeniu badań cech fizycznych materiałów na reprezentatywnych próbkach dla partii kruszywa i porównaniu wyników z wymaganiami określonymi w pkt. 2.2.

Partię stanowi składowany na bazie materiał w ilości niezbędnej do wykonania odcinka próbnego. Warunkiem dopuszczenia mieszanki kruszywa z podanego źródła do wykonania podbudowy stabilizowanej mechanicznie są pozytywne wyniki badania nośności płytą VSS, wykonane na górnej warstwie podbudowy odcinka próbnego.

Podczas wykonywania odcinka próbnego należy ustalić ilość wody niezbędnej do zagęszczenia.

3. SPRZĘT

3.1 Ogólne wymagania dotyczące sprzętu

Ogólne wymagania dotyczące sprzętu podano w OST D-M 00.00.00 „Wymagania ogólne” pkt. 3.

3.2 Sprzęt do wykonania Robót

Wykonawca przystępujący do wykonania podbudowy z kruszyw stabilizowanych mechanicznie powinien wykazać się możliwością korzystania z następującego sprzętu:

- mieszarek do wytwarzania mieszanki, wyposażonych w urządzenia dozujące wodę, mieszarki powinny zapewnić wytworzenie jednorodnej mieszanki o wilgotności optymalnej,
- prowadnic i szablonów umożliwiających rozłożenie mieszanki w wykopie,
- równiarek lub układarek do rozkładania mieszanki,
- zagęszczarek płytowych, ubijaków mechanicznych, małych walców wibracyjnych, walców ogumionych i stalowych wibracyjnych lub statycznych,
- beczkowsów.

4. TRANSPORT

4.1 Ogólne wymagania dotyczące transportu

Ogólne wymagania dotyczące transportu podano w OST D-M 00.00.00. „Wymagania ogólne” pkt. 4.

4.2 Transport materiałów

Kruszywa można przewozić samowładowczymi środkami transportu w warunkach zabezpieczających je przed zanieczyszczeniem, zmieszaniem z innymi materiałami, nadmiernym wysuszeniem i zawilgoceniem.

5. WYKONANIE ROBÓT

5.1 Ogólne zasady wykonania Robót

Ogólne zasady wykonania Robót podano w OST D-M 00.00.00 „Wymagania ogólne” pkt 5.

5.2 Przygotowanie podłoża

Podłoże pod podbudowę zasadniczą stanowi:

– Istniejąca jezdnia żwirowa

Paliki lub szpilki do prawidłowego ukształtowania podbudowy powinny być wcześniej przygotowane.

Paliki lub szpilki powinny być ustawione w rzędach równoległych do osi drogi, lub w inny sposób zaakceptowany przez Inspektora Nadzoru.

Rozmieszczenie palików lub szpilek powinno umożliwiać naciągnięcie sznurków lub linek do wytyczenia Robót w odstępach nie większych niż co 10 m.

5.3 Wytwarzanie mieszanki kruszywa

Mieszankę kruszywa o ściśle określonym uziarnieniu i wilgotności optymalnej należy wytwarzać w mieszarkach gwarantujących otrzymanie jednorodnej mieszanki. Ze względu na konieczność zapewnienia jednorodności nie dopuszcza się wytwarzania mieszanki przez mieszanie poszczególnych frakcji na drodze. Mieszanka po wyprodukowaniu powinna być od razu transportowana na miejsce wbudowania w taki sposób, aby nie uległa rozsegregowaniu i wysychaniu.

5.3.1 Wbudowywanie i zagęszczanie mieszanki

Mieszanka kruszywa powinna być rozkładana w warstwie o jednakowej grubości, takiej, aby jej ostateczna grubość po zagęszczeniu była równa grubości projektowanej.

Warstwa podbudowy powinna być rozłożona w sposób zapewniający osiągnięcie wymaganych spadków i rzędnych wysokościowych.

Podbudowa z kruszywa przewidziana jest do wbudowania na istniejącej jezdni.

Wilgotność mieszanki kruszywa podczas zagęszczania powinna odpowiadać wilgotności optymalnej, określonej według próby Proctora, zgodnie z PN-88/B-04481 [10] (metoda II).

Materiał nadmiernie nawilgocony powinien zostać osuszony przez mieszanie i napowietrzanie. Jeżeli wilgotność mieszanki kruszywa jest niższa od optymalnej o 20% jej wartości, mieszanka powinna być zwilżona określoną ilością wody i równomiernie wymieszana. W przypadku, gdy wilgotność mieszanki kruszywa jest wyższa od optymalnej o 10% jej wartości, mieszankę należy osuszyć.

Wskaźnik zagęszczenia podbudowy wg BN-77/8931-12 [11] powinien odpowiadać przyjętemu poziomowi wskaźnika nośności podbudowy wg tabeli 2, lp. 10.

5.4 Odcinek próbny

Jeżeli Inspektor Nadzoru stwierdzi konieczność wykonania odcinka próbnego, to co najmniej

na 3 dni przed rozpoczęciem Robót, Wykonawca powinien wykonać odcinek próbny w celu:

- stwierdzenia czy sprzęt budowlany do mieszania, rozkładania i zagęszczania kruszywa jest właściwy,
- określenia grubości warstwy materiału w stanie luźnym, koniecznej do uzyskania wymaganej grubości warstwy po zagęszczeniu,
- określenia liczby przejazdów sprzętu zagęszczającego, potrzebnej do uzyskania wymaganego wskaźnika zagęszczenia.

Na odcinku próbnym Wykonawca powinien użyć takich materiałów oraz sprzętu do mieszania, rozkładania i zagęszczania, jakie będą stosowane do wykonywania podbudowy. Odcinek próbny powinien być zlokalizowany w miejscu wskazanym przez Inspektora Nadzoru.

Wykonawca może przystąpić do wykonywania podbudowy po zaakceptowaniu odcinka próbnego przez Inżyniera.

5.5 Utrzymanie podbudowy

Podbudowa z kruszywa łamanego stabilizowanego mechanicznie po wykonaniu, a przed ułożeniem następnej warstwy tj. warstwy ścieralnej z betonu asfaltowego powinna być

utrzymywana w dobrym stanie. Jeżeli Wykonawca będzie wykorzystywał, za zgodą Inspektora Nadzoru, gotową podbudowę do ruchu budowlanego, to jest zobowiązany naprawić wszelkie uszkodzenia podbudowy, spowodowane przez ten ruch. Koszt napraw wynikłych z niewłaściwego utrzymania podbudowy obciąża Wykonawcę Robót.

6. KONTROLA JAKOŚCI ROBÓT

6.1 Ogólne zasady kontroli jakości Robót

Ogólne zasady kontroli jakości Robót podano w OST D-M 00.00.00 „Wymagania ogólne” pkt. 6.

6.2 Badania przed przystąpieniem do Robót

Przed przystąpieniem do Robót Wykonawca powinien wykonać badania kruszyw przeznaczonych do wykonania Robót i przedstawić wyniki tych badań wraz z reprezentatywną próbką kruszywa Inspektorowi Nadzoru, w celu akceptacji materiałów. Badania te powinny obejmować wszystkie właściwości określone w pkt 2.3 niniejszej ST.

6.3 Badania w czasie Robót

6.3.1 Częstotliwość oraz zakres badań i pomiarów.

Częstotliwość oraz zakres badań podano w tabeli 3.

Tabela 3. Częstotliwość oraz zakres badań przy budowie podbudowy z kruszyw stabilizowanych mechanicznie

Lp.	Wyszczególnienie badań	Częstotliwość badań	
		Minimalna liczba badań na dziennej działce roboczej	Maksymalna powierzchnia podbudowy przypadająca na jedno badanie (m ²)
1	Uziarnienie mieszanki	2	600
2	Wilgotność mieszanki		
3	Zagęszczenie warstwy	2 próbki na 2000 m ²	
4	Badanie właściwości kruszywa wg tabeli 1, pkt. 2.2	dla każdej partii kruszywa i przy każdej zmianie kruszywa	

6.3.2 Uziarnienie mieszanki.

Uziarnienie mieszanki powinno być zgodne z wymaganiami podanymi w pkt 2.2. Próbki należy pobierać w sposób losowy, z rozłożonej warstwy, przed jej zagęszczeniem. Wyniki badań powinny być na bieżąco przekazywane Inżynierowi.

6.3.3 Wilgotność mieszanki.

Wilgotność mieszanki powinna odpowiadać wilgotności optymalnej, określonej według próby Proctora, zgodnie z PN-88/B-04481 [10](metoda II), z tolerancją +10% -20%. Wilgotność należy określić według PN-EN 1097-5:2001 [5].

6.3.4 Zagęszczenie podbudowy

Zagęszczenie warstwy powinno odbywać się aż do osiągnięcia wymaganego wskaźnika zagęszczenia.

Zagęszczenie podbudowy należy sprawdzać według BN-77/8931-12 [11]. Kontrolę zagęszczenia można oprzeć na metodzie obciążeń płytowych, wg „Instrukcji badań podłoża gruntowego budowli drogowych i mostowych” – załącznik 2 (pkt 2.4.4.) GDDP 1998 r. [14], nie rzadziej niż raz na 2000 m², lub według zaleceń Inspektora Nadzoru.

Zagęszczenie podbudowy stabilizowanej mechanicznie należy uznać za prawidłowe, gdy stosunek wtórnego modułu E₂ do pierwotnego modułu odkształcenia E₁ jest nie większy od 2,2 dla warstwy konstrukcyjnej podbudowy:

$$\frac{E_2}{E_1} \leq 2,2$$

oraz:

moduł pierwotny E₁ ≥ 100 MPa, moduł wtórny E₂ ≥ 180 MPa dla podbudowy pomocniczej i zasadniczej.

6.3.5 Właściwości kruszywa.

Badania kruszywa powinny obejmować ocenę wszystkich właściwości określonych w pkt. 2.2.1.

Próbki do badań pełnych powinny być pobierane przez Wykonawcę w sposób losowy w obecności Inspektora Nadzoru.

6.4 Wymagania dotyczące cech geometrycznych podbudowy

6.4.1 Częstotliwość oraz zakres pomiarów

Częstotliwość oraz zakres pomiarów dotyczących cech geometrycznych podbudowy podano w tabeli 4.

Tabela 4. Częstotliwość oraz zakres pomiarów wykonanej podbudowy z kruszywa stabilizowanego mechanicznie

Lp.	Wyszczególnienie badań i pomiarów	Minimalna częstotliwość pomiarów
1	Szerokość podbudowy	co 30m na prostych, w punktach głównych łuku, co 20m na łukach o R > 100m, co 10m na łukach o R < 100m
2	Równość podłużna	W sposób ciągły łątą
3	Spadki poprzeczne*)	Co 20 m
4	Rzędne wysokościowe	Co 25 m w punktach wątpliwych
5	Grubość podbudowy	Co 50 m
6	Nośność podbudowy: - moduł odkształcenia - ugięcie sprężyste	Co najmniej w jednym przekroju na każde 500 m Co najmniej w 10 punktach na każde 500 m
7	Zagęszczenie - wskaźnik zagęszczenia - E ₂ / E ₁	co najmniej w jednym przekroju na każde 200 m co najmniej w 10 punktach na każde 500 m

*) dodatkowe pomiary spadków poprzecznych i ukształtowania osi w planie należy wykonać w punktach głównych łuków poziomych.

6.4.2 Szerokość podbudowy.

Szerokość podbudowy nie może różnić się od szerokości projektowanej o więcej niż +5cm.

6.4.3 Równość podbudowy.

Równość podłużną podbudowy należy mierzyć łątą, zgodnie z BN-68/8931-04 [12].

Nierówności podbudowy nie mogą przekraczać 20 mm dla podbudowy pomocniczej i zasadniczej.

6.4.4 Spadki poprzeczne podbudowy.

Spadki poprzeczne podbudowy na prostych i łukach powinny być zgodne z Dokumentacją Projektową, z tolerancją $\pm 0,5\%$.

6.4.5 Rzędne wysokościowe podbudowy.

Różnice pomiędzy rzędnymi wysokościowymi podbudowy i rzędnymi projektowanymi nie powinny przekraczać + 1 cm, -2 cm.

6.4.6 Grubość podbudowy.

Grubość podbudowy nie może się różnić od grubości projektowanej po zagęszczeniu o więcej niż ± 2 cm.

6.4.7 Nośność i zagęszczenie podbudowy.

- moduł odkształcenia powinien być zgodny z podanym w tabeli 5,
- ugięcie sprężyste powinno być zgodne z podanym w tabeli 5, wg BN-70/8931-06 [13].

Tabela 5. Cechy podbudowy

Podbudowa z kruszywa o wskaźniku $W_{noś}$ nie mniejszym niż, %	Wymagane cechy podbudowy				
	Wskaźnik zagęszczenia I_s nie mniejszy niż	Maksymalne ugięcie sprężyste pod kołem, [mm]		Minimalny moduł odkształcenia mierzony płytą o średnicy 30 cm, [MPa]	
		40 kN	50 kN	od pierwszego obciążenia E_1	od drugiego obciążenia E_2
60	1,00	1,40	1,60	60	120
80	1,00	1,25	1,40	80	140
120	1,03	1,10	1,20	100	180

6.5 Zasady postępowania z wadliwie wykonanymi odcinkami podbudowy

6.5.1 Niewłaściwe cechy geometryczne podbudowy

Wszystkie powierzchnie podbudowy, które wykazują większe odchylenia od określonych w punkcie 6.4 powinny być naprawione przez spalchnienie lub zerwanie do głębokości co najmniej 10cm, wyrównane i powtórnie zagęszczone. Dodanie nowego materiału bez spalchnienia wykonanej warstwy jest niedopuszczalne.

Jeżeli szerokość podbudowy jest mniejsza od szerokości projektowanej o więcej niż 5cm i nie zapewnia podparcia warstwom wyżej leżącym, to Wykonawca powinien na własny koszt poszerzyć podbudowę przez spalchnienie warstwy na pełną grubość do połowy szerokości, dołożenie materiału i powtórne zagęszczenie.

6.5.2 Niewłaściwa grubość podbudowy

Na wszystkich powierzchniach wadliwych pod względem grubości, Wykonawca wykona naprawę podbudowy. Powierzchnie powinny być naprawione przez spalchnienie lub wybranie warstwy na odpowiednią głębokość, zgodnie z decyzją Inżyniera, uzupełnione nowym materiałem o odpowiednich właściwościach, wyrównane i ponownie zagęszczone.

Roboty te Wykonawca wykona na własny koszt. Po wykonaniu tych Robót nastąpi ponowny pomiar i ocena grubości warstwy, według wyżej podanych zasad, na koszt Wykonawcy.

6.5.3 Niewłaściwa nośność podbudowy

Jeżeli nośność podbudowy będzie mniejsza od wymaganej, to Wykonawca wykona wszelkie roboty niezbędne do zapewnienia wymaganej nośności, zalecone przez Inżyniera. Koszty tych dodatkowych Robót poniesie Wykonawca podbudowy tylko wtedy, gdy zniżenie nośności podbudowy wynikało z niewłaściwego wykonania Robót przez Wykonawcę podbudowy.

7. OBMIAR ROBÓT

7.1 Ogólne zasady obmiaru Robót

Ogólne zasady obmiaru Robót podano w OST D-M 00.00.00 „Wymagania ogólne” pkt. 7.

7.2 Jednostka obmiarowa

Jednostką obmiarową jest m³ (metr sześcienny) podbudowy z kruszywa stabilizowanego mechanicznie.

8. ODBIÓR ROBÓT

8.1 Ogólne zasady odbioru Robót

Ogólne zasady odbioru Robót podano w OST D-M 00.00.00 „Wymagania ogólne” pkt. 8.

8.2 Sposób odbioru Robót

Roboty uznaje się za zgodne z Dokumentacją Projektową, ST i wymaganiami Inspektora Nadzoru, jeżeli wszystkie pomiary i badania z zachowaniem tolerancji wg pkt 6 dały wyniki pozytywne.

9. PODSTAWA PŁATNOŚCI

9.1 Ogólne ustalenia dotyczące podstawy płatności

Ogólne ustalenia dotyczące podstawy płatności podano w OST D-M 00.00.00 „Wymagania ogólne” pkt 9.

Zakres płatności za wykonaną warstwę podbudowy z kruszywa łamanego stabilizowanego mechanicznie należy przyjmować zgodnie z obmiarem i oceną jakości robót.

9.2 Cena jednostki obmiarowej

Cena wykonania 1m³ (metra sześciennego) podbudowy obejmuje m.in.:

- prace pomiarowe i Roboty przygotowawcze,
- oznakowanie Robót,
- sprawdzenie i ewentualną naprawę podłoża,
- zakup i transport mieszanki na miejsce wbudowania,
- przygotowanie mieszanki z kruszywa, zgodnie z receptą,
- rozłożenie mieszanki,
- zagęszczenie rozłożonej mieszanki,
- przeprowadzenie pomiarów i badań laboratoryjnych określonych w ST,
- utrzymanie podbudowy w czasie Robót.

10. PRZEPISY ZWIĄZANE

1. PN-EN 933-1:2000 Badania geometrycznych właściwości kruszyw. Oznaczanie składu ziarnowego . Metoda przesiewania.

2. PN-EN 933-4:2001 Kruszywa mineralne. Badania. Oznaczanie kształtu ziaren.
3. PN-EN 933-8:2001 Badania geometrycznych właściwości kruszyw. Część 8: Ocena zawartości drobnych cząstek. Badanie wskaźnika piaskowego.
4. PN-EN 1097-2:2000 Badania mechanicznych i fizycznych właściwości kruszyw.
5. PN-EN 1097-5:2001 Badania mechanicznych i fizycznych właściwości kruszyw. Część 5: Oznaczenie zawartości wody przez suszenie w suszarce z wentylacją.
6. PN-EN 1097-6:2002 Badania mechanicznych i fizycznych właściwości kruszyw. Część 6: Oznaczenie gęstości ziaren i nasiąkliwości.
7. PN-EN 1367-1:2001 Kruszywa mineralne. Badania. Oznaczanie mrozoodporności metodą bezpośrednią.
8. PN-EN 1744-1:2000 Badania chemicznych właściwości kruszyw. Analiza chemiczna.
9. PN-S-06102:1997 Drogi samochodowe. Podbudowy z kruszyw stabilizowanych mechanicznie.
10. PN-88/B-04481 Grunty budowlane. Badania próbek gruntu.
11. BN-77/8931-12 Oznaczanie wskaźnika zagęszczenia gruntu.
12. BN-68/-8931-04 Drogi samochodowe. Pomiar równości nawierzchni planografem i łątą.
13. BN-70/8931-06 Drogi samochodowe. Pomiar ugięć podatnych ugięciomierzem belkowym.

PN-EN 13242 (Kruszywa do niezwiązanych i związanych hydraulicznie materiałów stosowanych w obiektach budowlanych i budownictwie drogowym) oraz PN-EN 14227-1÷5.
PN-S-06102 (grudzień 1997 r.)

VI NAWIERZCHNIA Z BETONU ASFALTOWEGO

1. WSTĘP

1.1. Przedmiot SST

Przedmiotem niniejszej specyfikacji technicznej ST są wymagania dotyczące wykonania i odbioru robót związanych z wykonaniem warstwy ścieralnej z betonu asfaltowego podczas realizacji zadania:

PRZEBUDOWA DROGI W MIEJSCOWOŚCI MAŁOSZYCE

1.2. Zakres stosowania ST

Specyfikacja techniczna ST jest jako dokument przetargowy i kontraktowy przy robotach jak w pkt. 1.1

1.3. Zakres robót objętych ST

- wykonanie warstwy ścieralnej z betonu asfaltowego AC11S - asfalt drogowy 50/70
- grubość warstwy – 4cm

Tablica 1. Stosowana mieszanka

Kategoria ruchu	Mieszanki o wymiarze D ¹⁾ , mm
KR 1-2	AC11S

¹⁾ Podział ze względu na wymiar największego kruszywa w mieszance.

1.4. Określenia podstawowe

1.4.1. Nawierzchnia – konstrukcja składająca się z jednej lub kilku warstw służących do przejmowania i rozkładania obciążeń od ruchu pojazdów na podłoże.

1.4.2. Warstwa ścieralna – górna warstwa nawierzchni będąca w bezpośrednim kontakcie z kołami pojazdów.

1.4.3. Mieszanka mineralno-asfaltowa – mieszanka kruszyw i lepiszcza asfaltowego.

1.4.4. Wymiar mieszanki mineralno-asfaltowej – określenie mieszanki mineralno-asfaltowej, wyróżniającej tę mieszankę ze zbioru mieszanek tego samego typu ze względu na największy wymiar kruszywa, np. wymiar 8 lub 11.

1.4.5. Beton asfaltowy – mieszanka mineralno-asfaltowa, w której kruszywo o uziarnieniu ciągłym lub nieciągłym tworzy strukturę wzajemnie klinującą się.

1.4.6. Uziarnienie – skład ziarnowy kruszywa, wyrażony w procentach masy ziaren przechodzących przez określony zestaw sit.

1.4.7. Kategoria ruchu – obciążenie drogi ruchem samochodowym, wyrażone w osiach obliczeniowych (100 kN) wg „Katalogu typowych konstrukcji nawierzchni podatnych i półsztywnych” GDDP-IBDiM [68].

1.4.8. Wymiar kruszywa – wielkość ziaren kruszywa, określona przez dolny (d) i górny (D) wymiar sita.

1.4.9. Kruszywo grube – kruszywo z ziaren o wymiarze: $D \leq 45$ mm oraz $d > 2$ mm.

1.4.10. Kruszywo drobne – kruszywo z ziaren o wymiarze: $D \leq 2$ mm, którego większa część pozostaje na sicie 0,063 mm.

1.4.11. Pył – kruszywo z ziaren przechodzących przez sito 0,063 mm.

1.4.12. Wypełniacz – kruszywo, którego większa część przechodzi przez sito 0,063 mm. (Wypełniacz mieszany – kruszywo, które składa się z wypełniacza pochodzenia mineralnego i wodorotlenku wapnia. Wypełniacz dodany – wypełniacz pochodzenia mineralnego, wyprodukowany oddzielnie).

1.4.13. Kationowa emulsja asfaltowa – emulsja, w której emulgator nadaje dodatnie ładunki cząstkom zdyspergowanego asfaltu.

1.4.14. Pozostałe określenia podstawowe są zgodne z obowiązującymi, odpowiednimi polskimi normami i z definicjami podanymi w SST D-M-00.00.00 „Wymagania ogólne” pkt 1.4.

1.4.15. Symbole i skróty dodatkowe

ACS	– beton asfaltowy do warstwy ścieralnej
PMB	– polimeroasfalt,
D	– górny wymiar sita (przy określaniu wielkości ziaren kruszywa),
d	– dolny wymiar sita (przy określaniu wielkości ziaren kruszywa),
C	– kationowa emulsja asfaltowa,
NPD	– właściwość użytkowa nie określana (ang. No Performance Determined; producent może jej nie określać),
TBR	– do zadeklarowania (ang. To Be Reported; producent może dsstarczyć odpowiednie informacje, jednak nie jest do tego zobowiązany),
IRI	– (International Roughness Index) międzynarodowy wskaźnik równości,
MOP	– miejsce obsługi podróźnych.

1.5. Ogólne wymagania dotyczące robót

Ogólne wymagania dotyczące robót podano w OST D-M-00.00.00 „Wymagania ogólne” [1] pkt 1.5.

2. MATERIAŁY

2.1. Ogólne wymagania dotyczące materiałów

Ogólne wymagania dotyczące materiałów, ich pozyskiwania i składowania, podano w OST D-M-00.00.00 „Wymagania ogólne” [1] pkt 2.

2.2. Lepiszczka asfaltowe

Należy stosować asfalty drogowe wg PN-EN 12591 [27] Rodzaje stosowanych lepiszcz asfaltowych podano w tablicy 2. Oprócz lepiszcz wymienionych w tablicy 2 można stosować inne lepiszcza nienormowe według aprobat technicznych.

Tablica 2. Zalecane lepiszcza asfaltowego do warstwy ścieralnej z betonu asfaltowego

Kategoria ruchu	Mieszanka ACS	Gatunek lepiszcza	
		asfalt drogowy	
KR1-2	AC11S AC8S	50/70	

Asfalty drogowe powinny spełniać wymagania podane w tablicy 3.

Tablica 3. Wymagania wobec asfaltów drogowych wg PN-EN 12591 [27]

Lp.	Właściwości	Metoda badania	Rodzaj asfaltu		
			50/70	70/100	
WŁAŚCIWOŚCI OBLIGATORYJNE					
1	Penetracja w 25°C	0,1 mm	PN-EN 1426 [21]	50-70	70-100
2	Temperatura mięknięcia	°C	PN-EN 1427 [22]	46-54	43-51
3	Temperatura zapłonu, nie mniej niż	°C	PN-EN 22592 [62]	230	230
4	Zawartość składników rozpuszczalnych, nie mniej niż	% m/m	PN-EN 12592 [28]	99	99
5	Zmiana masy po starzeniu (ubytek lub przyrost), nie więcej niż	% m/m	PN-EN 12607-1 [31]	0,5	0,8
6	Pozostała penetracja po starzeniu, nie mniej niż	%	PN-EN 1426 [21]	50	46
7	Temperatura mięknięcia po starzeniu, nie mniej niż	°C	PN-EN 1427 [22]	48	45
WŁAŚCIWOŚCI SPECJALNE KRAJOWE					
8	Zawartość parafiny, nie więcej niż	%	PN-EN 12606-1 [30]	2,2	2,2
9	Wzrost temp. mięknięcia po starzeniu, nie więcej niż	°C	PN-EN 1427 [22]	9	9
10	Temperatura łamliwości Fraassa, nie więcej niż	°C	PN-EN 12593 [29]	-8	-10

Składowanie asfaltu drogowego powinno się odbywać w zbiornikach, wykluczających zanieczyszczenie asfaltu i wyposażonych w system grzewczy pośredni (bez kontaktu asfaltu z przewodami grzewczymi). Zbiornik roboczy otaczarki powinien być izolowany termicznie, posiadać automatyczny system grzewczy z tolerancją $\pm 5^{\circ}\text{C}$ oraz układ cyrkulacji asfaltu.

2.3. Kruszywo

Do warstwy ścieralnej z betonu asfaltowego należy stosować kruszywo według PN-EN 13043 i WT-1 Kruszywa 2010, obejmujące kruszywo grube, kruszywo drobne i wypełniacz. Kruszywa powinny spełniać wymagania podane w WT-1 Kruszywa 2010. Składowanie kruszywa powinno się odbywać w warunkach zabezpieczających je przed zanieczyszczeniem i zmieszaniem z kruszywem o innym wymiarze lub pochodzeniu. Podłoże składowiska musi być równe, utwardzone i odwodnione. Składowanie wypełniacza powinno się odbywać w silosach wyposażonych w urządzenia do aeracji.

2.4. Środek adhezyjny

W celu poprawy powinowactwa fizykochemicznego lepiszcza asfaltowego i kruszywa, gwarantującego odpowiednią przyczepność (adhezję) lepiszcza do kruszywa i odporność mieszanki mineralno-asfaltowej na działanie wody, należy dobrać i zastosować środek adhezyjny, tak aby dla konkretnej pary kruszywo-lepiszcze wartość przyczepności określona według PN-EN 12697-11, metoda C [34] wynosiła co najmniej 80%.

Środek adhezyjny powinien odpowiadać wymaganiom określonym przez producenta.

Składowanie środka adhezyjnego jest dozwolone tylko w oryginalnych opakowaniach, w warunkach określonych przez producenta.

2.5. Materiały do uszczelnienia połączeń i krawędzi

Do uszczelnienia połączeń technologicznych (tj. złączy podłużnych i poprzecznych z tego samego materiału wykonywanego w różnym czasie oraz spoin stanowiących połączenia różnych materiałów lub połączenie warstwy asfaltowej z urządzeniami obcymi w nawierzchni lub ją ograniczającymi, należy stosować:

- a) materiały termoplastyczne, jak taśmy asfaltowe, pasty itp. według norm lub aprobat technicznych,
- b) emulsję asfaltową według PN-EN 13808 [58] lub inne lepiszcza według norm lub aprobat technicznych

Grubość materiału termoplastycznego do spoiny powinna wynosić:

- nie mniej niż 10 mm przy grubości warstwy technologicznej do 2,5 cm,
- nie mniej niż 15 mm przy grubości warstwy technologicznej większej niż 2,5 cm.

Składowanie materiałów termoplastycznych jest dozwolone tylko w oryginalnych opakowaniach producenta, w warunkach określonych w aprobacie technicznej.

Do uszczelnienia krawędzi należy stosować asfalt drogowy wg PN-EN 12591 [27], „metoda na gorąco”. Dopuszcza się inne rodzaje lepiszcza wg norm lub aprobat technicznych.

2.6. Materiały do złączenia warstw konstrukcji

Do złączania warstw konstrukcji nawierzchni należy stosować kationowe emulsje asfaltowe lub kationowe emulsje modyfikowane polimerami według PN-EN 13808 i WT-3 Emulsje asfaltowe 2009.

Emulsję asfaltową można składować w opakowaniach transportowych lub w stacjonarnych zbiornikach pionowych z nalewaniem od dna. Nie należy nalewać emulsji do opakowań i zbiorników zanieczyszczonych materiałami mineralnymi.

3. SPRZĘT

3.1. Ogólne wymagania dotyczące sprzętu

Ogólne wymagania dotyczące sprzętu podano w D-M-00.00.00 „Wymagania ogólne” [1] pkt 3.3.2. *Sprzęt stosowany do wykonania robót*

Przy wykonywaniu robót Wykonawca w zależności od potrzeb, powinien wykazać się możliwością korzystania ze sprzętu dostosowanego do przyjętej metody robót, jak:

- wytwórnia (otaczarka) o mieszaniu cyklicznym lub ciągłym, z automatycznym komputerowym sterowaniem produkcji, do wytwarzania mieszanek mineralno-asfaltowych,
- układarka gąsienicowa, z elektronicznym sterowaniem równości układanej warstwy,
- skraplarka,
- walce stalowe gładkie,
- lekka rozsypywarka kruszywa,
- szczotki mechaniczne i/lub inne urządzenia czyszczące,
- samochody samowładowcze z przykryciem brezentowym lub termosami,
- sprzęt drobny.

4. TRANSPORT

4.1. Ogólne wymagania dotyczące transportu

Ogólne wymagania dotyczące transportu podano w D-M-00.00.00 „Wymagania ogólne” [1] pkt 4.

4.2. Transport materiałów

Asfalt należy przewozić w cysternach kolejowych lub samochodach izolowanych i zaopatrzonych w urządzenia umożliwiające pośrednie ogrzewanie oraz w zawory spustowe.

Kruszywa można przewozić dowolnymi środkami transportu, w warunkach zabezpieczających je przed zanieczyszczeniem, zmieszaniem z innymi materiałami i nadmiernym zawilgoceniem.

Wypełniacz należy przewozić w sposób chroniący go przed zawilgoceniem, zbrzyleniem i zanieczyszczeniem. Wypełniacz luzem powinien być przewożony w odpowiednich cysternach przystosowanych do przewozu materiałów sypkich, umożliwiających rozładunek pneumatyczny.

Emulsja asfaltowa może być transportowana w zamkniętych cysternach, autocysternach, beczkach i innych opakowaniach pod warunkiem, że nie będą korodowały pod wpływem emulsji i nie będą powodowały jej rozpadu. Cysterny powinny być wyposażone w przegrody. Nie należy używać do transportu opakowań z metali lekkich (może zachodzić wydzielanie wodoru i groźba wybuchu przy emulsjach o $\text{pH} \leq 4$).

Mieszankę mineralno-asfaltową należy dowozić na budowę pojazdami samowładowczymi w zależności od postępu robót. Podczas transportu i postoju przed wbudowaniem mieszanka powinna być zabezpieczona przed ostygnięciem i dopływem powietrza (przez przykrycie, pojemniki termoizolacyjne lub ogrzewane itp.). Warunki i czas transportu mieszanki, od produkcji do wbudowania, powinna zapewniać utrzymanie temperatury w wymaganym przedziale. Powierzchnie pojemników używanych do transportu mieszanki powinny być czyste, a do zwilżania tych powierzchni można używać tylko środki antyadhezyjne nie wpływające szkodliwie na mieszankę.

5. WYKONANIE ROBÓT

5.1. Ogólne zasady wykonania robót

Ogólne zasady wykonania robót podano w D-M-00.00.00 „Wymagania ogólne” [1] pkt 5.

5.2. Projektowanie mieszanki mineralno-asfaltowej

Przed przystąpieniem do robót Wykonawca dostarczy Inspektorowi Nadzoru do akceptacji projekt składu mieszanki mineralno-asfaltowej (AC5S, AC8S, **AC11S**). Uziarnienie mieszanki mineralnej oraz minimalna zawartość lepiszcza podane są w tablicach 6.

Wymagane właściwości mieszanki mineralno-asfaltowej podane są w tablicach 7

Tablica 6. Uziarnienie mieszanki mineralnej oraz zawartość lepiszcza do betonu asfaltowego do warstwy ścieralnej dla **KR1-KR2** [65]

Właściwość	Przesiew, [% (m/m)]					
	AC5S		AC8S		AC11S	
Wymiar sita #, [mm]	od	do	od	do	od	do
16	-	-	-	-	100	-
11,2	-	-	100	-	90	100
8	100	-	90	100	70	90
5,6	90	100	70	90		
2	50	70	45	65	45	60
0,125	9	24	8	20	8	22
0,063	7,0	14	6	12,0	6	12,0
Zawartość lepiszcza, minimum ^{*)}	B _{min7,0}		B _{min6,6}		B _{min6,4}	

Tablica 7. Wymagane właściwości mieszanki mineralno-asfaltowej do warstwy ścieralnej, przy ruchu KR1 ÷ KR2 [65]

Właściwość	Warunki zagęszczania wg PN-EN 13108-20 [48]	Metoda i warunki badania	AC5S	AC8S	AC11S
Zawartość wolnych przestrzeni	C.1.2, ubijanie, 2×50 uderzeń	PN-EN 12697-8 [33], p. 4	$V_{min1,0}$ $V_{max3,0}$	$V_{min1,0}$ $V_{max3,0}$	$V_{min1,0}$ $V_{max3,0}$
Wolne przestrzenie wypełnione lepiszczem	C.1.2, ubijanie, 2×50 uderzeń	PN-EN 12697-8 [33], p. 5	VFB_{min78} VFB_{min89}	VFB_{min78} VFB_{min89}	VFB_{min75} VFB_{min89}
Zawartość wolnych przestrzeni w mieszance mineralnej	C.1.2, ubijanie, 2×50 uderzeń	PN-EN 12697-8 [33], p. 5	VMA_{min16}	VMA_{min16}	VMA_{min16}
Odporność na działanie wody	C.1.1, ubijanie, 2×25 uderzeń	PN-EN 12697-12 [35], przechowywanie w 40°C z jednym cyklem zamrażania, badanie w 15°C	$ITSR_{90}$	$ITSR_{90}$	$ITSR_{90}$

5.3. Wytwarzanie mieszanki mineralno-asfaltowej

Mieszankę mineralno-asfaltową należy wytwarzać na gorąco w otaczarce (zespole maszyn i urządzeń dozowania, podgrzewania i mieszania składników oraz przechowywania gotowej mieszanki).

Dozowanie składników mieszanki mineralno-asfaltowej w otaczarkach, w tym także wstępne, powinno być zautomatyzowane i zgodne z receptą roboczą, a urządzenia do dozowania składników oraz pomiaru temperatury powinny być okresowo sprawdzane. Kruszywo o różnym uziarnieniu lub pochodzeniu należy dodawać odmierzone oddzielnie.

Lepiszczce asfaltowe należy przechowywać w zbiorniku z pośrednim systemem ogrzewania, z układem termostatowania zapewniającym utrzymanie żądanej temperatury z dokładnością $\pm 5^{\circ}\text{C}$. Temperatura lepiszcza asfaltowego w zbiorniku magazynowym (roboczym) nie może przekraczać 180°C dla asfaltu drogowego 50/70 i 70/100 i polimeroasfaltu drogowego 45/80-55 i 45/80-65.

Kruszywo (ewentualnie z wypełniaczem) powinno być wysuszone i podgrzane tak, aby mieszanka mineralna uzyskała temperaturę właściwą do otoczenia lepiszczem asfaltowym. Temperatura mieszanki mineralnej nie powinna być wyższa o więcej niż 30°C od najwyższej temperatury mieszanki mineralno-asfaltowej podanej w tabelicy 8. W tej tabelicy najniższa temperatura dotyczy mieszanki mineralno-asfaltowej dostarczonej na miejsce wbudowania, a najwyższa temperatura dotyczy mieszanki mineralno-asfaltowej bezpośrednio po wytworzeniu w wytwórni.

Tabela 8. Najwyższa i najniższa temperatura mieszanki AC [65]

Lepiszczce asfaltowe	Temperatura mieszanki [$^{\circ}\text{C}$]
Asfalt 50/70	od 140 do 180
Asfalt 70/100	od 140 do 180

Sposób i czas mieszania składników mieszanki mineralno-asfaltowej powinny zapewnić równomierne otoczenie kruszywa lepiszczem asfaltowym.

Dopuszcza się dostawy mieszanek mineralno-asfaltowych z kilku wytwórni, pod warunkiem skoordynowania między sobą deklarowanych przydatności mieszanek (m.in.: typ, rodzaj składników, właściwości objętościowe) z zachowaniem braku różnic w ich właściwościach.

5.4. Przygotowanie podłoża

Podłoże pod warstwę ścieralną z betonu asfaltowego powinno być na całej powierzchni:

- ustabilizowane i nośne,
- czyste, bez zanieczyszczenia lub pozostałości luźnego kruszywa,
- wyprofilowane, równe i bez kolein.

Z podłoża powinien być zapewniony odpływ wody.

5.5. Próba technologiczna

Wykonawca przed przystąpieniem do produkcji mieszanki jest zobowiązany do przeprowadzenia w obecności Inspektora nadzoru próby technologicznej, która ma na celu sprawdzenie zgodności właściwości wyprodukowanej mieszanki z receptą. W tym celu należy zaprogramować otaczarkę zgodnie z receptą roboczą i w cyklu automatycznym produkować mieszankę. Do badań należy pobrać mieszankę wyprodukowaną po ustabilizowaniu się pracy otaczarki.

Nie dopuszcza się oceniania dokładności pracy otaczarki oraz prawidłowości składu mieszanki mineralnej na podstawie tzw. suchego zarobu, z uwagi na możliwą segregację kruszywa.

Mieszankę wyprodukowaną po ustabilizowaniu się pracy otaczarki należy zgromadzić w silosie lub załadować na samochód. Próbkę do badań należy pobierać ze skrzyni samochodu zgodnie z metodą określoną w PN-EN 12697-27 [39].

Na podstawie uzyskanych wyników Inspektor nadzoru podejmuje decyzję o wykonaniu odcinka próbnego.

5.6. Odcinek próbny

Przed przystąpieniem do wykonania warstwy ścieralnej z betonu asfaltowego Wykonawca wykona odcinek próbny celem uściślenia organizacji wytwarzania i układania oraz ustalenia warunków zagęszczania.

Odcinek próbny powinien być zlokalizowany w miejscu uzgodnionym z Inżynierem. Powierzchnia odcinka próbnego powinna wynosić co najmniej 500m², a długość co najmniej 50m. Na odcinku próbnym Wykonawca powinien użyć takich materiałów oraz sprzętu jakie zamierza stosować do wykonania warstwy ścieralnej.

Wykonawca może przystąpić do realizacji robót po zaakceptowaniu przez Inspektora Nadzoru technologii wbudowania i zagęszczania oraz wyników z odcinka próbnego.

5.7. Połączenie międzywarstwowe

Uzyskanie wymaganej trwałości nawierzchni jest uzależnione od zapewnienia połączenia między warstwami i ich współpracy w przenoszeniu obciążenia nawierzchni ruchem.

Podłoże powinno być skropione lepiszczem. Ma to na celu zwiększenie połączenia między warstwami konstrukcyjnymi oraz zabezpieczenie przed wnikaniem i zaleganiem wody między warstwami.

Skropienie lepiszczem podłoża (np. z warstwy wiążącej asfaltowej), przed ułożeniem warstwy ścieralnej z betonu asfaltowego powinno być wykonane w ilości podanej w przeliczeniu na pozostałe lepiszcze, tj. 0,1 ÷ 0,3 kg/m², przy czym:

- zaleca się stosować emulsję modyfikowaną polimerem,
- ilość emulsji należy dobrać z uwzględnieniem stanu podłoża oraz porowatości mieszanki ; jeśli mieszanka ma większą zawartość wolnych przestrzeni, to należy użyć większą ilość lepiszcza do skropienia, które po ułożeniu warstwy ścieralnej uszczelni ją.

Skrapianie podłoża należy wykonywać równomiernie stosując rampy do skrapiania, np. skraparki do lepiszczy asfaltowych. Dopuszcza się skrapianie ręczne laną w miejscach trudno dostępnych (np. ścieki uliczne) oraz przy urządzeniach usytuowanych w nawierzchni lub ją ograniczających. W razie potrzeby urządzenia te należy zabezpieczyć przed zabrudzeniem. Skropione podłoże należy wyłączyć z ruchu publicznego przez zmianę organizacji ruchu.

W wypadku stosowania emulsji asfaltowej podłoże powinno być skropione 0,5 h przed układaniem warstwy asfaltowej w celu odparowania wody.

Czas ten nie dotyczy skrapiania rampą zamontowaną na rozkładarce.

5.8. Wbudowanie mieszanki mineralno-asfaltowej

Mieszankę mineralno-asfaltową można wbudowywać na podłożu przygotowanym zgodnie z zapisami w punktach 5.4 i 5.7.

Transport mieszanki mineralno-asfaltowej asfaltowej powinien być zgodny z zaleceniami podanymi w punkcie 4.2.

Mieszankę mineralno-asfaltową asfaltową należy wbudowywać w odpowiednich warunkach atmosferycznych.

Temperatura otoczenia w ciągu doby nie powinna być niższa od temperatury podanej w tabelicy 12. Temperatura otoczenia może być niższa w wypadku stosowania ogrzewania podłoża. Nie dopuszcza się układania mieszanki mineralno-asfaltowej asfaltowej podczas silnego wiatru ($V > 16$ m/s)

W wypadku stosowania mieszanek mineralno-asfaltowych z dodatkiem obniżającym temperaturę mieszania i wbudowania należy indywidualnie określić wymagane warunki otoczenia.

Tablica 12. Minimalna temperatura otoczenia podczas wykonywania warstw asfaltowych

Rodzaj robót	Minimalna temperatura otoczenia [°C]	
	przed przystąpieniem do robót	w czasie robót
Warstwa ścieralna o grubości ≥ 3 cm	0	+5

Właściwości wykonanej warstwy powinny spełniać warunki podane w tabelicy 13.

Tablica 13. Właściwości warstwy AC [65]

Typ i wymiar mieszanki	Projektowana grubość warstwy technologicznej [cm]	Wskaźnik zagęszczenia [%]	Zawartość wolnych przestrzeni w warstwie [% (v/v)]
AC8S, KR1-KR2	2,5 ÷ 5,0	≥ 97	1,0 ÷ 4,0
AC11S, KR1-KR2	3,0 ÷ 5,0	≥ 98	1,0 ÷ 4,0

Mieszanka mineralno-asfaltowa powinna być wbudowywana rozkładarką wyposażoną w układ automatycznego sterowania grubości warstwy i utrzymywania niwelety zgodnie z dokumentacją projektową. W miejscach niedostępnych dla sprzętu dopuszcza się wbudowywanie ręczne.

Grubość wykonywanej warstwy powinna być sprawdzana co 25 m, w co najmniej trzech miejscach (w osi i przy brzegach warstwy).

Warstwy wałowane powinny być równomiernie zagęszczone ciężkimi walcami drogowymi. Do warstw z betonu asfaltowego należy stosować walce drogowe stalowe gładkie z możliwością wibracji, oscylacji lub walce ogumione.

5.9. Połączenia technologiczne

Połączenia technologiczne należy wykonać zgodnie z WT-2 Nawierzchnie asfaltowe.

6. KONTROLA JAKOŚCI ROBÓT

6.1. Ogólne zasady kontroli jakości robót

Ogólne zasady kontroli jakości robót podano w OST D-M-00.00.00 „Wymagania ogólne” [1] pkt 6.

6.2. Badania przed przystąpieniem do robót

Przed przystąpieniem do robót Wykonawca powinien:

- uzyskać wymagane dokumenty, dopuszczające wyroby budowlane do obrotu i powszechnego stosowania (np. stwierdzenie o oznakowaniu materiału znakiem CE lub znakiem budowlanym B, certyfikat zgodności, deklarację zgodności, aprobatę techniczną, ew. badania materiałów wykonane przez dostawców itp.),
- ew. wykonać własne badania właściwości materiałów przeznaczonych do wykonania robót, określone przez Inżyniera.

Wszystkie dokumenty oraz wyniki badań Wykonawca przedstawia Inspektorowi Nadzoru do akceptacji.

6.3. Badania w czasie robót

6.3.1. Uwagi ogólne

Badania dzielą się na:

- badania wykonawcy (w ramach własnego nadzoru),
- badania kontrolne (w ramach nadzoru zlecniodawcy – Inspektora Nadzoru).

6.3.2. Badania Wykonawcy

Badania Wykonawcy są wykonywane przez Wykonawcę lub jego zleceniobiorców celem sprawdzenia, czy jakość materiałów budowlanych (mieszanek mineralno-asfaltowych i ich składników, lepiszczy i materiałów do uszczelnień itp.) oraz gotowej warstwy (wbudowane warstwy asfaltowe, połączenia itp.) spełniają wymagania określone w kontrakcie.

Wykonawca powinien wykonywać te badania podczas realizacji kontraktu, z niezbędną starannością i w wymaganym zakresie. Wyniki należy zapisywać w protokołach. W razie stwierdzenia uchybień w stosunku do wymagań kontraktu, ich przyczyny należy niezwłocznie usunąć.

Wyniki badań Wykonawcy należy przekazywać zlecniodawcy na jego żądanie. Inspektor Nadzoru może zdecydować o dokonaniu odbioru na podstawie badań Wykonawcy. W razie zastrzeżeń Inspektor Nadzoru może przeprowadzić badania kontrolne według pktu 6.3.3.

Zakres badań Wykonawcy związany z wykonywaniem nawierzchni:

- pomiar temperatury powietrza,
- pomiar temperatury mieszanki mineralno-asfaltowej podczas wykonywania nawierzchni (wg PN-EN 12697-13 [36]),
- ocena wizualna mieszanki mineralno-asfaltowej,
- wykaz ilości materiałów lub grubości wykonanej warstwy,
- pomiar spadku poprzecznego warstwy asfaltowej,
- pomiar równości warstwy asfaltowej (wg pktu 6.4.2.5),
- pomiar parametrów geometrycznych poboczy,
- ocena wizualna jednorodności powierzchni warstwy,
- ocena wizualna jakości wykonania połączeń technologicznych.

6.3.3. Badania kontrolne

Badania kontrolne są badaniami Inspektora Nadzoru, których celem jest sprawdzenie, czy jakość materiałów budowlanych (mieszanek mineralno-asfaltowych i ich składników, lepiszczy i materiałów do uszczelnień itp.) oraz gotowej warstwy (wbudowane warstwy asfaltowe, połączenia itp.) spełniają wymagania określone w kontrakcie. Wyniki tych badań są podstawą odbioru. Pobieraniem próbek i wykonaniem badań na miejscu budowy zajmuje się Inspektor Nadzoru w obecności Wykonawcy. Badania odbywają się również wtedy, gdy Wykonawca zostanie w porę powiadomiony o ich terminie, jednak nie będzie przy nich obecny.

Rodzaj badań kontrolnych mieszanki mineralno-asfaltowej i wykonanej z niej warstwy podano w tablicy 14.

Tablica 14. Rodzaj badań kontrolnych [65]

Lp.	Rodzaj badań
1	Mieszanka mineralno-asfaltowa ^{a), b)}
1.1	Uziarnienie
1.2	Zawartość lepiszcza
1.3	Temperatura mięknięcia lepiszcza odzyskanego
1.4	Gęstość i zawartość wolnych przestrzeni próbki
2	Warstwa asfaltowa
2.1	Wskaźnik zagęszczenia ^{a)}
2.2	Spadki poprzeczne
2.3	Równość
2.4	Grubość lub ilość materiału
2.5	Zawartość wolnych przestrzeni ^{a)}
2.6	Właściwości przeciwpoślizgowe
^{a)} do każdej warstwy i na każde rozpoczęte 6 000 m ² nawierzchni jedna próbka; w razie potrzeby liczba próbek może zostać zwiększona (np. nawierzchnie dróg w terenie zabudowy)	
^{b)} w razie potrzeby specjalne kruszywa i dodatki	

6.3.4. Badania kontrolne dodatkowe

W wypadku uznania, że jeden z wyników badań kontrolnych nie jest reprezentatywny dla ocenianego odcinka budowy, Wykonawca ma prawo żądać przeprowadzenia badań kontrolnych dodatkowych.

Inspektor i Wykonawca decydują wspólnie o miejscach pobierania próbek i wyznaczeniu odcinków częściowych ocenianego odcinka budowy. Jeżeli odcinek częściowy przyporządkowany do badań kontrolnych nie może być jednoznacznie i zgodnie wyznaczony, to odcinek ten nie powinien być mniejszy niż 20% ocenianego odcinka budowy.

Do odbioru uwzględniane są wyniki badań kontrolnych i badań kontrolnych dodatkowych do wyznaczonych odcinków częściowych.

Koszty badań kontrolnych dodatkowych zażądanych przez Wykonawcę ponosi Wykonawca.

6.3.5. Badania arbitrażowe

Badania arbitrażowe są powtórzeniem badań kontrolnych, co do których istnieją uzasadnione wątpliwości ze strony Inspektora Nadzoru lub Wykonawcy (np. na podstawie własnych badań).

Badania arbitrażowe wykonuje na wniosek strony kontraktu niezależne laboratorium, które nie wykonywało badań kontrolnych.

Koszty badań arbitrażowych wraz ze wszystkimi kosztami ubocznymi ponosi strona, na której niekorzyść przemawia wynik badania.

Wniosek o przeprowadzenie badań arbitrażowych dotyczących zawartości wolnych przestrzeni lub wskaźnika zagęszczenia należy złożyć w ciągu 2 miesięcy od wpływu reklamacji ze strony Zamawiającego.

6.4. Właściwości warstwy i nawierzchni oraz dopuszczalne odchyłki

6.4.1. Mieszanka mineralno-asfaltowa

Dopuszczalne wartości odchyłek i tolerancje zawarte są w WT-2 Nawierzchnie asfaltowe 2010 punkt 8.8 [65].

Na etapie oceny jakości wbudowanej mieszanki mineralno-asfaltowej podaje się wartości dopuszczalne i tolerancje, w których uwzględnia się: rozrzut występujący przy pobieraniu próbek, dokładność metod badań oraz odstępstwa uwarunkowane metodą pracy.

Właściwości materiałów należy oceniać na podstawie badań pobranych próbek mieszanki mineralno-asfaltowej przed wbudowaniem (wbudowanie oznacza wykonanie warstwy asfaltowej). Wyjątkowo dopuszcza się badania próbek pobranych z wykonanej warstwy asfaltowej.

6.4.2. Warstwa asfaltowa

6.4.2.1. Grubość warstwy oraz ilość materiału

Grubość wykonanej warstwy oznaczana według PN-EN 12697-36 [40] oraz ilość wbudowanego materiału na określonej powierzchni (dotyczy przede wszystkim cienkich warstw) mogą odbiegać od projektu o wartości podane w tablicy 15.

W wypadku określania ilości materiału na powierzchnię i średniej wartości grubości warstwy z reguły należy przyjąć za podstawę cały odcinek budowy. Inspektor Nadzoru ma prawo sprawdzać odcinki częściowe. Odcinek częściowy powinien zawierać co najmniej jedną dzienną działkę roboczą. Do odcinka częściowego obowiązują te same wymagania jak do odcinka budowy.

Za grubość warstwy lub warstw przyjmuje się średnią arytmetyczną wszystkich pojedynczych oznaczeń grubości warstwy na całym odcinku budowy lub odcinku częściowym.

Tablica 15. Dopuszczalne odchyłki grubości warstwy oraz ilości materiału na określonej powierzchni, [%] [65]

Warunki oceny	Warstwa asfaltowa AC ^{a)}
A – Średnia z wielu oznaczeń grubości oraz ilości	
1. – duży odcinek budowy, powierzchnia większa niż 6000 m ² lub – droga ograniczona krawężnikami, powierzchnia większa niż 1000 m ² lub – warstwa ścieralna, ilość większa niż 50 kg/m ²	≤ 10 ≤ 15
2. – mały odcinek budowy lub – warstwa ścieralna, ilość większa niż 50 kg/m ²	
B – Pojedyncze oznaczenie grubości	≤ 25
^{a)} w wypadku budowy dwuetapowej, tzn. gdy warstwa ścieralna jest układana z opóźnieniem, wartość z wiersza B odpowiednio obowiązuje; w pierwszym etapie budowy do górnej warstwy nawierzchni obowiązuje wartość 25%, a do łącznej grubości warstw etapu 1 ÷ 15%	

6.4.2.2. Wskaźnik zagęszczenia warstwy

Zagęszczenie wykonanej warstwy, wyrażone wskaźnikiem zagęszczenia oraz zawartością wolnych przestrzeni, nie może przekroczyć wartości dopuszczalnych podanych w tablicy 13. Dotyczy to każdego pojedynczego oznaczenia danej właściwości.

Określenie gęstości objętościowej należy wykonywać według PN-EN 12697-6 [32].

6.4.2.3. Zawartość wolnych przestrzeni w nawierzchni

Zawartość wolnych przestrzeni w próbce pobranej z nawierzchni, określona w tablicy 13, nie może wykroczyć poza wartości dopuszczalne więcej niż 1,5 %(v/v)

6.4.2.4. Spadki poprzeczne

Spadki poprzeczne nawierzchni należy badać nie rzadziej niż co 20 m oraz w punktach głównych łuków poziomych.

Spadki poprzeczne powinny być zgodne z dokumentacją projektową, z tolerancją $\pm 0,5\%$.

6.4.2.5. Równość podłużna i poprzeczna

Pomiary równości podłużnej należy wykonywać w środku każdego ocenianego pasa ruchu.

Do oceny równości podłużnej warstwy ścieralnej nawierzchni drogi klasy G i dróg wyższych klas należy stosować metodę pomiaru umożliwiającą obliczanie wskaźnika równości IRI. Wartość IRI oblicza się dla odcinków o długości 50 m. Dopuszczalne wartości wskaźnika IRI wymagane przy odbiorze nawierzchni określono w rozporządzeniu dotyczącym warunków technicznych, jakim powinny odpowiadać drogi publiczne [67].

Do oceny równości podłużnej warstwy ścieralnej nawierzchni drogi klasy Z, L i D oraz placów i parkingów należy stosować metodę z wykorzystaniem łąty 4-metrowej i klina lub metody równoważnej, mierząc wysokość prześwitu w połowie długości łąty. Pomiar wykonuje się nie rzadziej niż co 10 m. Wymagana równość podłużna jest określona przez wartość odchylenia równości (prześwitu), które nie mogą przekroczyć 6 mm. Przez odchylenie równości rozumie się największą odległość między łątą a mierzoną powierzchnią.

Przed upływem okresu gwarancyjnego wartość odchylenia równości podłużnej warstwy ścieralnej nawierzchni dróg klasy Z i L nie powinna być większa niż 8 mm. Badanie wykonuje się według procedury jak podczas odbioru nawierzchni.

Do oceny równości poprzecznej warstw nawierzchni dróg wszystkich klas technicznych należy stosować metodę z wykorzystaniem łąty 4-metrowej i klina lub metody równoważnej użyciu łąty i klina. Pomiar należy wykonywać w kierunku prostym do osi jezdni, na każdym ocenianym pasie ruchu, nie rzadziej niż co 10 m. Wymagana równość poprzeczna jest określona w rozporządzeniu dotyczącym warunków technicznych, jakim powinny odpowiadać drogi publiczne [67].

Przed upływem okresu gwarancyjnego wartość odchylenia równości poprzecznej warstwy ścieralnej nawierzchni dróg wszystkich klas technicznych nie powinna być większa niż podana w tablicy 17. Badanie wykonuje się według procedury jak podczas odbioru nawierzchni.

Tablica 17. Dopuszczalne wartości odchylenia równości poprzecznej warstwy ścieralnej wymagane przed upływem okresu gwarancyjnego [65]

Klasa drogi	Element nawierzchni	Wartości odchylenia równości poprzecznej [mm]
Z, L, D	Pasy ruchu	≤ 9

6.4.2.6. Właściwości przeciwpoślizgowe

Nie dotyczy, ponieważ ocenie podlegają właściwości przeciwpoślizgowych nawierzchni dróg klasy Z i dróg wyższych klas.

6.4.2.7. Pozostałe właściwości warstwy asfaltowej

Szerokość warstwy, mierzona 10 razy na 1 km każdej jezdni, nie może się różnić od szerokości projektowanej o więcej niż ± 5 cm.

Rzędne wysokościowe, mierzone co 10 m na prostych i co 10 m na osi podłużnej i krawężniach, powinny być zgodne z dokumentacją projektową z dopuszczalną tolerancją ± 1 cm, przy czym co najmniej 95% wykonanych pomiarów nie może przekraczać przedziału dopuszczalnych odchyień.

Ukształtowanie osi w planie, mierzone co 100 m, nie powinno różnić się od dokumentacji projektowej o ± 5 cm.

Złącza podłużne i poprzeczne, sprawdzone wizualnie, powinny być równe i związane, wykonane w linii prostej, równoległe lub prostopadłe do osi drogi. Przylegające warstwy powinny być w jednym poziomie.

Wygląd zewnętrzny warstwy, sprawdzony wizualnie, powinien być jednorodny, bez spękań, deformacji, plam i wykruszeń.

7. OBMIAR ROBÓT

7.1. Ogólne zasady obmiaru robót

Ogólne zasady obmiaru robót podano w D-M-00.00.00 „Wymagania ogólne” [1] pkt 7.

7.2. Jednostka obmiarowa

Jednostką obmiarową jest m^2 (metr kwadratowy) wykonanej warstwy ścieralnej z betonu asfaltowego (AC).

8. ODBIÓR ROBÓT

Ogólne zasady odbioru robót podano w D-M-00.00.00 „Wymagania ogólne” [1] pkt 8.

Roboty uznaje się za wykonane zgodnie z dokumentacją projektową, ST i wymaganiami Inżyniera, jeżeli wszystkie pomiary i badania z zachowaniem tolerancji według pktu 6 dały wyniki pozytywne.

Jeśli warunki umowy przewidują dokonywanie potrąceń, to Zamawiający może w razie niedotrzymania wartości dopuszczalnych dokonać potrąceń według zasad określonych w WT-2 [65] pkt 9.2.

9. PODSTAWA PŁATNOŚCI

9.1. Ogólne ustalenia dotyczące podstawy płatności

Ogólne ustalenia dotyczące podstawy płatności podano w D-M-00.00.00 „Wymagania ogólne” [1] pkt 9.

9.2. Cena jednostki obmiarowej

Cena wykonania $1m^2$ warstwy ścieralnej z betonu asfaltowego (AC) obejmuje:

- prace pomiarowe i roboty przygotowawcze,
- oznakowanie robót,
- oczyszczenie i skropienie podłoża,
- dostarczenie materiałów i sprzętu,
- opracowanie recepty laboratoryjnej,
- wykonanie próby technologicznej i odcinka próbnego,
- wyprodukowanie mieszanki betonu asfaltowego i jej transport na miejsce wbudowania,
- posmarowanie lepiszczem lub pokrycie taśmą asfaltową krawędzi urządzeń obcych i krawężników,
- rozłożenie i zagęszczenie mieszanki betonu asfaltowego,
- obcięcie krawędzi i posmarowanie lepiszczem,
- przeprowadzenie pomiarów i badań wymaganych w specyfikacji technicznej,

- odwiezienie sprzętu.

9.3. Sposób rozliczenia robót tymczasowych i prac towarzyszących

Cena wykonania robót określonych niniejszą ST obejmuje:

- roboty tymczasowe, które są potrzebne do wykonania robót podstawowych, ale nie są przekazywane Zamawiającemu i są usuwane po wykonaniu robót podstawowych,
- prace towarzyszące, które są niezbędne do wykonania robót podstawowych, niezaliczane do robót tymczasowych, jak geodezyjne wytyczenie robót itd.

10. PRZEPISY ZWIĄZANE

10.1. Ogólne specyfikacje techniczne (OST)

1. D-M-00.00.00 Wymagania ogólne

10.2. Normy

(Zestawienie zawiera dodatkowo normy PN-EN związane z badaniami materiałów występujących w niniejszej ST)

2. PN-EN 196-21 Metody badania cementu – Oznaczanie zawartości chlorków, dwutlenku węgla i alkaliów w cemencie
3. PN-EN 459-2 Wapno budowlane – Część 2: Metody badań
4. PN-EN 932-3 Badania podstawowych właściwości kruszyw – Procedura i terminologia uproszczonego opisu petrograficznego
5. PN-EN 933-1 Badania geometrycznych właściwości kruszyw – Oznaczanie składu ziarnowego – Metoda przesiewania
6. PN-EN 933-3 Badania geometrycznych właściwości kruszyw – Oznaczanie kształtu ziaren za pomocą wskaźnika płaskości
7. PN-EN 933-4 Badania geometrycznych właściwości kruszyw – Część 4: Oznaczanie kształtu ziaren – Wskaźnik kształtu
8. PN-EN 933-5 Badania geometrycznych właściwości kruszyw – Oznaczanie procentowej zawartości ziaren o powierzchniach powstałych w wyniku przekruszenia lub łamania kruszyw grubych
9. PN-EN 933-6 Badania geometrycznych właściwości kruszyw – Część 6: Ocena właściwości powierzchni – Wskaźnik przepływu kruszywa
10. PN-EN 933-9 Badania geometrycznych właściwości kruszyw – Ocena zawartości drobnych cząstek – Badania błękitem metylenowym
11. PN-EN 933-10 Badania geometrycznych właściwości kruszyw – Część 10: Ocena zawartości drobnych cząstek – Uziarnienie wypełniaczy (przesiewanie w strumieniu powietrza)
12. PN-EN 1097-2 Badania mechanicznych i fizycznych właściwości kruszyw – Metody oznaczania odporności na rozdrabnianie
13. PN-EN 1097-3 Badania mechanicznych i fizycznych właściwości kruszyw – Oznaczanie gęstości nasypowej i

- jamistości
14. PN-EN 1097-4 Badania mechanicznych i fizycznych właściwości kruszyw – Część 4: Oznaczanie pustych przestrzeni suchego, zagęszczonego wypełniacza
 15. PN-EN 1097-5 Badania mechanicznych i fizycznych właściwości kruszyw – Część 5: Oznaczanie zawartości wody przez suszenie w suszarce z wentylacją
 16. PN-EN 1097-6 Badania mechanicznych i fizycznych właściwości kruszyw – Część 6: Oznaczanie gęstości ziaren i nasiąkliwości
 17. PN-EN 1097-7 Badania mechanicznych i fizycznych właściwości kruszyw – Część 7: Oznaczanie gęstości wypełniacza – Metoda piknometryczna
 18. PN-EN 1097-8 Badania mechanicznych i fizycznych właściwości kruszyw – Część 8: Oznaczanie polerowalności kamienia
 19. PN-EN 1367-1 Badania właściwości cieplnych i odporności kruszyw na działanie czynników atmosferycznych – Część 1: Oznaczanie mrozodporności
 20. PN-EN 1367-3 Badania właściwości cieplnych i odporności kruszyw na działanie czynników atmosferycznych – Część 3: Badanie bazaltowej zgorzeli słonecznej metodą gotowania
 21. PN-EN 1426 Asfalty i produkty asfaltowe – Oznaczanie penetracji igłą
 22. PN-EN 1427 Asfalty i produkty asfaltowe – Oznaczanie temperatury mięknięcia – Metoda Pierścien i Kula
 23. PN-EN 1428 Asfalty i lepiszcza asfaltowe – Oznaczanie zawartości wody w emulsjach asfaltowych – Metoda destylacji azeotropowej
 24. PN-EN 1429 Asfalty i lepiszcza asfaltowe – Oznaczanie pozostałości na sicie emulsji asfaltowych oraz trwałości podczas magazynowania metodą pozostałości na sicie
 25. PN-EN 1744-1 Badania chemicznych właściwości kruszyw – Analiza chemiczna
 26. PN-EN 1744-4 Badania chemicznych właściwości kruszyw – Część 4: Oznaczanie podatności wypełniaczy do mieszanek mineralno-asfaltowych na działanie wody
 27. PN-EN 12591 Asfalty i produkty asfaltowe – Wymagania dla asfaltów drogowych
 28. PN-EN 12592 Asfalty i produkty asfaltowe – Oznaczanie rozpuszczalności
 29. PN-EN 12593 Asfalty i produkty asfaltowe – Oznaczanie temperatury łamliwości Fraassa
 30. PN-EN 12606-1 Asfalty i produkty asfaltowe – Oznaczanie zawartości parafiny – Część 1: Metoda destylacyjna
 31. PN-EN 12607-1 Asfalty i produkty asfaltowe – Oznaczanie odporności na twardnienie pod wpływem ciepła i

- i
PN-EN 12607-3 powietrza – Część 1: Metoda RTFOT
Jw. Część 3: Metoda RFT
32. PN-EN 12697-6 Mieszanki mineralno-asfaltowe – Metody badań mieszanek mineralno-asfaltowych na gorąco – Część 6: Oznaczanie gęstości objętościowej metodą hydrostatyczną
33. PN-EN 12697-8 Mieszanki mineralno-asfaltowe – Metody badań mieszanek mineralno-asfaltowych na gorąco – Część 8: Oznaczanie zawartości wolnej przestrzeni
34. PN-EN 12697-11 Mieszanki mineralno-asfaltowe – Metody badań mieszanek mineralno-asfaltowych na gorąco – Część 11: Określenie powiązania pomiędzy kruszywem i asfaltem
35. PN-EN 12697-12 Mieszanki mineralno-asfaltowe – Metody badań mieszanek mineralno-asfaltowych na gorąco – Część 12: Określanie wrażliwości na wodę
36. PN-EN 12697-13 Mieszanki mineralno-asfaltowe – Metody badań mieszanek mineralno-asfaltowych na gorąco – Część 13: Pomiar temperatury
37. PN-EN 12697-18 Mieszanki mineralno-asfaltowe – Metody badań mieszanek mineralno-asfaltowych na gorąco – Część 18: Spływanie lepiszcza
38. PN-EN 12697-22 Mieszanki mineralno-asfaltowe – Metody badań mieszanek mineralno-asfaltowych na gorąco – Część 22: Koleinowanie
39. PN-EN 12697-27 Mieszanki mineralno-asfaltowe – Metody badań mieszanek mineralno-asfaltowych na gorąco – Część 27: Pobieranie próbek
40. PN-EN 12697-36 Mieszanki mineralno-asfaltowe – Metody badań mieszanek mineralno-asfaltowych na gorąco – Część 36: Oznaczanie grubości nawierzchni asfaltowych
41. PN-EN 12846 Asfalty i lepiszcza asfaltowe – Oznaczanie czasu wypływu emulsji asfaltowych lepkościomierzem wypływowym
42. PN-EN 12847 Asfalty i lepiszcza asfaltowe – Oznaczanie sedymentacji emulsji asfaltowych
43. PN-EN 12850 Asfalty i lepiszcza asfaltowe – Oznaczanie wartości pH emulsji asfaltowych
44. PN-EN 13043 Kruszywa do mieszanek bitumicznych i powierzchniowych utwaleń stosowanych na drogach, lotniskach i innych powierzchniach przeznaczonych do ruchu
45. PN-EN 13074 Asfalty i lepiszcza asfaltowe – Oznaczanie lepkości z emulsji asfaltowych przez odparowanie
46. PN-EN 13075-1 Asfalty i lepiszcza asfaltowe – Badanie rozpadu – Część 1: Oznaczanie indeksu rozpadu kationowych emulsji asfaltowych, metoda z wypełniaczem mineralnym
47. PN-EN 13108-1 Mieszanki mineralno-asfaltowe – Wymagania – Część 1: Beton Asfaltowy

- 48. PN-EN 13108-20 Mieszanki mineralno-asfaltowe – Wymagania – Część 20: Badanie typu
- 49. PN-EN 13179-1 Badania kruszyw wypełniających stosowanych do mieszanek bitumicznych – Część 1: Badanie metodą Pierścienia i Kuli
- 50. PN-EN 13179-2 Badania kruszyw wypełniających stosowanych do mieszanek bitumicznych – Część 2: Liczba bitumiczna
- 51. PN-EN 13398 Asfalty i lepiszcza asfaltowe – Oznaczanie nawrotu sprężystego asfaltów modyfikowanych
- 52. PN-EN 13399 Asfalty i lepiszcza asfaltowe – Oznaczanie odporności na magazynowanie modyfikowanych asfaltów
- 53. PN-EN 13587 Asfalty i lepiszcza asfaltowe – Oznaczanie ciągliwości lepiszczy asfaltowych metodą pomiaru ciągliwości
- 54. PN-EN 13588 Asfalty i lepiszcza asfaltowe – Oznaczanie kohezji lepiszczy asfaltowych metodą testu wahadłowego
- 55. PN-EN 13589 Asfalty i lepiszcza asfaltowe – Oznaczanie ciągliwości modyfikowanych asfaltów – Metoda z duktylometrem
- 56. PN-EN 13614 Asfalty i lepiszcza asfaltowe – Oznaczanie przyczepności emulsji bitumicznych przez zanurzenie w wodzie – Metoda z kruszywem
- 57. PN-EN 13703 Asfalty i lepiszcza asfaltowe – Oznaczanie energii deformacji
- 58. PN-EN 13808 Asfalty i lepiszcza asfaltowe – Zasady specyfikacji kationowych emulsji asfaltowych
- 59. PN-EN 14023 Asfalty i lepiszcza asfaltowe – Zasady specyfikacji asfaltów modyfikowanych polimerami
- 60. PN-EN 14188-1 Wypełniacze złączy i zalewy – Część 1: Specyfikacja zalew na gorąco
- 61. PN-EN 14188-2 Wypełniacze złączy i zalewy – Część 2: Specyfikacja zalew na zimno
- 62. PN-EN 22592 Przetwory naftowe – Oznaczanie temperatury zapłonu i palenia – Pomiar metodą otwartego tygla Clevelanda
- 63. PN-EN ISO 2592 Oznaczanie temperatury zapłonu i palenia – Metoda otwartego tygla Clevelanda

10.3. Wymagania techniczne (rekomendowane przez Ministra Infrastruktury)

- 64. WT-1 Kruszywa 2010. Kruszywa do mieszanek mineralno-asfaltowych i powierzchniowych utwaleń na drogach publicznych
- 65. WT-2 Nawierzchnie asfaltowe. Nawierzchnie asfaltowe na drogach publicznych 2010
- 66. WT-3 Emulsje asfaltowe 2009. Kationowe emulsje asfaltowe na drogach publicznych

10.4. Inne dokumenty

- 67. Rozporządzenie Ministra Transportu i Gospodarki Morskiej z dnia 2 marca 1999 r. w sprawie warunków technicznych, jakim powinny odpowiadać drogi publiczne i ich usytuowanie (Dz.U. nr 43, poz. 430)
- 68. Katalog typowych konstrukcji nawierzchni podatnych i półsztywnych. Generalna Dyrekcja Dróg Publicznych – Instytut Badawczy Dróg i Mostów, Warszawa 1997

VII UTWARDZENIE POBOCZY

1. WSTĘP

1.1. Przedmiot ST

Przedmiotem niniejszej specyfikacji technicznej (ST) są wymagania dotyczące wykonania i odbioru robót związanych z wykonaniem nawierzchni z tłuczni kamienno-żwirowej stanowiącej utwardzenie pobocza kruszywem łamanym stabilizowanym mechanicznie podczas realizacji zadania:

PRZEBUDOWA DROGI W MIEJSCOWOŚCI MAŁOSZYCE

1.2. Zakres stosowania ST

Specyfikacja techniczna (ST) stanowi obowiązującą podstawę stosowania jako dokument przetargowy i kontraktowy przy zlecaniu i realizacji robót dla zadania wymienionego w p. 1.1

1.3. Zakres robót objętych ST

Ustalenia zawarte w niniejszej specyfikacji dotyczą zasad prowadzenia robót związanych z wykonaniem i odbiorem utwardzonego pobocza za pomocą kruszywa łamanego niezwiązanego (nazywanego „kruszywem stabilizowanym mechanicznie”). Utwardzone pobocze będzie wykonane na istniejącym poboczu gruntowym (wymagając wykorygowania)

- szerokość poboczy 0,75m lub do granicy pasa drogowego
- grubość nawierzchni - utwardzenia – 10cm po zagęszczeniu

1.4. Określenia podstawowe

1.4.1. Pobocze – część korony drogi przeznaczona do chwilowego postoju pojazdów, umieszczenia urządzeń organizacji i bezpieczeństwa ruchu oraz do ruchu pieszych, służąca jednocześnie do bocznego oparcia konstrukcji nawierzchni.

1.4.2. Utwardzone pobocze – część pobocza drogowego, posiadająca w ciągu całego roku nośność wystarczającą do przejścia obciążenia statycznego od kół samochodów, dopuszczonych do ruchu na drodze.

1.4.3. Gruntowe pobocze – część pobocza drogowego, stanowiąca obrzeże utwardzonego pobocza, przeznaczona do ustawiania znaków i urządzeń zabezpieczenia ruchu.

1.4.4. Utwardzenie pobocza kruszywem łamanym niezwiązanym – proces technologiczny, polegający na odpowiednim zagęszczeniu w optymalnej wilgotności kruszywa o właściwie dobranym uziarnieniu (proces ten nazywany był dawniej stabilizacją mechaniczną).

1.4.5. Pozostałe określenia podstawowe są zgodne z obowiązującymi, odpowiednimi polskimi normami i z definicjami podanymi w OST D-M-00.00.00 „Wymagania ogólne” pkt 1.4.

1.4. Ogólne wymagania dotyczące robót

Ogólne wymagania dotyczące robót podano w OST D-M-00.00.00 „Wymagania ogólne” [1] pkt 1.5.

2. MATERIAŁY

2.1. Ogólne wymagania dotyczące materiałów

Ogólne wymagania dotyczące materiałów, ich pozyskiwania i składowania, podano w OST D-M-00.00.00 „Wymagania ogólne” [1] pkt 2.

2.2. Materiały do wykonania robót

2.2.1. Zgodność materiałów z dokumentacją projektową

Materiały do wykonania robót powinny być zgodne z ustaleniami dokumentacji projektowej lub ST.

2.2.2. Materiały do wykonania utwardzonego pobocza

Materiałami stosowanymi przy wykonywaniu utwardzonego pobocza jest kruszywo łamane i woda.

2.2.3. Kruszywo

Do utwardzenia pobocza należy stosować kruszywo łamane o uziarnieniu 0÷25 mm, odpowiadające

wymaganiom PN-EN 13242:2004 [4] lub PN-EN 13285:2004 [5].

Kruszywo powinno być jednorodne, bez zanieczyszczeń obcych i bez domieszek gliny. Zaleca się

użycie kruszywa o jasnej barwie.

2.2.4. Woda

Należy stosować przy wałowaniu nawierzchni każdą czystą wodę z rzek, jezior, stawów i innych

zbiorników otwartych oraz wodę studzienną i wodociągową. Nie należy stosować wody z widocznymi

zanieczyszczeniami, np. śmieciami, roślinnością wodną, odpadami przemysłowymi, kanalizacyjnymi itp.

2.2.5. Składowanie kruszyw

Okresowo składowane kruszywa powinny być zabezpieczone przed zanieczyszczeniem i zmieszaniem z innymi materiałami kamiennymi. Podłoże w miejscu składowania kruszyw powinno być równe, utwardzone i odwodnione.

3. SPRZĘT

3.1. Ogólne wymagania dotyczące sprzętu

Ogólne wymagania dotyczące sprzętu podano w OST D-M-00.00.00 „Wymagania ogólne” [1] pkt 3.

3.2. Sprzęt stosowany do wykonania robót

Przy wykonywaniu robót Wykonawca w zależności od potrzeb, powinien wykazać się możliwością

korzystania ze sprzętu dostosowanego do przyjętej metody robót, jak:

- mieszarki stacjonarne do wytwarzania mieszanki kruszyw, wyposażone w urządzenia dozujące wodę
(mieszarki powinny zapewnić wytworzenie jednorodnej mieszanki o wilgotności optymalnej, chyba że producent kruszywa zapewnia dostawę jednorodnej mieszanki o wymaganym uziarnieniu i odpowiedniej wilgotności),
 - równiarki albo układarki do rozkładania mieszanki kruszywa,
 - walce lub płytowe zagęszczarki wibracyjne,
 - przewoźne zbiorniki na wodę do zwilżania mieszanki, wyposażone w urządzenia do równomiernego i kontrolowanego dozowania wody,
 - koparki do wykonania koryta.
- Należy korzystać ze sprzętu, który powinien być dostosowany swoimi wymiarami do warunków pracy w korycie, przygotowanym do ułożenia konstrukcji utwardzonego pobocza. Sprzęt powinien być zaakceptowany przez Inspektora nadzoru.

4. TRANSPORT

4.1. Ogólne wymagania dotyczące transportu

Ogólne wymagania dotyczące transportu podano w OST D-M-00.00.00 „Wymagania ogólne” [1] pkt 4.

4.2. Transport materiałów

Materiały sypkie (kruszywa) można przewozić dowolnymi środkami transportu, w warunkach zabezpieczających je przed zanieczyszczeniem, zmieszaniem z innymi materiałami i nadmiernym zawilgoceniem.

5. WYKONANIE ROBÓT

5.1. Ogólne zasady wykonania robót

Ogólne zasady wykonania robót podano w OST D-M-00.00.00 „Wymagania ogólne” [1] pkt 5.

5.2. Zasady wykonywania robót

Podstawowe czynności przy wykonywaniu robót obejmują:

1. Roboty przygotowawcze,
2. Wykonanie koryta,
3. Ułożenie nawierzchni utwardzonego pobocza (wytworzenie i wbudowanie mieszanki),
4. Roboty wykończeniowe.

5.3. Roboty przygotowawcze

Przed przystąpieniem do robót należy, na podstawie dokumentacji projektowej, ST lub wskazań

Inspektora Nadzoru:

- ustalić lokalizację terenu robót,
- przeprowadzić obliczenia i pomiary geodezyjne niezbędne do szczegółowego wytyczenia robót oraz

ustalenia danych wysokościowych,

- usunąć przeszkody, np. elementy dróg, ew. słupki, zatrawienie itd.,
- splantować pobocze istniejące,
- zgromadzić wszystkie materiały potrzebne do rozpoczęcia budowy.

Zaleca się korzystanie z ustaleń OST D-01.00.00 [2] w zakresie niezbędnym do wykonania robót

przygotowawczych oraz z ustaleń OST D-02.00.00 [3] przy występowaniu robót ziemnych.

5.4. Wykonanie koryta i przygotowanie podłoża

Koryto wykonuje się w przypadku utwardzania pobocza istniejącego gruntowego.

Koryto powinno być wykonane bezpośrednio przed rozpoczęciem robót związanych z wykonaniem

nawierzchni utwardzonego pobocza. Wcześniejsze wykonanie koryta jest możliwe wyłącznie za zgodą

Inżyniera, w korzystnych warunkach atmosferycznych.

Koryto można wykonywać ręcznie, gdy jego szerokość nie pozwala na zastosowanie posiadanych

maszyn. Rodzaj sprzętu, a w szczególności jego moc należy dostosować do rodzaju gruntu, w którym

prowadzone są roboty i do trudności jego odspojenia.

Grunt odspojony w czasie wykonywania koryta powinien być odwieziony na odkład w miejsce wskazane lub zaaprobowane przez Inspektora Nadzoru.

Przed przystąpieniem do profilowania dna koryta, podłoże powinno być oczyszczone z wszelkich

zanieczyszczeń. Po oczyszczeniu powierzchni podłoża należy sprawdzić, czy istniejące rzędne terenu

umożliwiają uzyskanie żądanych rzędnych podłoża.

Zaleca się, aby rzędne terenu przed profilowaniem były o co najmniej 5 cm wyższe niż projektowane

rzędne podłoża. Jeżeli powyższy warunek nie jest spełniony i występują zaniżenia poziomu w podłożu

przewidzianym do profilowania, Wykonawca powinien spulchnić podłoże na głębokość zaakceptowaną przez Inżyniera, dowieźć dodatkowy grunt, spełniający wymagania obowiązujące dla górnej strefy korpusu, w ilości koniecznej do uzyskania wymaganych rzędnych wysokościowych i zagęścić warstwę do uzyskania wskaźnika zagęszczenia 1,00.

Profilowanie można wykonać ręcznie lub sprzętem dostosowanym do szerokości koryta.

Ścięty grunt

powinien być wykorzystany w robotach ziemnych lub w inny sposób zaakceptowany przez Inspektora Nadzoru.

Bezpośrednio po profilowaniu podłoża należy przystąpić do jego zagęszczania, które należy kontynuować do osiągnięcia wskaźnika zagęszczenia nie mniejszego od 1,00.

Wilgotność gruntu podłoża podczas zagęszczania powinna być równa wilgotności optymalnej, z

tolerancją od -20% do +10%.

Koryto po wyprofilowaniu i zagęszczeniu powinno być utrzymane w dobrym stanie.

Jeżeli po wykonaniu robót związanych z profilowaniem i zagęszczeniu podłoża nastąpi przerwa w

robotach i Wykonawca nie przystąpi natychmiast do układania nawierzchni, to powinien on zabezpieczyć podłoże przed nadmiernym zawilgoceniem, na przykład przez rozłożenie folii lub w inny sposób zaakceptowany przez Inżyniera.

Jeżeli podłoże uległo nadmiernemu zawilgoceniu, to do układania nawierzchni można przystąpić dopiero po jego naturalnym osuszeniu.

5.5. Wytwarzanie mieszanki kruszywa

Mieszankę kruszywa o ściśle określonym uziarnieniu i wilgotności optymalnej należy wytwarzać w mieszarkach stacjonarnych gwarantujących otrzymanie jednorodnej mieszanki. Ze względu na konieczność zapewnienia jednorodności, tylko w wyjątkowych przypadkach Inżynier może dopuścić do wytwarzania mieszanki przez mieszanie poszczególnych frakcji na drodze. Mieszanka po wyprodukowaniu powinna być od razu transportowana na miejsce wbudowania w sposób przeciwdziałający rozsegregowaniu i wysychaniu.

5.6. Wbudowanie i zagęszczenie mieszanki kruszywa

Mieszanka kruszywa powinna być rozkładana w warstwie o jednakowej grubości, przy pomocy

układarki lub równiarki, z zachowaniem wymaganych spadków i rzędnych wysokościowych.

Grubość warstwy po zagęszczeniu powinna być 10cm. W miejscach, gdzie widoczna jest segregacja kruszywa, należy przed zagęszczeniem wymienić kruszywo na materiał o odpowiednich właściwościach.

Zagęszczanie należy rozpocząć od dolnej krawędzi i przesuwać pasami podłużnymi, częściowo

nakładającymi się, w kierunku górnej krawędzi. Nierówności i zagłębienia powstające w czasie zagęszczania powinny być wyrównywane bieżąco przez spulchnienie warstwy kruszywa i dodanie bądź usunięcie materiału, aż do otrzymania równej powierzchni.

Zagęszczenie należy kontynuować do osiągnięcia wskaźnika zagęszczenia nie mniejszego niż 1,0 według normalnej próby Proctora, przeprowadzonej według PN-B- 04481:1988 [6]. Do zagęszczenia zaleca się stosowanie maszyn (np. walców, zagęszczarek płytowych) o szerokości nie większej niż szerokość utwardzonego pobocza.

Wilgotność mieszanki kruszywa podczas zagęszczania powinna odpowiadać wilgotności optymalnej z

tolerancją $\pm 2\%$. Materiał nadmiernie nawilgocony, powinien zostać osuszony przez mieszanie i napowietrzanie.

W przypadku, gdy wilgotność mieszanki kruszywa jest niższa od optymalnej, mieszanka powinna być zwilżona określoną ilością wody i równomiernie wymieszana.

Przy wbudowywaniu i zagęszczaniu mieszanki kruszywa na utwardzonym poboczu należy zwrócić

szczególne uwagę na właściwe jego wykonanie przy krawędzi jezdni. Styk jezdni i utwardzonego pobocza powinien być równy i szczelny.

5.7. Roboty wykończeniowe

Roboty wykończeniowe powinny być zgodne z dokumentacją projektową i ST. Do robót wykończeniowych należą prace związane z dostosowaniem wykonanych robót do istniejących warunków terenowych, takie jak:

– wyrównanie poziomu utwardzonego pobocza i gruntowego pobocza z ewentualnym splantowaniem

istniejącego gruntowego pobocza,

- odtworzenie przeszkód czasowo usuniętych,

- roboty porządkujące otoczenie terenu robót.

6. KONTROLA JAKOŚCI ROBÓT

6.1. Ogólne zasady kontroli jakości robót

Ogólne zasady kontroli jakości robót podano w OST D-M-00.00.00 „Wymagania ogólne” [1] pkt 6.

6.2. Badania przed przystąpieniem do robót

Przed przystąpieniem do robót Wykonawca powinien:

- uzyskać wymagane dokumenty, dopuszczające wyroby budowlane do obrotu i powszechnego stosowania (aprobaty techniczne, certyfikaty zgodności, deklaracje zgodności, ew. badania materiałów wykonane przez dostawców itp.),
- ew. wykonać własne badania właściwości materiałów przeznaczonych do wykonania robót, określone przez Inspektora Nadzoru, sprawdzić cechy zewnętrzne materiałów.

Wszystkie dokumenty oraz wyniki badań Wykonawca przedstawia Inspektorowi Nadzoru do akceptacji.

6.3. Badania w czasie robót

Częstotliwość oraz zakres badań i pomiarów, które należy wykonać w czasie robót podaje tablica 1.

Tablica 1. Częstotliwość oraz zakres badań i pomiarów w czasie robót

Lp.	Wyszczególnienie robót	Częstotliwość badań	Wartości dopuszczalne
1	Lokalizacja i zgodność granic terenu robót z dokumentacją projektową	1 raz	Wg pktu 5 i dokumentacji projektowej
2	Roboty przygotowawcze	1 raz	Wg pktu 5.3
3	Wykonanie koryta i przygotowanie podłoża	Bieżąco	Wg pktu 5.4
4	Wytwarzanie mieszanki kruszywa	Jw.	Wg pktu 5.5
5	Wbudowanie i zagęszczanie mieszanki kruszywa	4 5 Jw.	Wg pktu 5.6
6	Wykonanie robót wykończeniowych	Ocena ciągła	Wg pktu 5.7

6.4. Badania po zakończeniu robót

Wykonane utwardzone pobocze powinno spełniać następujące wymagania:

- szerokość utwardzonego pobocza może się różnić od szerokości projektowanej – 75cm - nie więcej niż +10 cm i -5cm,
- nierówności pobocza mierzone 4-metrową łata nie mogą przekraczać 10mm,
- spadki poprzeczne powinny być 8% z tolerancją $\pm 0,5\%$,

— grubość utwardzonego pobocza nie może się różnić od grubości projektowanej – 10cm - o $\pm 10\%$.

Zaleca się badać grubość utwardzonego pobocza w 3 punktach, lecz nie rzadziej niż raz na 2000 m², a pozostałe cechy co 100m wzdłuż osi drogi.

7. OBMIAR ROBÓT

7.1. Ogólne zasady obmiaru robót

Ogólne zasady obmiaru robót podano w OST D-M-00.00.00 „Wymagania ogólne” [1] pkt 7.

7.2. Jednostka obmiarowa

Jednostką obmiarową jest m² (metr kwadratowy) wykonanego utwardzonego pobocza.

8. ODBIÓR ROBÓT

8.1. Ogólne zasady odbioru robót

Ogólne zasady odbioru robót podano w OST D-M-00.00.00 „Wymagania ogólne” [1] pkt 8. Roboty uznaje się za wykonane zgodnie z dokumentacją projektową, ST i wymaganiami Inspektora Nadzoru, jeżeli wszystkie pomiary i badania z zachowaniem tolerancji według pktu 6 dały wyniki pozytywne.

8.2. Odbiór robót zanikających i ulegających zakryciu

Odbiorowi robót zanikających i ulegających zakryciu podlegają:

- wykonanie koryta i przygotowanie podłoża.

Odbiór tych robót powinien być zgodny z wymaganiami pktu 8.2 D-M-00.00.00 „Wymagania ogólne”

[1] oraz niniejszej ST.

9. PODSTAWA PŁATNOŚCI

9.1. Ogólne ustalenia dotyczące podstawy płatności

Ogólne ustalenia dotyczące podstawy płatności podano w OST D-M-00.00.00 „Wymagania ogólne” [1] pkt 9.

9.2. Cena jednostki obmiarowej

Cena wykonania 1 m² utwardzonego pobocza obejmuje:

- prace pomiarowe i roboty przygotowawcze,
- oznakowanie robót,
- przygotowanie podłoża,
- dostarczenie materiałów i sprzętu,
- ścięcie istniejącego pobocza, spulchnienie, wyprofilowanie i zagęszczenie gruntowego pobocza,
- przygotowanie i dostarczenie mieszanki kruszywa łamanego,

- wykonanie nawierzchni utwardzonego pobocza według wymagań dokumentacji projektowej, ST
- przeprowadzenie pomiarów i badań wymaganych w specyfikacji technicznej,
- odwiezienie sprzętu.

9.3. Sposób rozliczenia robót tymczasowych i prac towarzyszących

Cena wykonania robót określonych niniejszą ST obejmuje:

- roboty tymczasowe, które są potrzebne do wykonania robót podstawowych, ale nie są przekazywane

Zamawiającemu i są usuwane po wykonaniu robót podstawowych,

- prace towarzyszące, które są niezbędne do wykonania robót podstawowych, niezaliczane do robót

tymczasowych, jak geodezyjne wytyczenie robót

10. PRZEPISY ZWIĄZANE

10.1. Ogólne specyfikacje techniczne (OST)

1. OST D-M-00.00.00 Wymagania ogólne
2. OST D-01.00.00 Roboty przygotowawcze
3. OST D-02.00.00 Roboty ziemne

10.2. Normy

4. PN-EN 13242:2004 Kruszywa do niezwiązanych i związanych hydraulicznie materiałów stosowanych w obiektach budowlanych i budownictwie drogowym (patrz: poz. 7 i 8)
5. PN-EN 13285:2004 Mieszanki niezwiązane. Specyfikacje (patrz: poz. 7 i 8)
6. PN-B-04481:1988 Grunty budowlane. Badanie próbek gruntu
7. PN-B-11112:1996 Kruszywa mineralne. Kruszywa łamane do nawierzchni drogowych (W okresie przejściowym norma może być stosowana zamiast poz. 4 i 5)
8. PN-B-11113:1996 Kruszywa mineralne. Kruszywa naturalne do nawierzchni drogowych. Piasek (W okresie przejściowym norma może być stosowana zamiast poz. 4 i 5)

10.3. Inne dokumenty

9. Rozporządzenie Ministra Transportu i Gospodarki Morskiej z dnia 2 marca 1999 r. w sprawie warunków technicznych, jakim powinny odpowiadać drogi publiczne i ich usytuowanie. Dz. U. nr 43, poz. 430
10. Wytyczne utwardzania poboczny. Centralny Zarząd Dróg Publicznych, Warszawa, 1981 r.

VIII OZNAKOWANIE PIONOWE

1. WSTĘP

1.1 Przedmiot ST

Przedmiotem niniejszej ogólnej specyfikacji technicznej są wymagania dotyczące wykonania i odbioru oznakowania pionowego podczas realizacji zadania:

PRZEBUDOWA DROGI W MIEJSCOWOŚCI MAŁOSZYCE

1.2 Zakres stosowania ST

Specyfikacja techniczna ST stanowi dokument przetargowy i kontraktowy przy zleceniu i realizacji zadania

1.3 Zakres robót objętych ST

Ustalenia zawarte w niniejszej specyfikacji dotyczą zasad związanych z wykonywaniem i odbiorem oznakowania pionowego, w postaci:

- znaków ostrzegawczych,
- znaków zakazu i nakazu,
- znaków informacyjnych, znaków kierunku i miejscowości, słupków hektometrowych U-1a, słupków (rur) do montażu znaków oraz elementów mocujących.

1.4 Określenia podstawowe

Znak pionowy - znak wykonany w postaci tarczy lub tablicy z napisami albo symbolami, zwykle umieszczony na konstrukcji wsporczej.

Tarcza znaku - element konstrukcyjny, na powierzchni którego umieszczana jest treść znaku. Tarcza winna być wykonana z blachy stalowej ocynkowanej o grubości minimum 1,25mm o podwójnie giętej krawędzi

Lico znaku - przednia część znaku, służąca do podania treści znaku. Lico znaku winno być wykonane jako oklejane folia odbłaskowa minimum II generacji.

Konstrukcja wsporcza znaku – słupki z rur stalowych ocynkowanych o średnicy 2" , grubość ścianki minimum 2,9mm na którym zamocowana jest tarcza znaku, wraz z elementami służącymi do przymocowania tarczy (śruby, zaciski itp.).

2. MATERIAŁY

Aprobata techniczna dla materiałów

Każdy materiał do wykonania pionowego znaku drogowego, na który nie ma normy, musi posiadać aprobatę techniczną wydaną przez uprawnioną jednostkę. Znaki drogowe powinny mieć certyfikat bezpieczeństwa (znak „B”) nadany przez uprawnioną jednostkę.

Konstrukcje wsporcze

Ogólne charakterystyki konstrukcji

Konstrukcje wsporcze znaków pionowych należy wykonać z rur stalowych okrągłych 2" zamkniętych od góry nakładkami z tworzywa sztucznego w taki sposób aby zapobiegać przedostawaniu się wód opadowych i wilgoci do wnętrza rury. Rury powinny odpowiadać wymaganiom PN-H-74219 [9], PN-H-74220 [10] lub innej normy zaakceptowanej przez

Inspektora nadzoru inwestorskiego. Powierzchnia zewnętrzna i wewnętrzna rur nie powinna wykazywać wad w postaci łusek, pęknięć, zwalcoowań i naderwań. Dopuszczalne są nieznaczne nierówności, pojedyncze rysy wynikające z procesu wytwarzania, mieszczące się w granicach dopuszczalnych odchyłek wymiarowych. Końce rur powinny być obcięte równo i prostopadle do osi rury. Rury powinny być proste. Dopuszczalna miejscowa krzywizna nie powinna przekraczać 1,5 mm na 1 m długości rury. Rury powinny być wykonane ze stali w gatunkach dopuszczonych przez normy (np. R 55, R 65, 18G2A): PN -H- 84023-07 [15], PN -H- 84018 [12], PN-H-84019 [13], PN-H-84030-02 [16] lub inne normy. Do ocynkowania rur stosuje się gatunek cynku Raf według PN-H-82200.

Powłoki metalizacyjne cynkowe.

W przypadku zastosowania powłoki metalizacyjnej cynkowej na konstrukcjach stalowych, powinna ona być z cynku o czystości nie mniejszej niż 99,5 % i odpowiadać wymaganiom BN-89/1076-02. Minimalna grubość powłoki cynkowej powinna być 120 μ m. Powierzchnia powłoki powinna być jednorodna pod względem ziarnistości. Nie może ona wykazywać widocznych wad jak rysy, pęknięcia, pęcherze lub odstawanie powłoki od podłoża.

Gwarancja producenta lub dostawcy na konstrukcje wsporcza

Producent lub dostawca każdej konstrukcji wsporczej, a także elementów służących do zamocowania znaków obowiązany jest do wydania gwarancji na okres trwałości minimum 7 lat. Przedmiotem gwarancji są właściwości techniczne konstrukcji wsporczej lub elementów mocujących oraz trwałość zabezpieczenia przeciwkorozyjnego.

Tarcza znaku

Trwałość materiałów na wpływy zewnętrzne.

Materiały użyte na lico i tarczę znaku oraz połączenie lica znaku z tarczą znaku, a także sposób wykończenia znaku, muszą wykazywać pełną odporność na oddziaływanie światła, zmian temperatury, wpływy atmosferyczne i występujące w normalnych warunkach oddziaływania chemiczne (w tym korozje elektrochemiczna) - przez cały czas trwałości znaku tj. 7 lat.

Warunki gwarancyjne producenta lub dostawcy znaku.

Producent lub dostawca znaku obowiązany jest przy dostawie określić, uzgodnioną z odbiorcą, trwałość znaku oraz warunki gwarancyjne dla znaku, a także udostępnić na życzenie odbiorcy:

- a) instrukcje montażu znaku,
- b) dane szczegółowe o ewentualnych ograniczeniach w stosowaniu znaku,
- c) instrukcje utrzymania znaku.

Materiały do wykonania tarczy znaku.

Materiałami stosowanymi do wykonania tarczy znaku drogowego winna być blacha stalowa cynkowana obustronnie ogniowo lub elektrolitycznie o grubości minimum 1,25mm. Wytrzymałość dla tarczy nie powinna być mniejsza niż 310 MPa

Warunki wykonania tarczy znaku

Tarcza znaku musi być równa i gładka - bez odkształceń płaszczyzny znaku, w tym pofałdowań, wgłęć, lokalnych wgnieceń lub nierówności itp. Odchylenie płaszczyzny tarczy znaku (zwichrowanie, pofałdowanie itp.) nie może wynosić więcej niż 1,5 % największego

wymiaru znaku. Krawędzie tarczy znaku muszą być równe i nieostre. Zniekształcenia krawędzi tarczy znaku, pozostałe po tłoczeniu lub innych procesach technologicznych, którym tarcza ta (w znakach drogowych składanych - segmenty tarczy) była poddana, muszą być usunięte.

Wymagania jakościowe znaku odblaskowego.

Folie odblaskowe użyte do wykonania lica znaku powinny wykazywać pełne związanie z tarczą znaku przez cały okres wymaganej trwałości znaku. Niedopuszczalne są lokalne niedoklejenia, odklejania, złuszczenia lub odstawanie folii na krawędziach tarczy znaku oraz na jego powierzchni. Sposób połączenia folii z powierzchnią tarczy znaku powinien uniemożliwiać jej odłączenie od tarczy bez jej zniszczenia. Okres trwałości znaku wykonanego przy użyciu folii odblaskowych powinien wynosić od 7 do 10 lat, w zależności od rodzaju materiału. Powierzchnia lica znaku powinna być równa i gładka, nie mogą na niej występować lokalne nierówności i pofałdowania. Niedopuszczalne jest występowanie jakichkolwiek ognisk korozji, zarówno na powierzchni jak i na obrzeżach tarczy znaku. Dokładność rysunku znaku powinna być taka, aby wady konturów znaku, które mogą powstać przy nanoszeniu farby na odblaskowa powierzchnie znaku, nie były większe niż:

-2 mm dla znaków małych i średnich,

W znakach nowych na każdym z fragmentów powierzchni znaku o wymiarach 4 x 4 cm nie może występować więcej niż 0,7 lokalnych usterek (załamania, pęcherzyki) o wymiarach nie większych niż

1mm w każdym kierunku. Niedopuszczalne jest występowanie jakichkolwiek zarysowań powierzchni znaku, jakichkolwiek rys, sięgających przez warstwę folii do powierzchni tarczy znaku. W znakach nowych oraz w znakach znajdujących się w okresie wymaganej gwarancji żadna korozja tarczy znaku nie może występować. Wymagana jest taka wytrzymałość połączenia folii odblaskowej z

tarczą znaku, by po zgięciu tarczy o 90° przy promieniu łuku zgięcia do 10mm w żadnym miejscu nie uległo ono zniszczeniu. Tylna strona tarczy znaków odblaskowych musi być zabezpieczona matową farbą nie odblaskową barwy ciemno-szarej (szarej naturalnej) o współczynniku luminancji 0,08 do 0,10 - według wzorca stanowiącego załącznik do „Instrukcji o znakach drogowych pionowych” . Grubość powłoki farby nie może być mniejsza od 20 μm. Gdy tarcza znaku jest

wykonana ze stali cynkowanej ogniowo i cynkowanie to jest wykonywane po ukształtowaniu tarczy – jej krawędzie mogą pozostać niezabezpieczone farbą ochronną.

Materiały do montażu znaków.

Wszystkie ocynkowane łączniki metalowe przewidziane do mocowania między sobą elementów konstrukcji wsporczych znaków jak śruby, listwy, wkręty, nakrętki itp. powinny być czyste, gładkie, bez pęknięć, naderwań, rozwarstwień i wypukłych karbów. Łączniki mogą być dostarczane w pudełkach tekturowych, pojemnikach blaszanych lub paletach, w zależności od ich wielkości.

3. TRANSPORT

Transport materiałów do pionowego oznakowania dróg.

Transport znaków, konstrukcji wsporczych i sprzętu (uchwyty, śruby, nakrętki itp.) powinien się odbywać środkami transportowymi w sposób uniemożliwiający ich przesuwanie się w czasie transportu i uszkodzenie.

4. KONTROLA JAKOŚCI

Trwałość wykonania znaku pionowego.

Znak drogowy pionowy musi być wykonany w sposób trwały, zapewniający pełną czytelność przedstawionego na nim symbolu lub napisu w całym okresie jego użytkowania, przy czym wpływy zewnętrzne działające na znak, nie mogą powodować zniekształcenia treści znaku ani sposobu jego posadowienia w pasie drogowym.

Tabliczka znamionowa znaku.

Każdy wykonany znak drogowy musi mieć tabliczkę znamionowa z:

- a) nazwa, marka fabryczna lub innym oznaczeniem umożliwiającym identyfikację wytwórcy lub dostawcy,
- b) data produkcji,
- c) oznaczeniem dotyczącym materiału lica znaku,

Napisy na tabliczce znamionowej muszą być wykonane w sposób trwały i wyraźny, czytelny w normalnych warunkach przez cały okres użytkowania znaku.

5. ODBIÓR ROBÓT

Dostawa zamówienia.

Dostawa zamówienia odbędzie się transportem i na koszt Wykonawcy do miejsca wbudowania znaku.

Ogólne zasady odbioru zamówienia.

Zamówienie uznaje się za wykonane zgodnie z specyfikacją i wymaganiami, jeżeli wszystkie pomiary i badania z zachowaniem tolerancji dały wyniki pozytywne, oraz dostawa jest zgodna ilościowo z zamówieniem.

Dokumentem potwierdzającym wykonanie zamówienia jest podpisany protokół odbioru wykonanych prac.

Inne dokumenty

1. „Szczegółowe warunki techniczne dla znaków i sygnałów drogowych oraz urządzeń bezpieczeństwa ruchu drogowego i warunkami ich umieszczania na drogach” załącznik do nr 220 poz. 2181 Rozporządzenia Ministra Infrastruktury z dnia 3 lipca 2003 r.